

ZUNDAPP



ERSATZTEIL-KATALOG
CATALOGUE OF SPARE PARTS
CATALOGUE DE PIECES DE RECHANGE

TYP 521 - 01 LO · TYPE 521 - 01 LO

MOTOR · FAHRGESTELL / ENGINE · FRAME / MOTEUR · CADRE

ZUNDAPP-WERKE GMBH · 8 MÜNCHEN 80 · ANZINGER STRASSE 1-3



WICHTIGER HINWEIS!

Nur ZUNDAPP-Original-Ersatzteile gewähren Sicherheit, erhalten die Garantie und schützen vor Schäden! Verwenden Sie deshalb nur ZUNDAPP-Ersatzteile und keine nachgeahmten Teile! Der Einbau von Teilen fremder Herkunft führt zum Erlöschen des Garantieanspruches.

IMPORTANT:

Only original ZUNDAPP spare parts ensure absolute reliability and safety of your vehicle, prevent damage and maintain the validity of our Guarantee. Use only genuine ZUNDAPP spare parts and no imitated parts. Remember that the fitting of spare parts of other makes invalidates our Guarantee.

REMARQUE IMPORTANTE:

Seules les pièces de rechange d'origine ZUNDAPP vous procurent la sécurité, maintiennent la garantie et vous préservent de tout dommage. Utilisez seulement de pièces de rechange d'origine ZUNDAPP et pas de pièces imitées. Le montage de pièces d'origine étrangère supprime tout droit de garantie.

ZUNDAPP



ERSATZTEIL-KATALOG
CATALOGUE OF SPARE PARTS
CATALOGUE DE PIÈCES DE RECHANGE

TYP 521 - 01 LO · TYPE 521 - 01 LO

MOTOR · FAHRGESTELL / ENGINE · FRAME / MOTEUR · CADRE

ZUNDAPP-WERKE GMBH · 8 MÜNCHEN 80 · ANZINGER STRASSE 1-3

Änderungen in Form und Konstruktion im
Zuge technischer Weiterentwicklung übli-
cherweise vorbehalten.

ZÜNDAPP-WERKE GMBH MÜNCHEN
8 München 80, Anzinger Straße 1-3
Printed in Germany · W 3138 I · 3/1971

As improvements are introduced from time
to time, we reserve the right to make
alterations.

Publisher:
ZÜNDAPP-WERKE GMBH MÜNCHEN
8 München 80, Anzinger Strasse 1-3
Printed in Germany · W 3138 I · 3/1971

Nous nous réservons le droit de procéder
à des modifications de la forme et de la
construction dans le cadre d'une mise au
point technique éventuelle.

Editeur:
ZÜNDAPP-WERKE GMBH
8 München 80, Anzinger Strasse 1-3
Imprimé en Allemagne · W 3138 I · 3/1971

Inhaltsverzeichnis		Table of Contents		Planche des Matières	
Erläuterungen	Seite	Explanatory notes	Page	Explications	Page
Bestellung	4	Orders	4	Commande	4
Preise	5	Prices	5	Prix	5
Versandvorschriften	5	Forwarding instructions	5	Instructions d'expédition	5
Zahlungsbedingungen	5	Terms	5	Conditions de paiement	5
Allgemeines	6	General notes	6	Indications générales	6
Garantieansprüche	6	Guarantee	6	Garantie	6
Sonstiges	6	Copyright	6	Divers	6
Farbmuster	7	Colour sample	7	Echantillon de couleur	7
Fahrzeug-Abbildung	8	Illustration of motorcycle	8	Illustration de la moto	8
Fahrzeug-Abbildung	9	Illustration of motorcycle	9	Illustration de la moto	9
Motor-Teile	10	Engine parts	10	Pièces du moteur	10
Fahrgestell-Teile	11	Frame parts	11	Pièces du cadre	11

Erläuterungen

Bei Bestellungen von Ersatzteilen aus dem Ihnen vorliegenden Ersatzteil-Katalog bitten wir, folgende Einzelheiten anzugeben bzw. zu beachten:

1. Bestellung

Sämtliche Zuschriften, die sich auf Ersatzteile beziehen, ausdrücklich an

ZÜNDAPP-Werke GMBH

Abt. VT

8 München 80, Anzinger Strasse 1-3

richten, telefonische Bestellungen unter München Nr. 4 59 31 «4 11 31», Nebenstellen 258/259, 387. Bei allen Bestellungen ist lediglich die im Ersatzteil-Katalog in der 2. Spalte von links stehende „Bestell-Nr.“ und die gewünschte Stückzahl anzugeben. **Bei lackierten Teilen bitten wir, unbedingt die Farbindex-Zahl einzusetzen. Ohne Farbangabe ist die Lieferung des Teiles nicht möglich.** Die Farbindex-Zahl ist aus der Farbmustertafel ersichtlich und wird **hinter** die Bestell-Nr. gesetzt (**siehe Bestellbeispiel**).

Bedienen Sie sich bitte der von uns zur Verfügung gestellten Bestellformulare oder, wenn diese nicht vorhanden, folgenden Schemas:

Anschrift wie oben

Ich bestelle zur Lieferung gemäß Ihren Bedingungen folgende Motoren- bzw. Fahrgestell-Ersatzteile:

Explanatory notes

To enable us to attend promptly to your spare parts orders from this catalogue, please note the following points, and quote details in full:

1. Orders

Address all correspondence relating to spare parts to

ZÜNDAPP-Werke GMBH

VET-Division

8 München 80, Anzinger Strasse 1-3

When ordering by telephone, please call up Munich 4 59 31 «4 11 31», extension station 257 (Foreign Service).

In all your orders, merely quote "Order No." (2nd column from left in catalogue), and number of parts required. **For all paint-finished parts, always add colour code number, listed on the colour sample chart, after the Order No. (see order example below). Note that such parts will not be supplied unless colour code number is quoted.**

Please use the printed order forms supplied by us, or, if not available, order as follows:

Address as above

Please supply, in accordance with your General Conditions of Sale, the following engine or frame spare parts:

Explications

A la commande de pièces de rechange à l'aide de ce catalogue, nous vous prions de bien vouloir tenir compte de ce qui suit ou de nous indiquer les détails suivants:

1. Commande

Toutes les correspondances relatives aux pièces de rechange doivent être exclusivement adressées à

ZÜNDAPP-Werke GMBH

Dépt. VET

8 München 80, Anzinger Straße 1-3

Pour les commandes téléphoniques, appelez 4 59 31 «4 11 31», à Munich, extension 257 (Ventes des pièces de rechange). Pour toutes les commandes, il suffit d'indiquer le numéro qui figure dans la deuxième colonne du catalogue en partant de la gauche, ainsi que le nombre de pièces désirées. **Lorsqu'il s'agit de pièces peintes, il est indispensable que vous nous indiquiez le numéro d'index de couleur. Si la couleur n'est pas mentionnée, la livraison de la pièce est impossible.** Vous trouverez le numéro d'index de couleur sur la planche des échantillons de couleur; il vous faudra l'inscrire **à la suite** du numéro de commande (**voir l'exemple de commande**).

Nous vous prions de bien vouloir utiliser nos formulaires de commande. Si vous n'en avez pas, veuillez alors respecter la disposition suivante:

Adresse de la façon mentionnée à la page précédente

J'ai l'honneur de vous commander les pièces de rechange suivantes pour moteur au châssis qui me seront livrées conformément à vos conditions:

Bestell-Nr.	Stückzahl	Versandart
285-01.906	2	
285-01.717	3	
521-10.600/41	1	((41 Rahmen monzarot)

Order No.	Number of parts	Method of Despatch
285-01.906	2	
285-01.717	3	
521-10.600/41	1	((41 frame, Monza red)

No. de commande	Nbre. de pièces	Mode d'expédition
285-01.906	2	
285-01.717	3	
521-10.600/41	1	((41 cadre rouge Monza)

Stempel und Unterschrift

Sollte die Bestell-Nr. des Ersatzteiles nicht einwandfrei festzustellen sein, senden Sie uns bitte ein Musterteil ein, das mit einem Anhänger versehen sein muß, der Ihre volle Anschrift trägt.

Ist die Rückgabe des uns als Muster eingesandten Teiles erwünscht, so muß dies ausdrücklich in der Bestellung und auf dem Anhänger vermerkt sein. Alte Teile bewahren wir nicht auf. Wir übergeben diese sofort ohne Unterschied und ohne Gutschrift unserem Schrotthager.

2. Preise

Die empfohlenen Verkaufspreise bitten wir unserer Ersatzteil-Preisliste bzw. dem Ersatzteile-Dienst zu entnehmen.

3. Versandvorschriften

Die gewünschte Versandart bitten wir bei jeder Bestellung mit anzugeben; z. B. als: Postpaket, Eilboten, Frachtgut, Schneltpaket oder durch Luftpost.

Schreiben Sie uns auch deutlich Ihre genaue Adresse mit postalischer Bezeichnung des Wohnortes, da sonst Verzögerungen nicht zu vermeiden sind.

Aufträge, die unter DM 3.- netto liegen, sind nicht rabattpflichtig.

4. Zahlungsbedingungen

Liegt keine Vorkasse vor, erfolgt aus technischen Gründen und ohne Ausnahme

Company stamp and signature

If you cannot clearly determine the Order No. of the part required, please forward a sample, complete with tie-on label bearing your full name and address.

If return of the sample is desired, please note this on the order and on the label. Used parts will not be stored up; these ones are immediately scrapped and cannot be credited.

2. Prices

For resale prices, please consult our spare parts price lists or our spare parts sales division.

3. Forwarding Instructions

In all your orders, state desired method of despatch, e. g.: sample without value, postal parcel, express delivery, freight, express freight, air mail or express parcel.

Always clearly write address in full, including any postal zoning code, to avoid delays.

No discount can be allowed for orders whose nett value is below DM 3.-.

4. Terms

Where no pre-payment has been made, all orders are supplied C. O. D. without exception, that means against presentation of documents or letter of credit. We regret that

Timbre et signature

S'il vous était impossible de déterminer exactement le numéro de commande de la pièce de rechange, envoyez-nous alors un échantillon pourvu d'une étiquette sur laquelle figurera votre adresse complète.

Si vous désirez que la pièce que vous nous avez envoyée comme échantillon vous soit réexpédiée, indiquez-le nous expressément dans votre commande, ainsi que sur l'étiquette jointe à l'échantillon. Nous ne gardons pas les pièces usagées. Elles sont sans exception jetées à la ferraille, sans être créditées pour autant.

2. Prix

Vous trouverez les prix de vente dans notre liste des prix resp. dans notre Service Technique.

3. Instructions d'expédition

Nous vous prions de nous indiquer à chaque commande le mode d'expédition désiré: colis postal, exprès, petite vitesse, grande vitesse, service rapide, par avion.

Indiquez votre adresse exacte de façon très lisible, sans oublier le numéro de secteur postal de la localité, car autrement, des retards sont inévitables.

Nous n'accordons aucune remise pour les commandes dont le total est inférieur à 3,00 DM net.

die Zusendung „Per Nachnahme“, „Kasse gegen Dokumente“ oder „Gegen unwider-rufliches Akkreditiv“. Wir können hiervon beim besten Willen nicht abgehen, da unsere Buchhaltung für Ersatzteile-Käufe, bei der großen Anzahl von Kunden, keine Sonder-konten führen kann.

Es ist auch grundsätzlich nicht möglich, bestellte und gelieferte Ersatzteile zu einem späteren Zeitpunkt zurückzunehmen und gut-zuschreiben.

5. Allgemeines

- a) **Ersatzteile-Bestellungen getrennt aufgeben. Nicht mit anderen Briefen!**
- b) Bei allen Beantwortungen unserer Briefe wollen Sie in Ihren Antworten das von uns eingesetzte Abteilungs- und Diktat-Zeichen anführen. Sie erleichtern uns dadurch die Erledigung Ihrer Angelegenheiten und wir geben die Gewähr für eine schnelle Beantwortung Ihrer An- und Rückfragen.
- c) Alle Abbildungen und Angaben in diesem Ersatzteil-Katalog sind unverbindlich. Änderungen bleiben uns ohne vorherige Mitteilung jederzeit vorbehalten.

6. Garantieansprüche

Bitte beachten Sie unsere allgemeinen Garantiebedingungen.

7. Sonstiges

Der Nachdruck dieses Kataloges – auch auszugsweise – ist ohne vorherige Genehmigung nicht gestattet.

for administrative reasons no departure can be made from this rule, since our accounting division cannot open individual customer accounts, in view of the vast volume of spare parts sales.

For similar reasons, spare parts, once supplied to order, cannot be returned or credited at a later date.

5. General Notes

- a) **Keep your spare part orders separate from all other correspondence.**
- b) In all your replies, please quote department and reference stated in our letters, to assist us in dealing promptly with your enquiries.
- c) Illustrations and data reproduced in this catalogue are not binding. We reserve the right to introduce alterations without prior notification.

6. Guarantee

Please read our usual guarantee conditions as to the settlement of claims under guarantee.

7. Copyright

Reproduction of this catalogue, in whole or in parts, without prior authorisation, is prohibited.

4. Conditions de paiement

Sans versement préalable, pour des raisons techniques, les expéditions ont lieu »contre remboursement«, c'est-à-dire contre présentation des documents ou accreditif irrévocable. Avec la meilleure volonté, il nous est impossible de faire des exceptions, car notre service de comptabilité n'est pas à même de tenir des comptes spéciaux pour les achats de pièces de rechange.

Il nous est aussi fondamentalement impossible de reprendre des pièces commandées et livrées.

5. Indications générales

- a) **Envoyez vos commandes de pièces détachées séparément. Ne les joignez pas à d'autres lettres.**
- b) Pour répondre à nos correspondances, veuillez indiquer le service et la référence de dictée. Il nous est plus facile de régler vos affaires et vous avez ainsi la garantie que nous répondrons rapidement à vos demandes.
- c) Toutes les illustrations et données fournies dans ce catalogue sont sans engagement. Nous nous réservons le droit d'y apporter toute modification sans notification préalable.

6. Garantie

Veuillez consulter nos conditions de garantie générales, qui régissent les réclamations de garantie.

7. Divers

La reproduction même partielle de ce catalogue est interdite, sauf autorisation préalable.

Farbmuster · Color sample · Echantillon de couleur

Die hinter der Farbbezeichnung stehende Indexzahl ist bei Bestellungen **unbedingt** anzugeben.

When ordering spare parts of this catalogue, please indicate the INDEX-Number behind the wanted colour.

Pour faciliter l'exécution des commandes de pièces de rechange, nous vous prions d'indiquer le numéro d'index après la couleur désirée.



monza-rot
Monza-red
rouge Monza

41

Typ 521-01 L0

Type 521-01 L0

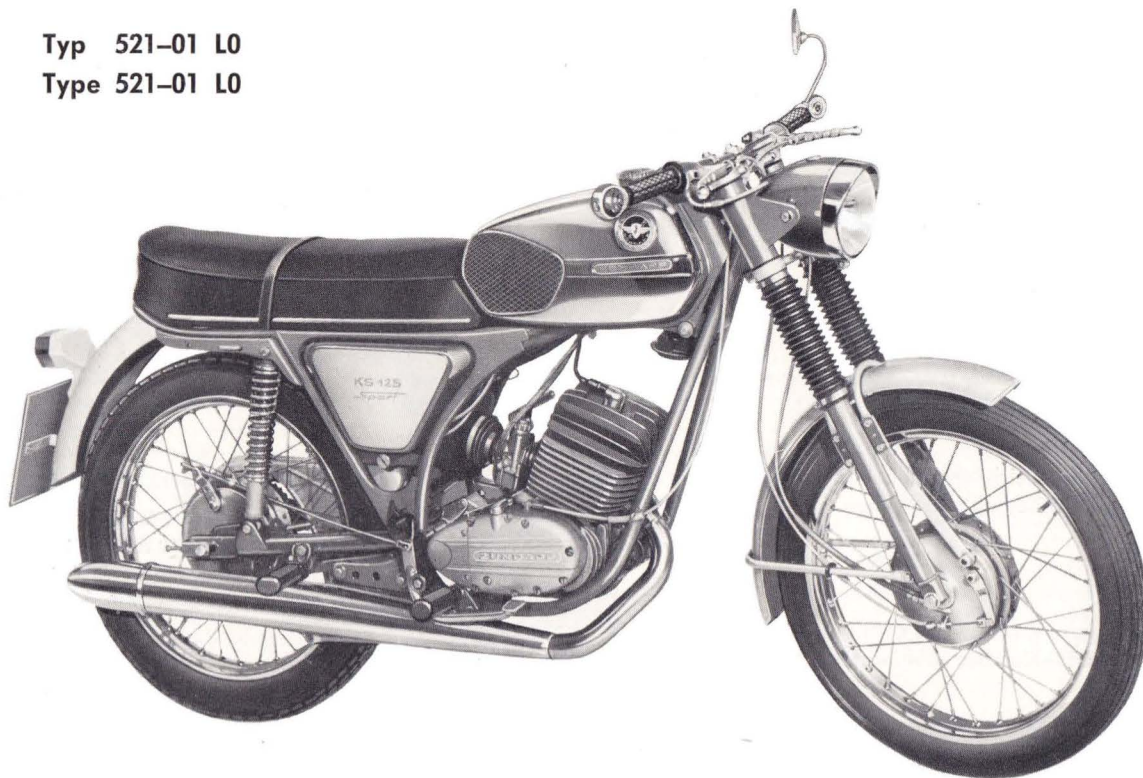

KS 125 Sport, Doppelschleifenrahmen, 125 ccm, 15 PS, 5 Gänge

KS 125 Sport, Double cradle frame, 125 cc, 15 HP, 5-speed

KS 125 Sport, Cadre double berceau, 125 cm³, 15 CV, 5 vitesses

Typ 521-01 L0

Type 521-01 L0

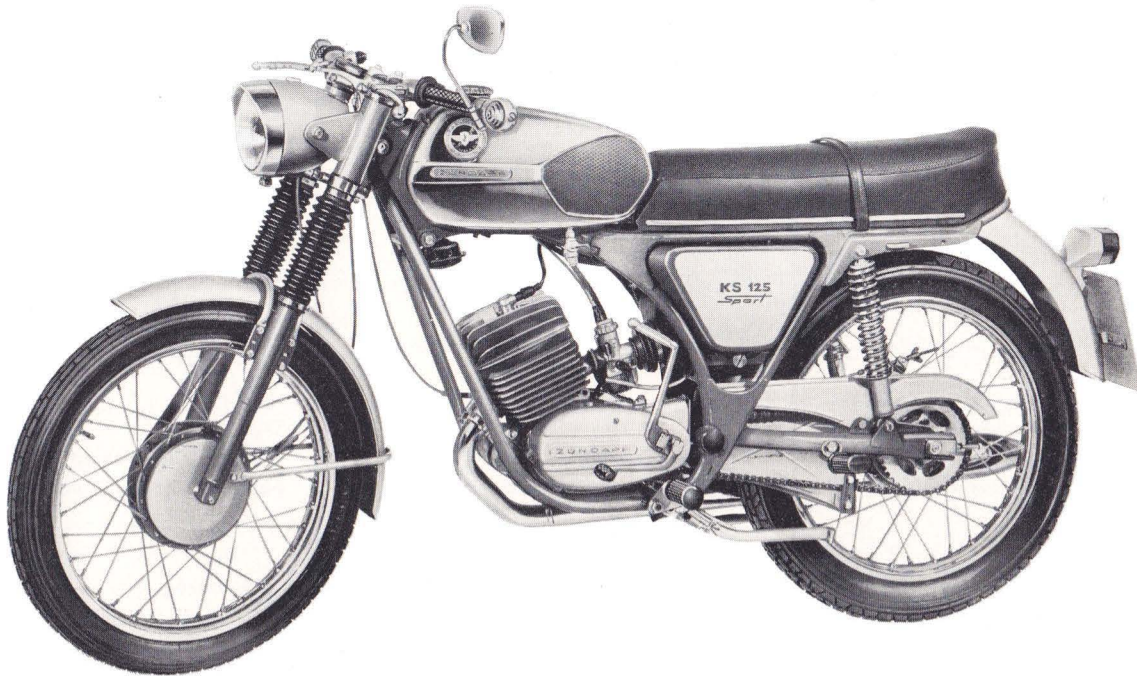

KS 125 Sport, Doppelschleifenrahmen, 125 ccm, 15 PS, 5 Gänge

KS 125 Sport, Double cradle frame, 125 cc, 15 HP, 5-speed

KS 125 Sport, Cadre double berceau, 125 cm³, 15 CV, 5 vitesses

Motor-Teile	Seite	Engine parts	Page	Pièces du moteur	Page
Gehäuse rechts, Gehäuse links	13	Casing right, casing left	13	Carter droite, carter gauche	13
Gehäusedeckel links, Kickstart-Einrichtung, Fußschaltung	15	Casing cover left, kickstarter, gear change shaft	15	Couvercle de carter gauche, kickstarter, arbre de sélecteur au pied	15
Gehäusedeckel rechts, Kupplung	21	Casing cover right, clutch	21	Couvercle de carter droit, embrayage	21
Zylinder, Kurbelwelle, Getriebe	23	Cylinder, crankshaft, gearbox	23	Cylindre, vilebrequin, boîte de vitesses	23
Vergaser, Ansaugstutzen	27	Carburettor, suction socket	27	Carburateur, tubulure d'aspiration	27
Schwunglicht-Magnetzünder	31	Flywheel magneto	31	Volant magnétique	31
Auspuffanlage	33	Exhaust system	33	Système d'échappement	33

Fahrgestell-Teile	Seite	Frame parts	Page	Pièces du cadre	Page
Rahmen, Rahmendeckel, Geräuschdämpfer, Fußrasten	35	Frame, frame cover, noise damper, foot rests	35	Cadre, couvercle de cadre, amortisseur de bruit, repose-pieds	35
Motoraufhängung, Fußbremse, Radständer	37	Engine mounting, foot brake, centre prop	37	Suspension de moteur, frein à pied, béquille	37
Teleskopgabel, Lenkungslager	39	Telescopic fork, handlebar bearing	39	Fourche télescopique, palier de direction	39
Hinterradschwinge, Kettenschutz, Federbein, Fußrasten	43	Rear fork, chain guard, spring unit, foot rests	43	Fourche de roue AR, carter de chaîne, jambe à ressort, repose-pieds	43
Vorderrad, Nabe	45	Front wheel, front wheel hub	45	Roue AV, moyeu de roue AV	45
Hinterrad, Nabe Kettenrad, Kette	47	Rear wheel, rear wheel hub, chain sprocket, chain	47	Roue AR, moyeu de roue AR, roue à chaîne, chaîne	47
Elektrische Ausrüstung	51	Electrical equipment	51	Équipement électrique	51
Lenker, Armaturen, Seilzüge, Spiegel	55	Handlebar, operating levers and controls, cables, mirror	55	Guidon, leviers et tirettes de commande, câbles, miroir	55
Schutzbleche, Haltebügel, Nummernschildhalter	57	Fairings, mounting bracket, number plate bracket	57	Garde-boue, étrier de retenue, support de plaque de police	57
Tank, Sitzbank, Werkzeug-Satz, Luftpumpe	59	Fuel tank, bench seat, tool set, air pump	59	Réservoir, siège, outillage, pompe à air	59
Sonderzubehör	61	Accessories	61	Accessoires	61

Tafel 1/1 Gehäuse rechts, Gehäuse links

Table 1/1 Casing right, casing left

Planche 1/1 Carter droite, carter gauche



Bild-Nr. Jll.-No. Fig.No.	Bestell-Nr. Order No. No. de commande	zu Tafel 1/1 Benennung	for Table 1/1 Description	pour Planche 1/1 Désignation	Stück Pièce Pièce
1—4	285—01.906	Gehäuse rechts	Casing right	Carter droite	1
—	285—01.902	* Gehäusedichtung	* Housing gasket	* Joint pour carter	1
2	267—01.128	Lagerbüchse	Bearing bush	Coussinet	1
3	281—01.140	Lagerbüchse	Bearing bush	Coussinet	1
4	267—05.129	Stift	Stud	Goupille	1
5	285—01.183	Wellendichtring 20x30x7	Shaft seal 20x30x7	Joint d'arbre 20x30x7	2
5a	285—01.194	Wellendichtring 20x30x7	Shaft seal 20x30x7	Joint d'arbre 20x30x7	1
5b	DIN 1481 5x45	Spannhülse	Clamping sleeve	Douille de serrage	1
6	DIN 625 16005/C3	Kugellager	Ball bearing	Roulement à billes	1
7	276—01.154	Sicherungsring	Security ring	Anneau de retenue	1
8	M 181 z 138	Paßbüchse	Press-fit bush	Douille d'ajustage	4
9	285—01.197	Gewindebolzen	Threaded bolt	Tige filetée	4
10	DIN 933 M 10x18	Ölablaßschraube	Oil drain plug	Vis de vidange p. l'huile	1
11	DIN 7603 A 10x14	Dichtring	Sealing ring	Bague d'étanchéité	1
12	285—01.185	Scheibe 38x46,9x0,95	Washer 38x46,9x0,95	Rondelle 38x46,9x0,95	var.
12	285—01.184	Scheibe 38x46,9x1,00	Washer 38x46,9x1,00	Rondelle 38x46,9x1,00	var.
12	285—01.144	Scheibe 38x46,9x1,05	Washer 38x46,9x1,05	Rondelle 38x46,9x1,05	var.
12	285—01.145	Scheibe 38x46,9x1,10	Washer 38x46,9x1,10	Rondelle 38x46,9x1,10	var.
12	285—01.146	Scheibe 38x46,9x1,15	Washer 38x46,9x1,15	Rondelle 38x46,9x1,15	var.
12	285—01.147	Scheibe 38x46,9x1,20	Washer 38x46,9x1,20	Rondelle 38x46,9x1,20	var.
12	285—01.158	Scheibe 38x46,9x1,25	Washer 38x46,9x1,25	Rondelle 38x46,9x1,25	var.
12	285—01.159	Scheibe 38x46,9x1,30	Washer 38x46,9x1,30	Rondelle 38x46,9x1,30	var.
12	285—01.160	Scheibe 38x46,9x1,35	Washer 38x46,9x1,35	Rondelle 38x46,9x1,35	var.
12	285—01.161	Scheibe 38x46,9x1,40	Washer 38x46,9x1,40	Rondelle 38x46,9x1,40	var.
13—16	285—01.907	Gehäuse links	Casing left	Carter gauche	1
—	285—01.901	* Gehäusedichtung	* Housing gasket	* Joint pour carter	1
14	285—01.152	Lagerbüchse	Bearing bush	Coussinet	1

* Bei Bestellmenge 1 Stück,
werden 5 Stück abgepackt
geliefert.

* When ordering 1 piece,
a packet of 5 will be delivered

* Par commande d'une pièce,
un paquet de cinq sera livré

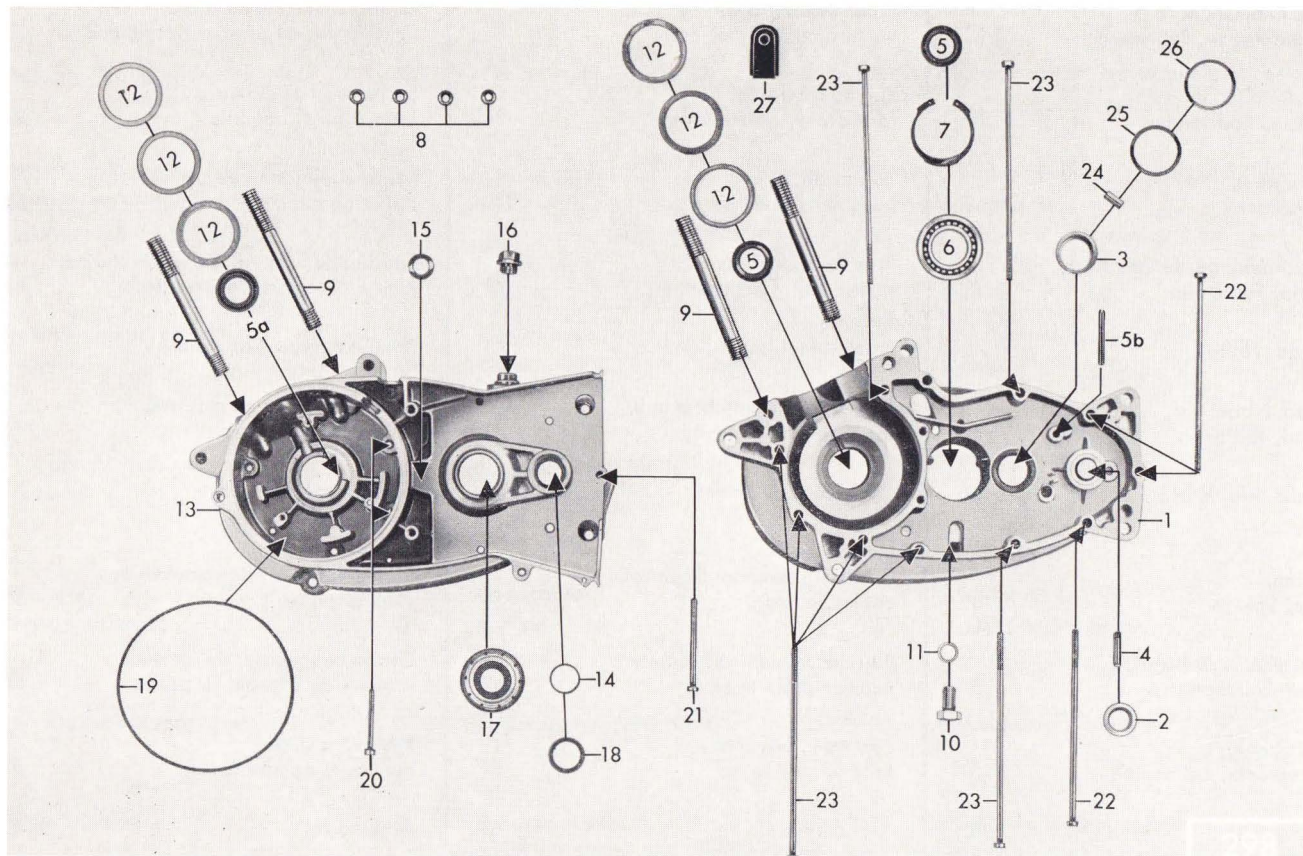
Tafel 1/2 Gehäuse rechts, Gehäuse links
 Table 1/2 Casing right, casing left
 Planche 1/2 Carter droite, carter gauche

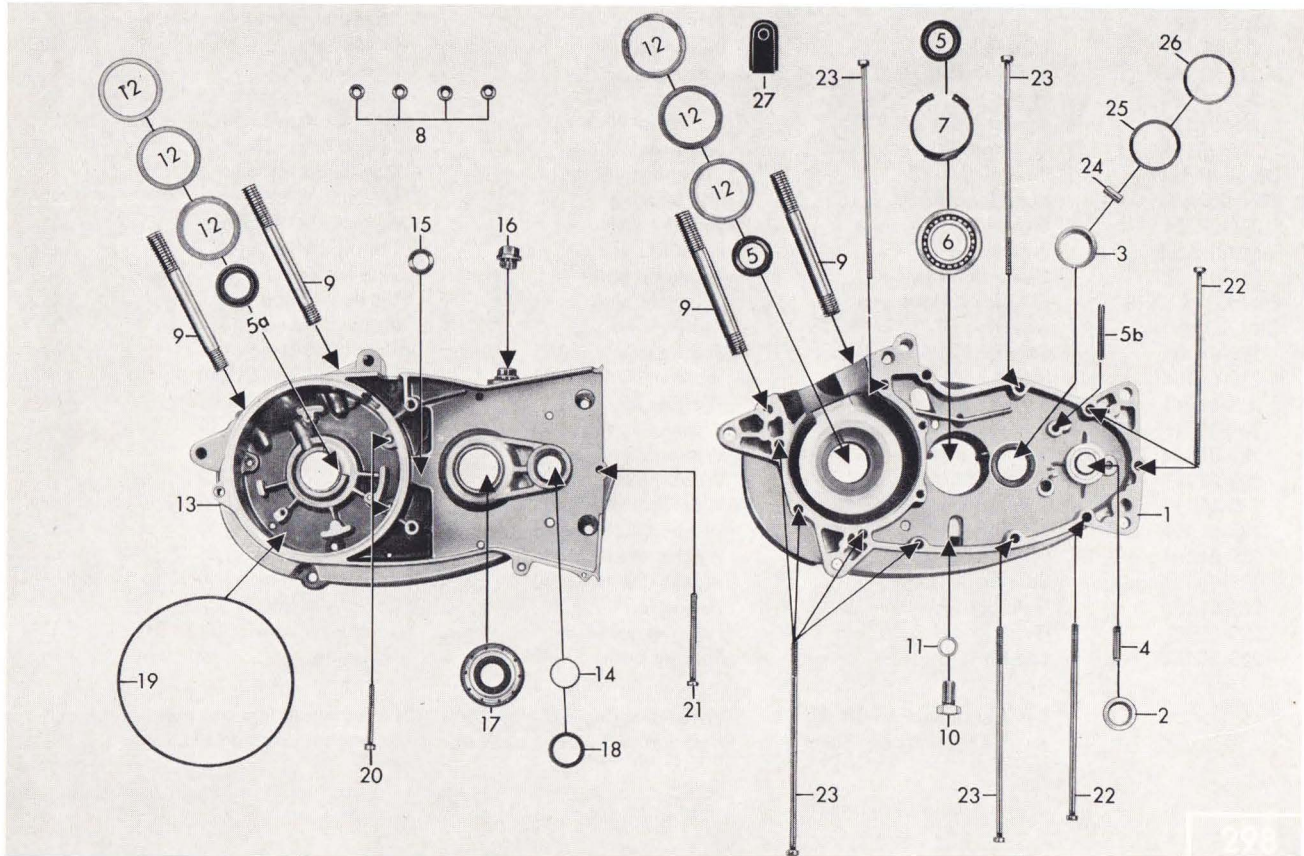

298

Bild-Nr. Jll.-No. Fig. No.	Bestell-Nr. Order No. No. de commande	zu Tafel 1/2 Benennung	for Table 1/2 Description	pour Planche 1/2 Désignation	Stück Piece Pièce
15	282-01.123	Nadelhülse	Needle sleeve	Douille à aiguille	1
16	281-01.135	Öleinfüllschraube	Oil filler screw	Ecrou de remplissage d'huile	1
17	DIN 625 6204 Z/C3	Kugellager	Ball bearing	Roulement à billes	1
18	285-01.204	Wellendichtring 20x28x6	Shaft seal 20x28x6	Joint d'arbre 20x28x6	1
19	285-01.123	Gummiring 123 ϕ x 2,5	Rubber ring 123 ϕ x 2,5	Anneau en caoutchouc 123 ϕ x 2,5	1
20	DIN 84 BM 6x45	Zylinderschraube	Cylinder bolt	Vis cylindrique	2
21	DIN 84 BM 6x65/20	Zylinderschraube	Cylinder bolt	Vis cylindrique	1
22	285-01.181	Zylinderschraube	Cylinder bolt	Vis cylindrique	3
23	285-01.180	Zylinderschraube	Cylinder bolt	Vis cylindrique	8
24	DIN 5402 3,5x5	Zylinderring	Roller	Rouleau	19
25	281-05.153	Distanzring 19,5x24,9x1	Distance ring 19,5x24,9x1	Anneau de distance 19,5x24,9x1	1
26	281-05.152	Distanzring 18,1x23,5x0,6x1	Distance ring 18,1x23,5x0,6x1	Anneau de distance 18,1x23,5x0,6x1	1
27	285-07.105	Kabeltülle	Cable sleeve	Gaine de câble	1
—	285-01.188	Kabelschelle	Cable clip	Collier de câble	1
—	DIN 7513 BM 4x10	Schraube	Screw	Vis	1
—	247-01.126	Typschild	Model plate	Plaque signalétique	1
—	DIN 1476 2x3	Kerbnagel	Round-head notched pin	Clou à rainure tête demi-ronde	2

Tafel 2/1 Gehäusedeckel links, Kickstart-Einrichtung, Fußschaltung

Table 2/1 Casing cover left, kickstarter, gear change shaft

Planche 2/1 Couvercle de carter gauche, kickstarter, arbre de sélecteur au pied

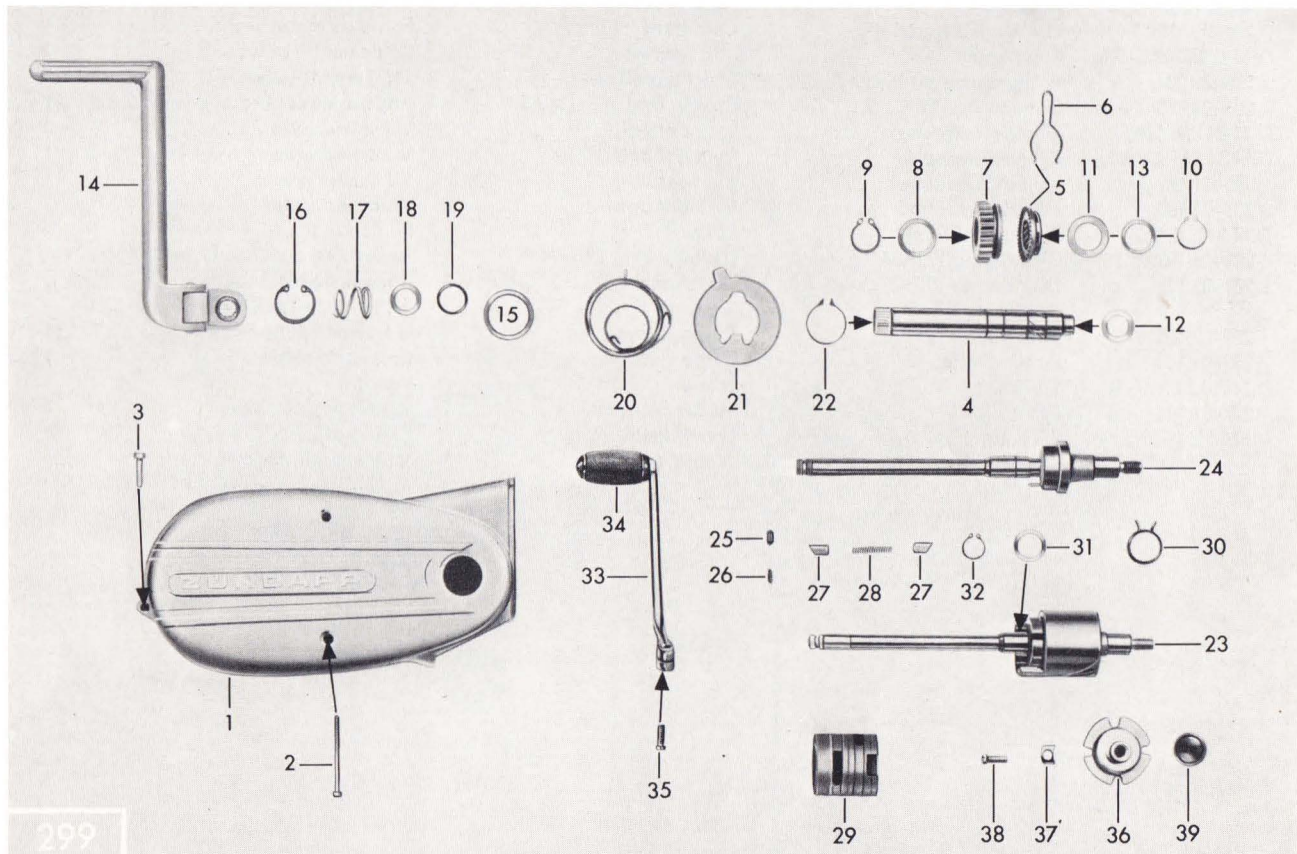

299

Bild-Nr. Jll.-No. Fig.No.	Bestell-Nr. Order No. No. de commande	zu Tafel 2/1 Benennung	for Table 2/1 Description	pour Planche 2/1 Désignation	Stück Pièce Pièce
1	285-01.125	Gehäusedeckel links	Casing cover left	Couvercle de carter gauche	1
2	DIN 84 BM 6x55	Zylinderschraube	Cyl. bolt	Vis cylindrique	2
3	DIN 84 BM 6x22	Zylinderschraube	Cyl. bolt	Vis cylindrique	1
4	285-05.186	Kickstarterwelle	Kickstarter spindle	Arbre de kickstarter	1
5	283-05.901	Mitnehmer kpl.	Dog cpl.	Entraîneur cpl.	1
6	267-05.334	Bremsfeder	Brake spring	Ressort de freinage	1
7	285-05.169	Starterrad, 22 Zähne	Starter gear, 22 teeth	Engrenage de démarrage, 22 dents	1
8	265-05.203	Stützscheibe 20x28x2	Washer 20x28x2	Rondelle 20x28x2	1
9	DIN 471 20x1,75	Sicherungsring	Retaining ring	Jonc d'arrêt	1
10	DIN 471 20x1,2	Sicherungsring	Retaining ring	Jonc d'arrêt	1
11	265-05.255	Scheibe 22,1x32x0,2	Washer 22,1x32x0,2	Rondelle 22,1x32x0,2	var.
12	265-05.245	Scheibe 16,2x28x1,0	Washer 16,2x28x1,0	Rondelle 16,2x28x1,0	1
13	267-05.312	Scheibe 20,2x28x1,0	Washer 20,2x28x1,0	Rondelle 20,2x28x1,0	1
13	267-05.310	Scheibe 20,2x28x0,1	Washer 20,2x28x0,1	Rondelle 20,2x28x0,1	var.
13	267-05.313	Scheibe 20,2x28x0,5	Washer 20,2x28x0,5	Rondelle 20,2x28x0,5	1
13	267-05.315	Scheibe 20,2x28x0,2	Washer 20,2x28x0,2	Rondelle 20,2x28x0,2	1
14	285-05.664	Kickstarterhebel kpl.	Kickstarter lever cpl.	Levier de kickstarter cpl.	1
15	283-05.156	Scheibe 28,3x34x0,5	Washer 28,3x34x0,5	Rondelle 28,3x34x0,5	var.
15	283-05.157	Scheibe 28,3x34x0,88	Washer 28,3x34x0,88	Rondelle 28,3x34x0,88	var.
16	DIN 472 22x1	Sicherungsring	Retaining ring	Jonc d'arrêt	1
17	285-05.299	Feder	Spring	Ressort	1
18	285-05.300	Scheibe 12,1x16,5x1,0	Washer 12,1x16,5x1,0	Rondelle 12,1x16,5x1,0	1
19	285-05.302	O-Ring 12 ϕ x 2	O-Ring 12 ϕ x 2	Anneau O 12 ϕ x 2	1
20	267-05.328	Starterfeder	Starter spring	Ressort de démarrage	1
21	285-05.202	Anschlagscheibe	Washer	Rondelle	1
22	DIN 471 28x1,5	Sicherungsring	Retaining ring	Jonc d'arrêt	1

Tafel 2/2 Gehäusedeckel links, Kickstart-Einrichtung, Fußschaltung

Table 2/2 Casing cover left, kickstarter, gear change shaft

Planche 2/2 Couvercle de carter gauche, kickstarter, arbre de sélecteur au pied



Bild-Nr. Jll.-No. Fig.Nc.	Bestell-Nr. Order No. No. de commande	zu Tafel 2/2 Benennung	for Table 2/2 Description	pour Planche 2/2 Désignation	Stück Pièce Pièce
23	285-05.710	Fußschaltwelle kpl.	Gear change shaft cpl.	Arbre de sélecteur au pied cpl.	1
24	285-05.618	Fußschaltwelle nackt	Gear change shaft, unmounted	Arbre de sélecteur au pied, non monté	1
25	267-05.125	Arretierbolzen	Bolt	Boulon	1
26	267-05.126	Druckfeder	Spring	Ressort	1
—	DIN 660 2,6x5	Halbrundniet	Rivet	Rivet	1
27	267-05.586	Schaltklinke	Latch	Cliquet	2
28	267-05.585	Klinkenfeder	Spring	Ressort	1
29	285-05.256	Klinkenabweiser	Pawl guide rail	Butoir de cliquet	1
30	278-05.100	Rückholfeder	Return spring	Ressort de rappel	1
31	267-05.244	Scheibe 16,2x22,8x0,1	Washer 16,2x22,8x0,1	Rondelle 16,2x22,8x0,1	var.
32	DIN 471 16x1	Sicherungsring	Retaining ring	Jonc d'arrêt	1
33	282-05.700	Fußschalthebel	Foot shift lever	Levier de sélecteur	1
34	616 z 25	Gummimuffe	Rubber sleeve	Douille en caoutchouc	1
35	DIN 933 M 6x16	Sechskantschraube	Hex. screw	Boulon à six pans	1
36	267-05.112	Einstellglocke	Setting bell	Cloche de réglage	1
37	267-05.113	Unterlegplättchen	Shim	Plaquette d'appui	2
38	DIN 920 M 6x15	Linsenschraube	Oval-head screw	Vis à tête goutte de suif	2
39	267-05.130	Gummikappe	Rubber cap	Capuchon en caoutchouc	1

Tafel 3/1 Gehäusedeckel rechts, Kupplung
Table 3/1 Casing cover right, clutch
Planche 3/1 Couvercle de carter droite, embrayage

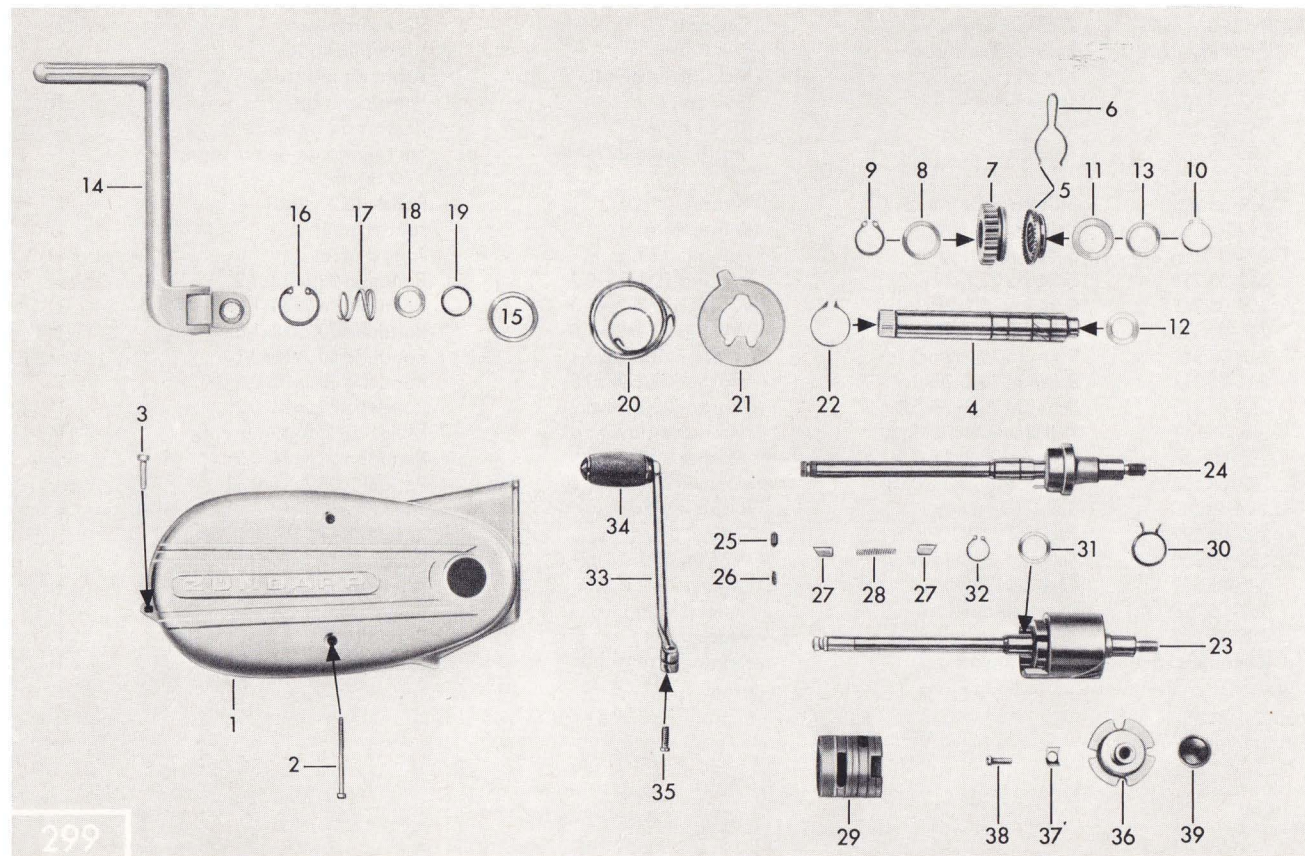

Bild-Nr. Jll.-No. Fig.No.	Bestell-Nr. Order No. No. de commande	zu Tafel 3/1 Benennung	for Table 3/1 Description	pour Planche 3/1 Désignation	Stück Piece Pièce
1	285-01.113	Gehäusedeckel rechts	Casing cover right	Couvercle de carter droit	1
2	DIN 625 6201 Z	Kugellager	Ball bearing	Roulement à bille	1
3	265-06.602	Kupplungshebel	Clutch lever	Levier d'embrayage	1
4	281-06.114	Scheibe 0,2 dick	Washer 0,2 thick	Rondelle 0,2 grosse	1
4	281-06.115	Scheibe 0,5 dick	Washer 0,5 thick	Rondelle 0,5 grosse	var.
5	265-06.112	Drehfeder	Torsion spring	Ressort de torsion	1
6	405-15.388	Dichtring	Sealing ring	Bague d'étanchéité	1
7	DIN 6799 8	Sicherungsscheibe	Retaining washer	Anneau de retenue	1
8	285-05.124	Führungsbolzen	Guide bolt	Goujon de guidage	1
9	265-06.104	Kupplungszunge	Clutch tongue	Languette d'embrayage	1
10	265-06.106	Einstellschraube	Set screw	Vis de réglage	1
11	DIN 7603 A 10x14	Dichtring	Sealing ring	Bague d'étanchéité	1
12	DIN 936 M 10x1	Sechskantmutter	Hex. nut	Ecrou à six pans	1
13	265-06.109	Haltefeder	Retaining spring	Ressort de retenue	2
14	DIN 84 AM 4x6	Zylinderschraube	Cyl. bolt	Vis cylindrique	2
15	DIN 1481 3x12	Spannhülse	Tension bolt	Boulon de tension	1
16	DIN 7603 A 6x10	Dichtring	Sealing ring	Bague d'étanchéité	1
17	DIN 85 AM 6x12	Linsenschraube	Oval-head screw	Vis à tête goutte de suif	1
18	285-01.105	Anschlußkappe	Connector cap	Capot de raccordement	1
19	DIN 91 AM 5x20	Linsensenkschraube	Oval-head screw	Vis à tête goutte de suif	2
20	285-06.101	Ritzel	Pinion	Pignon	1
21	285-06.600	Haltescheibe	Retaining plate	Disque de retenue	1
22	265-06.135	Lamelle	Disk	Lamelle	5
23	265-06.131	Kupplungsscheibe	Clutch plate	Disque d'embrayage	1
24	265-06.130	Kupplungsscheibe	Clutch plate	Disque d'embrayage	3
25	265-06.127	Deckscheibe	Cover plate	Disque de recouvrement	1
26	261-06.155	Federhülse	Spring sleeve	Douille à ressort	10
27	261-06.166	Kupplungsfeder	Clutch spring	Ressort d'embrayage	10
28	265-06.202	Sechskantmutter	Hex. nut	Ecrou à six pans	1
29	265-06.216	Druckscheibe	Thrust plate	Plaque de pression	1
30	DIN 934 M 4	Sechskantmutter	Hex. nut	Ecrou à six pans	5
31	265-05.296	Scheibe 6,1x11,8x0,8	Washer 6,1x11,8x0,8	Rondelle 6,1x11,8x0,8	1
31	265-05.295	Scheibe 6,1x11,8x0,2	Washer 6,1x11,8x0,2	Rondelle 6,1x11,8x0,2	var.
31	265-05.294	Scheibe 6,1x11,8x0,4	Washer 6,1x11,8x0,4	Rondelle 6,1x11,8x0,4	var.
32	247-05.233	Druckstift	Thrust pin	Goupille de pression	1

Tafel 4/1 Zylinder, Kurbelwelle, Getriebe
 Table 4/1 Cylinder, crankshaft, gearbox
 Planche 4/1 Cylindre, vilebrequin, boîte de vitesses

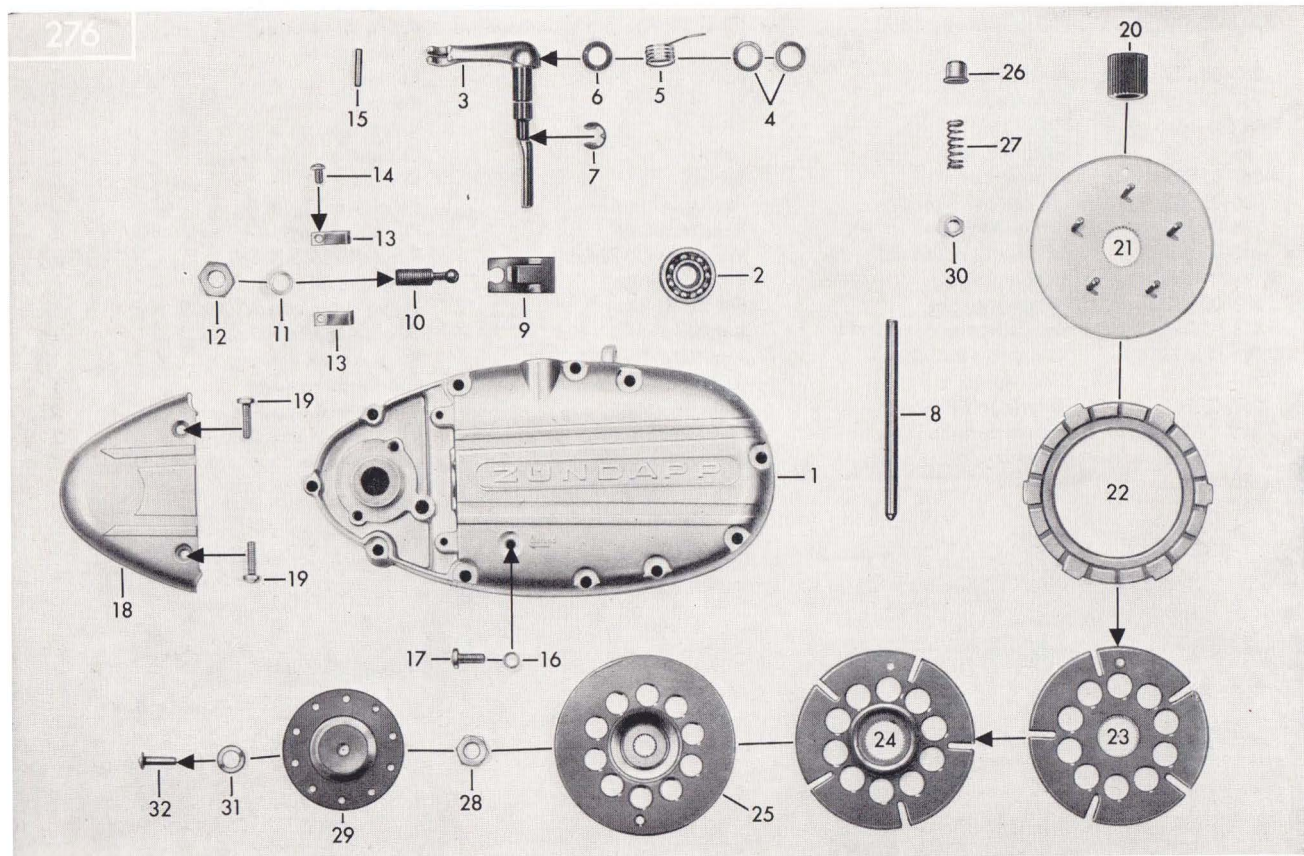

Bild-Nr. Jll.-No. Fig. No.	Bestell-Nr. Order No. No. de commande	zu Tafel 4/1 Benennung	for Table 4/1 Description	pour Planche 4/1 Désignation	Stück Pièce Pièce
1—3	285—02.717	Zylinder kpl. 15 PS	Cylinder cpl. 15 HP	Cylindre cpl. 15 CV	1
1a	285—02.713	Kolben kpl. 54 ϕ	Piston cpl. 54 ϕ	Piston cpl. 54 ϕ	1
2	285—02.137	Kolbenring 54 ϕ	Piston ring 54 ϕ	Segment de piston 54 ϕ	2
3	DIN 73123 15x1,2	Sprengring	Snap ring	Anneau de retenue	2
6	285—02.152	Zylinderfußdichtung	Cylinder gasket	Joint de cylindre	1
7	285—02.153	Zylinderkopfdichtung	Cylinder head gasket	Joint de culasse de cylindre	1
8	285—02.150	Zylinderkopf	Cylinder head	Culasse de cylindre	1
9	DIN 1440 8 ϕ	Scheibe	Washer	Rondelle	4
10	DIN 934 M 8	Sechskantmutter	Hexagon nut	Ecrou à six pans	4
11	285—03.902	Kurbelwelle kpl.	Crankshaft cpl.	Vilebrequin cpl.	1
12	285—03.123	Käfigring 15x19x20	Needle cage 15x19x20	Cage à aiguilles 15x19x20	1
13	285—03.120	Kolbenbolzen	Piston pin	Tourillon de piston	1
14	285—03.700	Schulterkugellager	Ball bearing	Roulement à billes	2
15	285—04.108	Ansaugdichtung	Gasket f. suction socket	Joint p. tubulure d'aspiration	1
16	285—05.901	Kupplungsrad kpl.	Clutch wheel cpl.	Roue d'embrayage cpl.	1
17	286—05.102	Antriebsritzel	Pinion	Pignon	1
18	DIN 625 6003	Kugellager	Ball bearing	Roulement à billes	1
19	265—05.175	Scheibe 17,1x23x0,5	Washer 17,1x23x0,5	Rondelle 17,1x23x0,5	var.
19	265—05.176	Scheibe 17,1x23x0,2	Washer 17,1x23x0,2	Rondelle 17,1x23x0,2	var.
19	265—05.177	Scheibe 17,1x23x0,1	Washer 17,1x23x0,1	Rondelle 17,1x23x0,1	var.
20	285—05.638	Getriebewelle	Drive shaft	Arbre principal	1
21	283—05.115	Scheibe 25x30x0,2	Washer 25x30x0,2	Rondelle 25x30x0,2	var.
21	283—05.116	Scheibe 25x30x0,5	Washer 25x30x0,5	Rondelle 25x30x0,5	var.

Tafel 4/2 Zylinder, Kurbelwelle, Getriebe
 Table 4/2 Cylinder, crankshaft, gearbox
 Planche 4/2 Cylindre, vilebrequin, boîte de vitesses

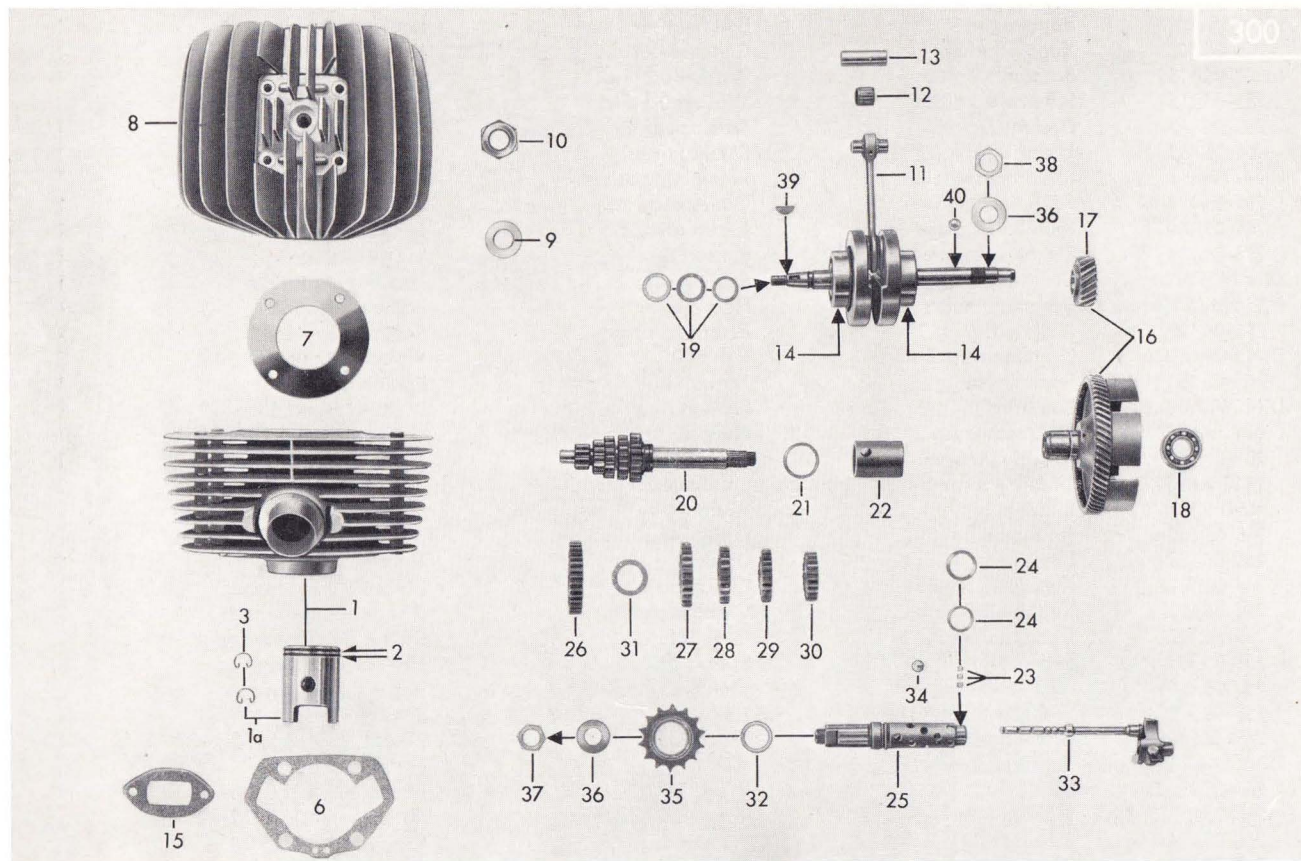

Bild-Nr. Jll.-No. Fig. No.	Bestell-Nr. Order No. No. de commande	zu Tafel 4/2 Benennung	for Table 4/2 Description	pour Planche 4/2 Désignation	Stück Pièce Pièce
22	285-05.136	Distanzrohr	Spacer tube	Tube d'écartement	1
23	DIN 5402 3,5x5	Zylinderrollen	Roller	Rouleau	19
24	281-05.152	Distanzring 18,1x23,5x0,6x1	Distance ring 18,1x23,5x0,6x1	Anneau de distance 18,1x23,5x0,6x1	1
24	281-05.153	Distanzring 19,1x24,9x1	Distance ring 19,1x24,9x1	Anneau de distance 19,1x24,9x1	1
25	285-05.609	Schaltwelle	Selector shaft	Axe baladeur	1
26	285-05.243	Zahnrad 1. Gang 34 Zähne	Gear wheel f. 1st speed 34 t.	Engrenage 1ère vitesse 34 d.	1
27	285-05.242	Zahnrad 2. Gang 26 Zähne	Gear wheel f. 2nd speed 26 t.	Engrenage 2ème vitesse 26 d.	1
28	285-05.241	Zahnrad 3. Gang 23 Zähne	Gear wheel f. 3rd speed 23 t.	Engrenage 3ème vitesse 23 d.	1
29	285-05.240	Zahnrad 4. Gang 24 Zähne	Gear wheel f. 4th speed 24 t.	Engrenage 4ème vitesse 24 d.	1
30	285-05.238	Zahnrad 5. Gang 20 Zähne	Gear wheel f. 5th speed 20 t.	Engrenage 5ème vitesse 20 d.	1
31	265-05.255	Scheibe 22,1x32x0,2	Washer 22,1x32x0,2	Rondelle 22,1x32x0,2	var.
31	265-05.256	Scheibe 22,1x32x0,1	Washer 22,1x32x0,1	Rondelle 22,1x32x0,1	var.
31	265-05.257	Scheibe 22,1x32x0,3	Washer 22,1x32x0,3	Rondelle 22,1x32x0,3	var.
32	267-05.312	Scheibe 20,2x28x1,0	Washer 20,2x28x1,0	Rondelle 20,2x28x1,0	1
32	267-05.310	Scheibe 20,2x28x0,1	Washer 20,2x28x0,1	Rondelle 20,2x28x0,1	var.
32	267-05.315	Scheibe 20,2x28x0,2	Washer 20,2x28x0,2	Rondelle 20,2x28x0,2	var.
33	283-05.608	Ziehkeil kpl.	Pull cotter cpl.	Clavette coulissante cpl.	1
34	278-05.101	Kugel	Ball	Bille	20
35	285-05.286	Kettenritzel 12 Zähne	Chain pinion 12 teeth	Pignon de chaîne 12 dents	var.
35	285-05.199	Kettenritzel 13 Zähne	Chain pinion 13 teeth	Pignon de chaîne 13 dents	var.
35	285-05.200	Kettenritzel 14 Zähne	Chain pinion 14 teeth	Pignon de chaîne 14 dents	var.
35	285-05.201	Kettenritzel 15 Zähne	Chain pinion 15 teeth	Pignon de chaîne 15 dents	var.
35	285-05.279	Kettenritzel 16 Zähne	Chain pinion 16 teeth	Pignon de chaîne 16 dents	1
36	276-05.198	Sicherungsscheibe	Retaining washer	Rondelle d'arrêt	2
37	276-05.119	Sechskantmutter	Hexagon nut	Ecrou à six pans	1
38	285-05.151	Mutter	Nut	Ecrou	1
39	DIN 6888 3x3,7	Scheibenfeder	Plate spring	Ressort à disque	1
40	DIN 5401 5 ϕ	Kugel	Ball	Bille	2

Bild-Nr. Ill.-No. Fig. No.	Bestell-Nr. Order No. No de commande	zu Tafel 5/1 Benennung	for Table 5/1 Description	pour Planche 5/1 Désignation	Stück Pièce Pièce
1	285-04.705	Vergaser kpl. 1/26/108	Carburettor cpl. 1/26/108	Carburateur cpl. 1/26/108	1
2	285-04.935	Vergasergehäuse 1/26/108	Carburettor housing 1/26/108	Corps de carburateur 1/26/108	1
3	285-04.908	Tupfer	Priming button	Titillateur	1
4	276-04.920	Tupferfeder	Priming button spring	Ressort de titillateur	1
5	276-04.916	Splint	Split pin	Goupille	1
6	285-04.909	Klemmring	Clamping ring	Anneau de serrage	1
7	282-04.903	Klemmschraube	Fixing screw	Vis de fixation	1
8	285-04.910	Gegenmutter	Lock nut	Contre-écrou	1
9	285-04.939	Zerstäuber	Atomizer	Atomiseur	1
10	285-04.937	Nadeldüse Größe 2.70	Needle jet size 2.70	Gicleur à aiguille 2.70	var.
10	285-04.936	Nadeldüse Größe 2.73	Needle jet size 2.73	Gicleur à aiguille 2.73	1
10	285-04.938	Nadeldüse Größe 2.76	Needle jet size 2.76	Gicleur à aiguille 2.76	var.
11	285-04.912	Mischrohr	Choke tube	Diffuseur	1
12	281-04.926	Hauptdüse Größe 105	Main jet size 105	Gicleur principal 105	var.
12	2404 k 26/110	Hauptdüse Größe 110	Main jet size 110	Gicleur principal 110	var.
12	2404 k 26/115	Hauptdüse Größe 115	Main jet size 115	Gicleur principal 115	1
12	2404 k 26/120	Hauptdüse Größe 120	Main jet size 120	Gicleur principal 120	var.
12	2404 k 26/125	Hauptdüse Größe 125	Main jet size 125	Gicleur principal 125	var.
13	285-04.913	Scheibe	Washer	Rondelle	1
14	285-04.901	Leerlaufdüse Größe 35	Idle running jet 35	Gicleur de ralenti 35	var.
14	285-04.902	Leerlaufdüse Größe 40	Idle running jet 40	Gicleur de ralenti 40	1
15	220-04.904	Luftregulierschraube	Air regulation screw	Vis de réglage d'air	1
16	285-04.915	Feder	Spring	Ressort	1
17	267-04.940	Schlauchtülle	Hose grommet	Virole de tuyau	1
18	267-04.946	Dichtring	Sealing ring	Bague d'étanchéité	1
19	285-04.916	Stellschraube	Set screw	Vis de réglage	1
20	285-04.917	Feder	Spring	Ressort	1
21	285-04.918	Schwimmergehäuse	Float housing	Carteur de flotteur	1

Tafel 5/2 Vergaser, Ansaugstutzen
 Table 5/2 Carburettor, suction socket
 Planche 5/2 Carburateur, tubulure d'aspiration

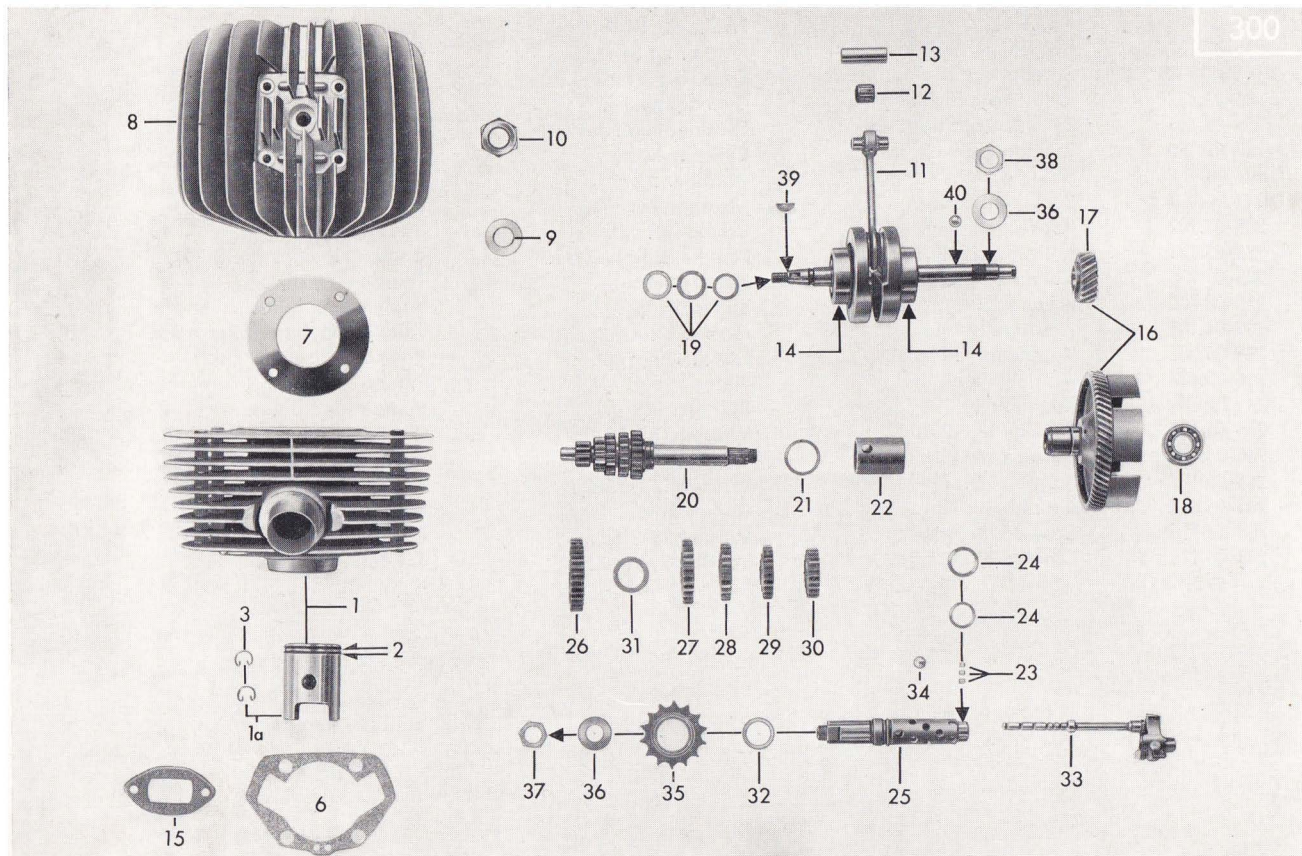

Bild-Nr. Jll.-No. Fig. No.	Bestell-Nr. Order No. No. de commande	zu Tafel 5/2 Benennung	for Table 5/2 Description	pour Planche 5/2 Désignation	Stück Pièce Pièce
22	285-04.919	Dichtung	Gasket	Joint	1
23	285-04.920	Federbügel	Spring	Ressort	1
24	285-04.921	Schwimmer	Float	Flotteur	1
25	285-04.922	Schwimmernadel	Float needle	Aiguille de flotteur	1
26	285-04.923	Stift	Pin	Tige	1
27	285-04.943	Gasschieber	Gas slide	Volet de gaz	1
28	560-04.901	Düsennadel	Jet needle	Aiguille de gicleur	1
29	2401 k 80	Klemmbügel	Clamp	Etrier de serrage	1
30	2401 k 52	Schieberfeder	Slide spring	Ressort de volet	1
31	2403 k 97	Deckelplatte	Cover plate	Plaque de couvercle	1
32	285-04.931	Gummidichtring	Gasket	Joint	1
33	2403 k 51	Deckelverschraubung	Cover screwing	Raccordement à vis du couvercle	1
34	267-04.938	Seil-Verstellschraube	Adjuster screw	Vis de réglage	1
35	251-04.927	Mutter	Nut	Ecrou	1
36	517-17.111	Gummitülle	Rubber sleeve	Douille en caoutchouc	1
37	285-04.109	Ansaugstutzen	Suction socket	Tubulure d'aspiration	1
38	285-04.108	Ansaugdichtung	Gasket f. suction socket	Joint pour tuyau d'aspiration	1
—	DIN 433 6,4	Scheibe	Washer	Rondelle	2
—	DIN 934 M 6	Sechskantmutter	Hex. nut	Ecrou à six pans	2

Tafel 6/1 Schwunglicht-Magnetzünder
Table 6/1 Flywheel magneto
Planche 6/1 Volant magnétique

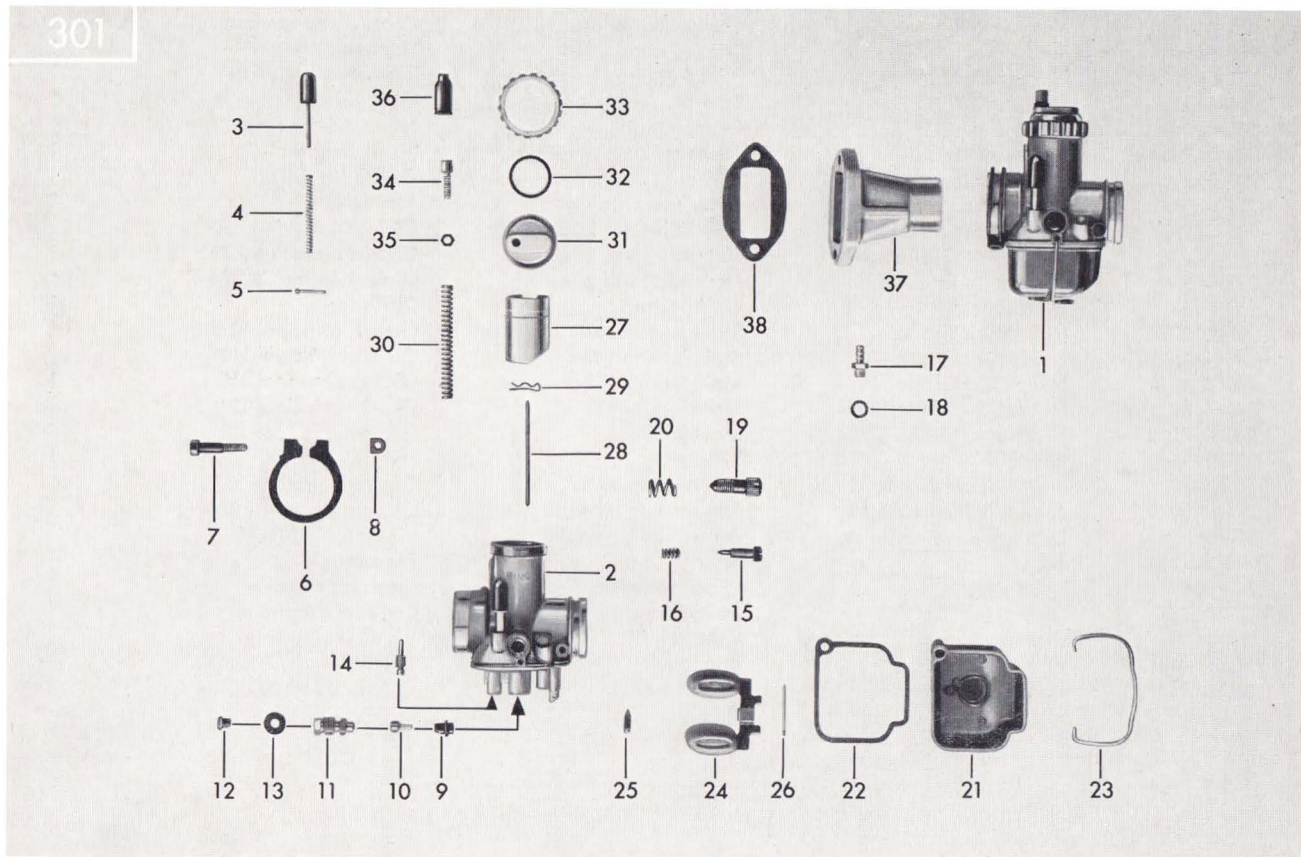

Bild-Nr. Ill.-No. Fig.No.	Bestell-Nr. Order No. No. de commande	zu Tafel 6/1 Benennung	for Table 6/1 Description	pour Planche 6/1 Désignation	Stück Pièce Pièce
1	285-07.700	Zündmagnet kpl. 35-5/18 W	Ignition magneto cpl. 35-5/18 W	Dynamo cpl. 35-5/18 W	1
2	285-07.901	Schwungrad	Flywheel	Volant	1
3	285-07.900	Ankerplatte kpl.	Armature plate cpl.	Plaque d'induit cpl.	1
4	283-07.702	Zündspule sekundär	Ignition coil, secondary	Bobine d'allumage, secondaire	1
5	282-07.903	Zündspule primär	Ignition coil, primary	Bobine d'allumage, primaire	1
6	282-07.900	Bremslichtspule 18 W	Brake light coil 18 W	Bobine de feu de frein 18 W	1
7	281-07.905	Generatoranker 35 W	Generator armature 35 W	Induit de générateur 35 W	1
8	282-07.901	Rücklichtspule 5 W	Rear light coil 5 W	Bobine de feu AR 5 W	1
9	283-07.904	Distanzbuchse	Spacer bush	Douille d'écartement	2
10	276-07.909	Distanzbuchse	Spacer bush	Douille d'écartement	2
11	276-07.914	Kontaktsatz	Set of contacts	Jeu de contacts	1
12	277-07.909	Kondensator	Condenser	Condensateur	1
13	265-07.919	Schmierdocht	Lubricating wick	Feutre de graissage	1
14	282-07.101	Schutzkappe	Protecting cap	Chapeau de protection	1
15	517-16.108	Schutzkappe	Protecting cap	Chapeau de protection	1
16	282-07.121	Zündkabel	Ignition cable	Câble d'allumage	2
17	283-07.100	Kabeltülle	Cable grommet	Gaine de câble	1
18	DIN 84 AM 4x16	Zylinderschraube	Cylinder bolt	Vis cylindrique	1
19	DIN 125 A 4,3	Scheibe	Washer	Rondelle	2
20	DIN 6888 3x3,7	Scheibenfeder	Plate spring	Ressort à disque	2
21	265-07.105	Bundmutter	Nut with collar	Ecrou à collet	1
22	276-07.102	Zündkerze W 260	Spark plug W 260	Bougie d'allumage W 260	1
23	265-07.900	Entstörstecker	Interference-suppressor plug	Capuchon antiparasite	1

Tafel 7/1 Auspuffanlage
Table 7/1 Exhaust system
Planche 7/1 Système d'échappement

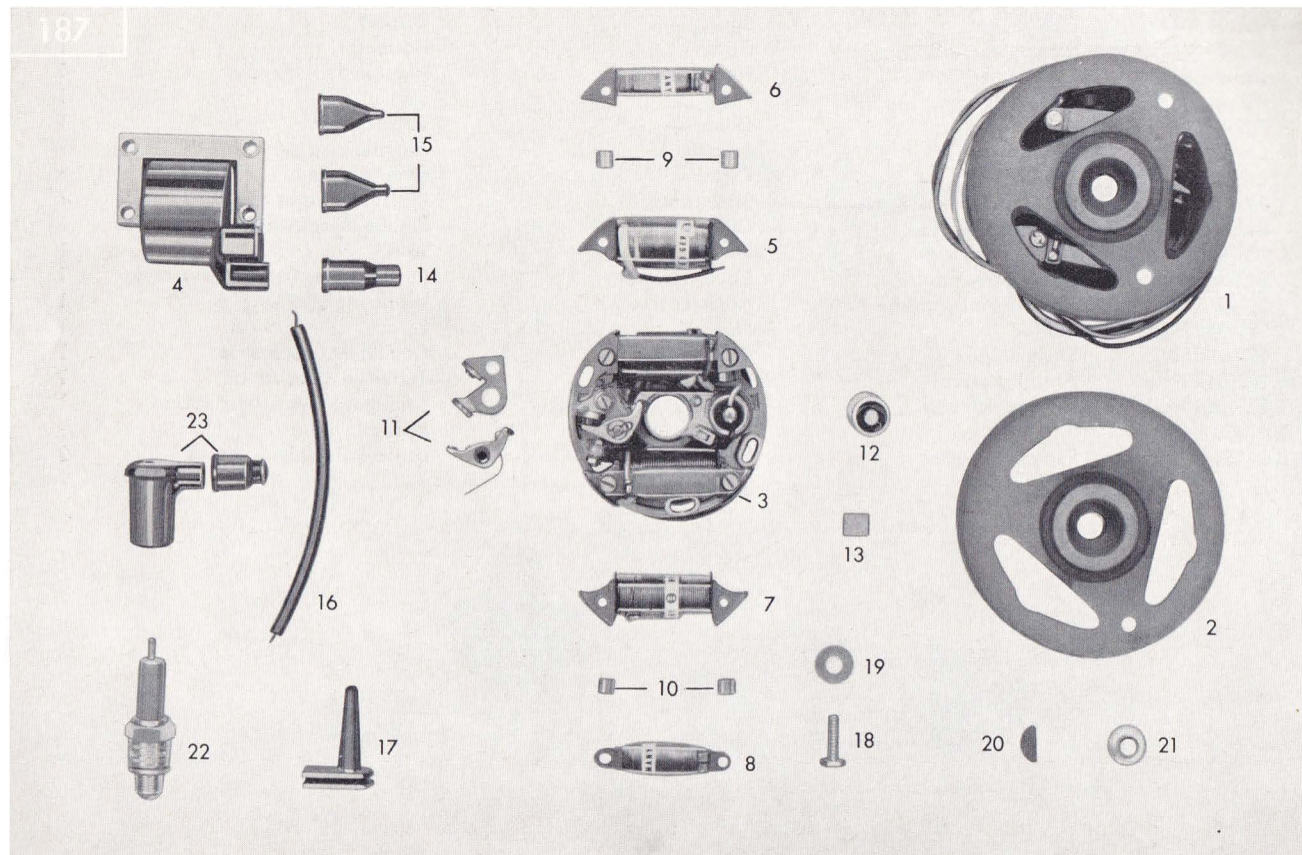

Bild-Nr. Jll.-No. Fig. No.	Bestell-Nr. Order No. No. de commande	zu Tafel 7/1 Benennung	for Table 7/1 Description	pour Planche 7/1 Désignation	Stück Piece Pièce
1	521-22.700	Auspuff-Schalldämpfer kpl.	Exhaust silencer cpl.	Silencieux cpl.	1
2	520-22.901	Auspuff-Einsatz kpl.	Silencer insert	Garniture de silencieux	1
3	520-22.902	Auspuff-Endkappe	Exhaust cap	Capot d'échappement	1
4	520-22.903	Auspuffschelle kpl.	Exhaust clip cpl.	Collier de silencieux cpl.	1
5	520-10.288	Schwingmetallpuffer	Swing suspension buffer	Amortisseur à bras oscillant	2
6	DIN 933 M 8x12	Sechskantschraube	Hex. bolt	Boulon à six pans	2
7	DIN 127 B 8	Federring	Spring washer	Bague de ressort	4
8	DIN 934 M 8	Sechskantmutter	Hex. nut	Ecrou à six pans	2
9	DIN 9021 A 8,4	Scheibe	Washer	Rondelle	2
10	517-15.127	Zugfeder	Draw spring	Ressort de traction	1

Tafel 8/1 Rahmen, Rahmendeckel, Geräuschdämpfer, Fußrasten
 Table 8/1 Frame, frame cover, noise damper, foot rests
 Planche 8/1 Cadre, couvercle de cadre, amortisseur de bruit, repose-pieds

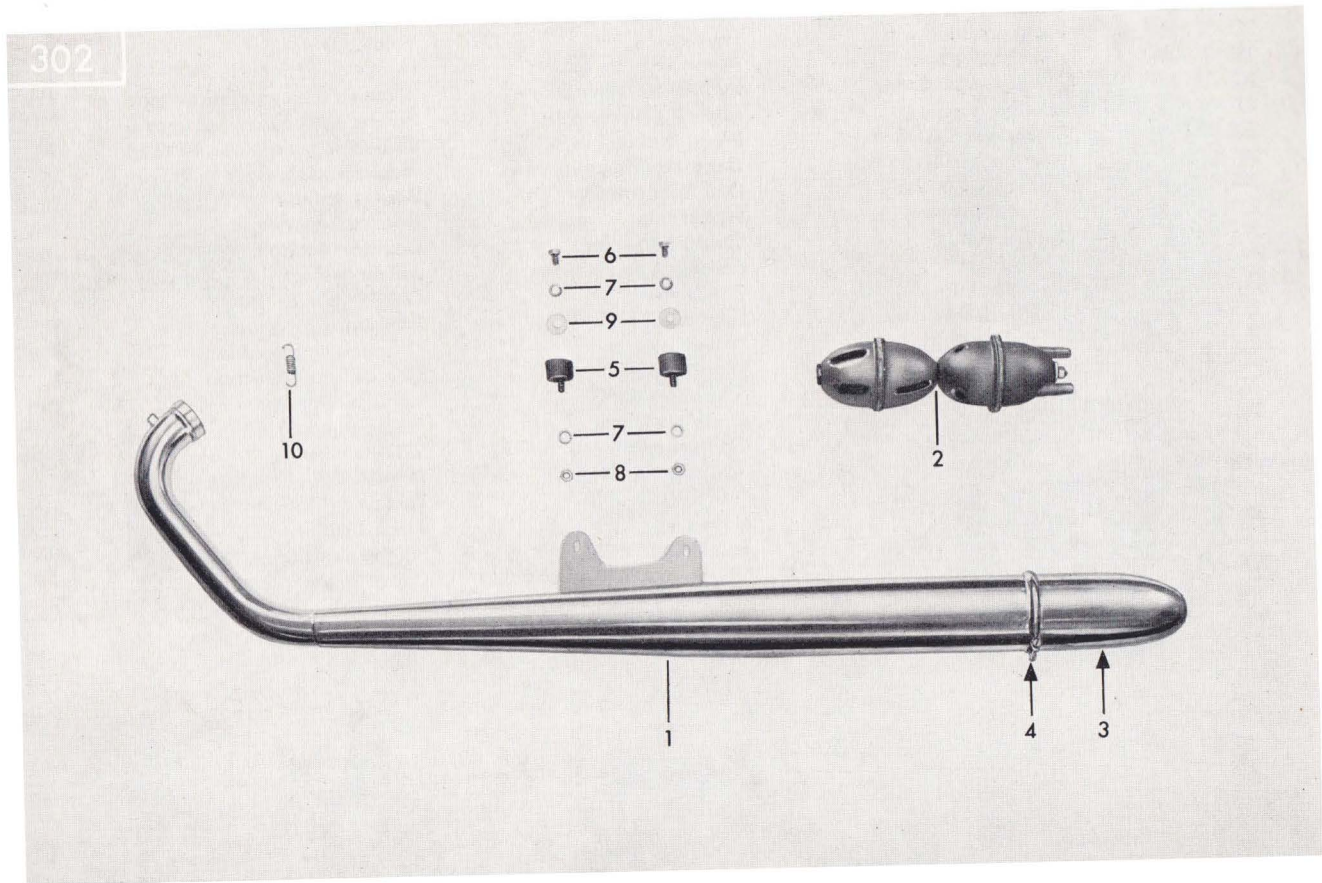

Bild-Nr. Ill.-No. Fig. No.	Bestell-Nr. Order No. No. de commande	zu Tafel 8/1 Benennung	for Table 8/1 Description	pour Planche 8/1 Désignation	Stück Pièce Pièce
1	521-10.600	● Rahmen	● Frame	● Cadre	1
2	520-10.656	Lenkschloß kpl.	Handlebar lock cpl.	Serrure de guidon	1
3	520-10.296	Knebel	Toggle	Garrot	2
—	DIN 1481 2x12	Spannhülse	Clamping sleeve	Douille de serrage	4
4	DIN 433 8,4	Scheibe	Washer	Rondelle	2
5	DIN 2098 1x10x26	Feder	Spring	Ressort	2
6	DIN 84 M 5x22	Zylinderschraube	Cylinder bolt	Vis cylindrique	2
—	DIN 127 B 5	Federring	Spring washer	Rondelle à ressort	2
—	DIN 125 A 5,3	Scheibe	Washer	Rondelle	2
7	520-10.311	Geräuschdämpfer	Noise damper	Amortisseur de bruit	1
8	520-10.345	Filterauflage	Filter support	Support de filtre	1
9	520-10.608	Filtereinsatz	Filter insert	Pièce d'insertion de filtre	1
10	520-10.312	Filterdeckel	Filter cover	Couvercle de filtre	1
11	520-10.703	Schlauchschelle	Hose clip	Collier de tuyau	1
12	520-10.317	Faltenbalg	Bellow	Soufflet	1
13	520-10.318	Schlauchschelle 76 ϕ	Hose clip dia. 76	Collier de tuyau ϕ 76	1
14	521-10.602	● Rahmendekel	● Cover	● Couvercle	2
15	DIN 465 M 6x15	Rändelschraube	Knurled screw	Vis moletée	2
—	521-10.900	Abziehbild „KS 125 Sport“	Decal «KS 125 Sport»	Décalcomanie «KS 125 Sport»	2
16	521-10.106	Fiberscheibe	Fibre washer	Rondelle en fibre	2
17	521-10.107	Scheibe 5x16x3	Washer 5x16x3	Rondelle 5x16x3	2
18	521-10.109	Gummitülle 4,5 mm Innen- ϕ	Rubber sleeve inner dia. 4.5 mm	Douille en caoutchouc ϕ intérieur 4,5 mm	4
19	435-10.205	Typschild. Fg.-Nr. angeben!	Model plate, indicate frame No.	Plaque signalétique indiquer le no. du cadre	1
—	DIN 1476 2x5	Kerbnagel	Pin	Clou	2
20	521-14.602	Fußraste links kpl.	Foot rest left cpl.	Repose-pieds gauche cpl.	1
21	521-14.603	Fußraste rechts kpl.	Foot rest right cpl.	Repose-pieds droit cpl.	1
22	433-14.119	Muffe	Sleeve	Manchon	2
23	DIN 127 B 10	Federring	Spring washer	Rondelle à ressort	4
24	DIN 934 M 10	Sechskantmutter	Hex. nut	Ecrou à six pans	4

● Unbedingt Farbe angeben!

● State colour!

● Indiquer la couleur!

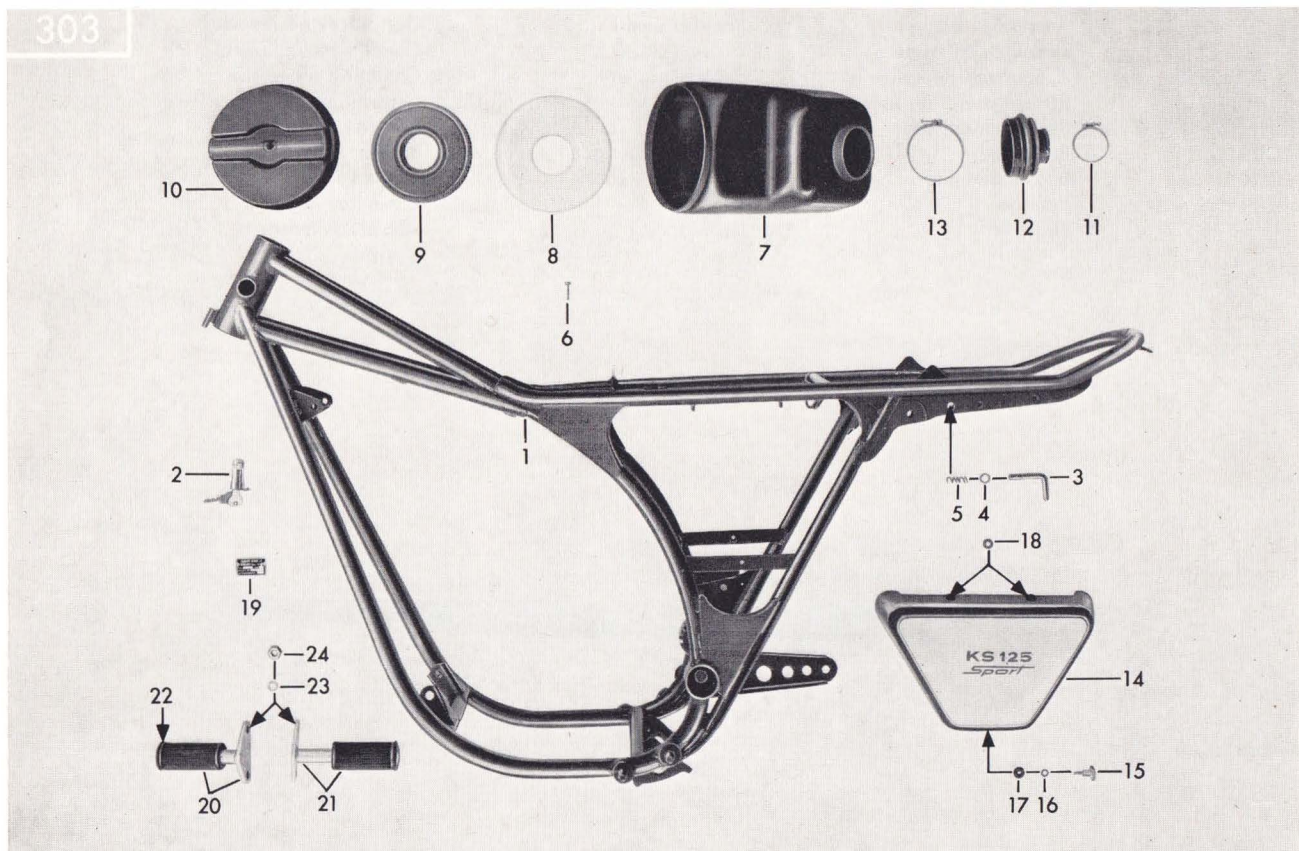
Tafel 9/1 Motoraufhängung, Fußbremse, Radständer
 Table 9/1 Engine mounting, foot brake, centre prop
 Planche 9/1 Suspension de moteur, frein à pied, béquille



Bild-Nr. Ill.-No. Fig.No.	Bestell-Nr. Order No. No. de commande	zu Tafel 9/1 Benennung	for Table 9/1 Description	pour Planche 9/1 Désignation	Stück Pièce Pièce
1	520-18.615	Motorträger vorn	Engine support	Support de moteur	1
2	520-18.613	Schwingmetallpuffer	Rubber-metal buffer	Silent-bloc	2
3	DIN 127 B 10	Federring	Spring washer	Rondelle à ressort	4
4	DIN 934 M 10	Sechskantmutter	Hex. nut	Ecrou à six pans	2
5	DIN 127 B 8	Federing	Spring washer	Rondelle à ressort	5
6	DIN 931 M 8x70	Sechskantschraube	Hex. screw	Boulon à six pans	2
7	DIN 933 M 10x12	Sechskantschraube	Hex. screw	Boulon à six pans	2
8	520-18.616	Motoraufhängung hinten	Engine mounting rear	Suspension de moteur AR	1
9	520-14.628	Elastisch-Buchse	Elastic bush	Douille élastique	1
10	DIN 931 M 8x55	Sechskantschraube	Hex. screw	Boulon à six pans	2
11	520-17.618	Fußbremshebel	Foot brake lever	Levier de frein à pied	1
12	DIN 933 M 6x22	Sechskantschraube	Hex. screw	Boulon à six pans	1
13	DIN 934 M 6	Sechskantmutter	Hex. nut	Ecrou à six pans	3
14	520-17.149	Lagermuffe	Bearing sleeve	Douille de palier	1
15	520-17.141	Ring	Ring	Anneau	2
16	DIN 933 M 8x28	Sechskantschraube	Hex. screw	Boulon à six pans	1
—	DIN 7346 3x12	Spannhülse	Clamping sleeve	Douille de serrage	1
17	520-17.619	Bremsstange	Brake linkage	Tringlerie de frein	1
18	DIN 125 A 6,4	Scheibe	Washer	Rondelle	1
—	DIN 94 2x12	Splint	Split pin	Goupille fendue	1
19	519-17.106	Bolzen	Pin	Goujon	1
20	519-17.110	Feder	Spring	Ressort	1
21	433-17.100	Sicherungsblech	Screen sheet	Disque de protection	1
22	428-17.103	Flügelmutter	Wing nut	Ecrou à oreilles	1
23	517-17.103	Zugfeder	Pull spring	Ressort de traction	1
24	521-21.602	Radständer	Prop	Béquille	1
25	517-21.113	Scheibe	Washer	Rondelle	2
26	DIN 94 3x30	Splint	Split pin	Goupille fendue	2
27	439-21.101	Zugfeder	Draw spring	Ressort de traction	1
28	521-21.113	Lagerrohr	Bearing tube	Tube de palier	1

Tafel 10/1 Teleskopgabel, Lenkungslager
 Table 10/1 Telescopic fork, handlebar bearing
 Planche 10/1 Fourche télescopique, palier de direction

305

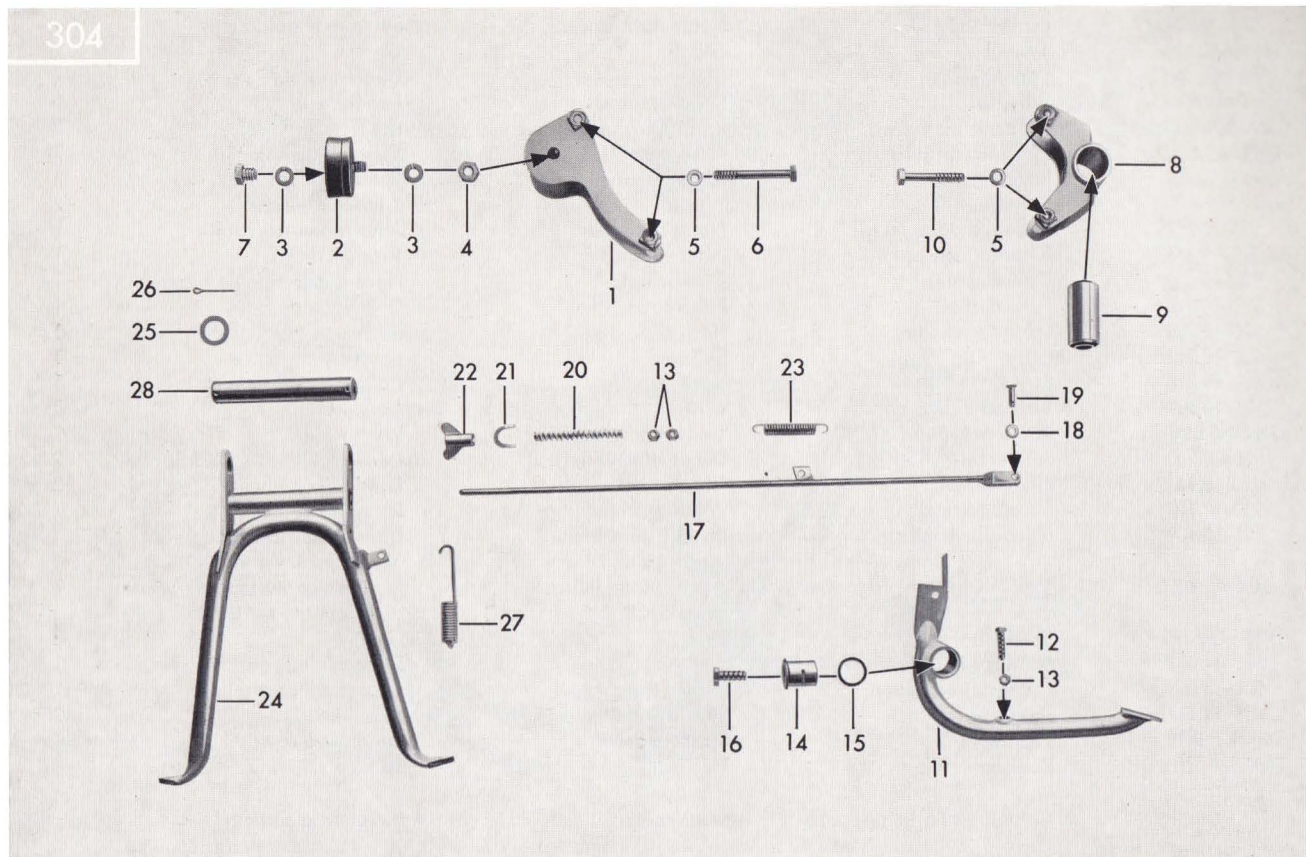

Bild-Nr. Ill.-No. Fig. No.	Bestell-Nr. Order No. No. de commande	zu Tafel 10/1 Benennung	for Table 10/1 Description	pour Planche 10/1 Désignation	Stück Pièce Pièce
—	521–12.702	• Vorderradgabel kpl.	• Front fork cpl.	• Fourche de roue AV cpl.	1
1	521–12.700	• Gabelführung links kpl., mit Bild-Nr. 3, 4 u. 5	• Fork breaking left cpl. with illustration No. 3, 4, 5	• Pièce coulissante de fourche Gauche cpl. avec fig. no. 3, 4, 5	1
2	521–12.701	• Gabelführung rechts kpl., mit Bild-Nr. 3, 4 u. 5	• Fork breaking right cpl. with illustration No. 3, 4, 5	• Pièce coulissante de fourche droit cpl. avec fig. no. 3, 4, 5	1
3	512–12.136	Buchse	Bush	Douille	2
4	519–12.900	Gleitbüchsen-Satz	Sliding bush set	Jeu de douille coulissante	2
5	520–12.634	Buchse kpl.	Bush cpl.	Douille cpl.	2
6	520–12.142	Wellendichtring	Shaft seal	Joint d'arbre	2
7	520–12.216	Gewindestange	Threaded bar	Tige filetée	2
8	520–12.213	Scheibe 4,1x7x1 mm	Washer 4,1x7x1 mm	Rondelle 4,1x7x1 mm	2
9	520–12.212	Hülse	Sleeve	Douille	2
10	520–12.215	Kolben	Piston	Piston	2
11	520–12.621	Dämpferrohr	Damper tube	Tube d'amortisseur	2
12	512–12.150	Druckfeder, unten	Compression spring, bottom	Ressort de pression, bas	2
13	520–12.171	Federträger, unten	Spring support, bottom	Support de pression, bas	2
14	520–12.172	Zwischenrohr	Intermediary tube	Tube intermédiaire	2
15	520–12.168	Führungsstück	Guide piece	Pièce de guidage	2
16	510–12.171	Federträger, mitte	Spring support, centre	Support de pression, centre	2
17	521–12.107	Druckfeder, mitte	Compression spring, centre	Ressort de pression, centre	2
18	521–12.106	Druckfeder, oben	Compression spring, top	Ressort de pression, haut	2
19	512–12.236	Federträger, oben	Spring support, top	Support de pression, haut	2
20	520–12.169	O-Ring 6x1,5 mm	O-ring 6x1,5 mm	Anneau O 6x1,5 mm	2
21	DIN 433 6,4	Scheibe	Washer	Rondelle	2
22	DIN 912 M 6x25	Zylinderschraube	Cylinder bolt	Vis cylindrique	2
23	520–12.156	Gabelrohr	Fork tube	Tube de fourche	2
24	DIN 472 24x1,2	Sicherungsring	Retaining ring	Jonc de fermeture	2
25	510–12.178	Verschlussschraube	Locking screw	Vis de serrage	2

• **Unbedingt Farbe angeben!**

• **Indicate colour!**

• **Indiquer la couleur!**

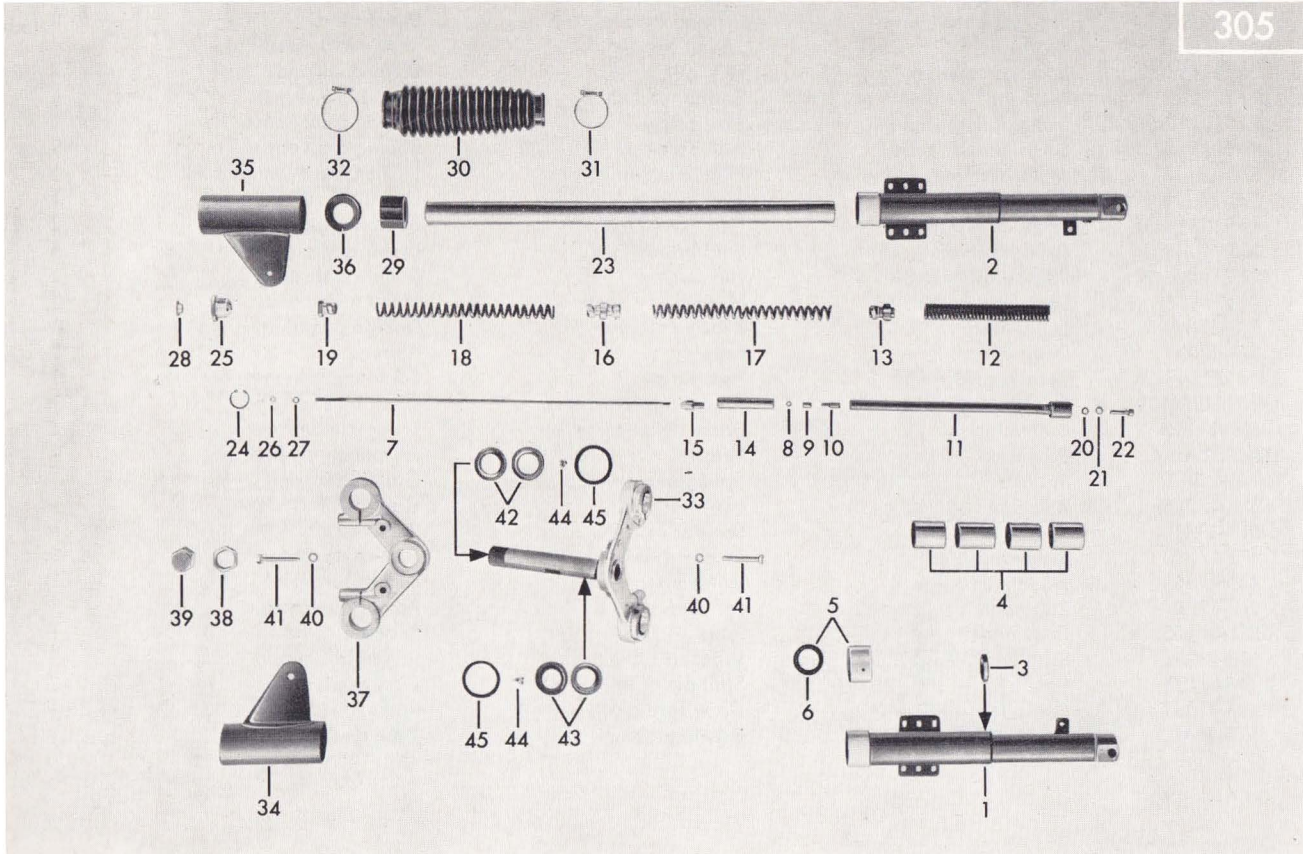
Tafel 10/2 Teleskopgabel, Lenkungslager
 Table 10/2 Telescopic fork, handlebar bearing
 Planche 10/2 Fourche télescopique, palier de direction

305



Bild-Nr. Jll.-No. Fig. No.	Bestell-Nr. Order No. No. de commande	zu Tafel 10/2 Benennung	for Table 10/2 Description	pour Planche 10/2 Désignation	Stück Pièce Pièce
26	DIN 934 M 5	Sechskantmutter	Hex. nut	Boulon à six pans	2
27	DIN 127 B 5	Federring	Spring washer	Bague de ressort	2
28	510-12.179	Verschlußschraube	Closing screw cap	Vis de fermeture	2
29	519-12.146	Gummiring	Rubber ring	Bague en caoutchouc	4
30	518-12.100	Faltenbalg	Bellow	Soufflet	2
31	518-12.102	Klemmschelle 40 ϕ	Clamping clip dia. 40	Collier de serrage ϕ 40	2
32	518-12.103	Klemmschelle 48 ϕ	Clamping clip dia. 48	Collier de serrage ϕ 48	2
33	520-12.614	Gabelverbindung, unten	Fork connection, bottom	Joint de fourche, bas	1
34	521-12.600	● Scheinwerferhalter links	● Headlamp holder left	● Support de phare gauche	1
35	521-12.601	● Scheinwerferhalter rechts	● Headlamp holder right	● Support de phare droit	1
36	521-12.103	Führungsbüchse	Guiding bush	Douille de guidage	4
37	520-12.223	Gabelverbindung, oben	Fork connection, top	Joint de fourche, haut	1
38	519-12.110	Kegelmutter	Cone nut	Ecrou conique	1
39	520-12.143	Verschlußmutter	Locking nut	Ecrou de serrage	1
40	DIN 127 B 7	Federring	Spring washer	Bague de ressort	4
41	DIN 933 M 7x50	Sechskantschraube	Hex. bolt	Boulon à six pans	4
42	1871 z 156	Gabellaufring	Fork bearing race	Cuvette de fourche	2
43	1871 z 155	Rahmenlaufring	Frame bearing race	Cuvette de cadre	2
44	DIN 5401 6 ϕ	Kugel	Ball	Bille	36
45	1236 z 209	Haltering	Retaining ring	Bague de retenue	2

● **Unbedingt Farbe angeben!**

● **State colour!**

● **Indiquer la couleur!**

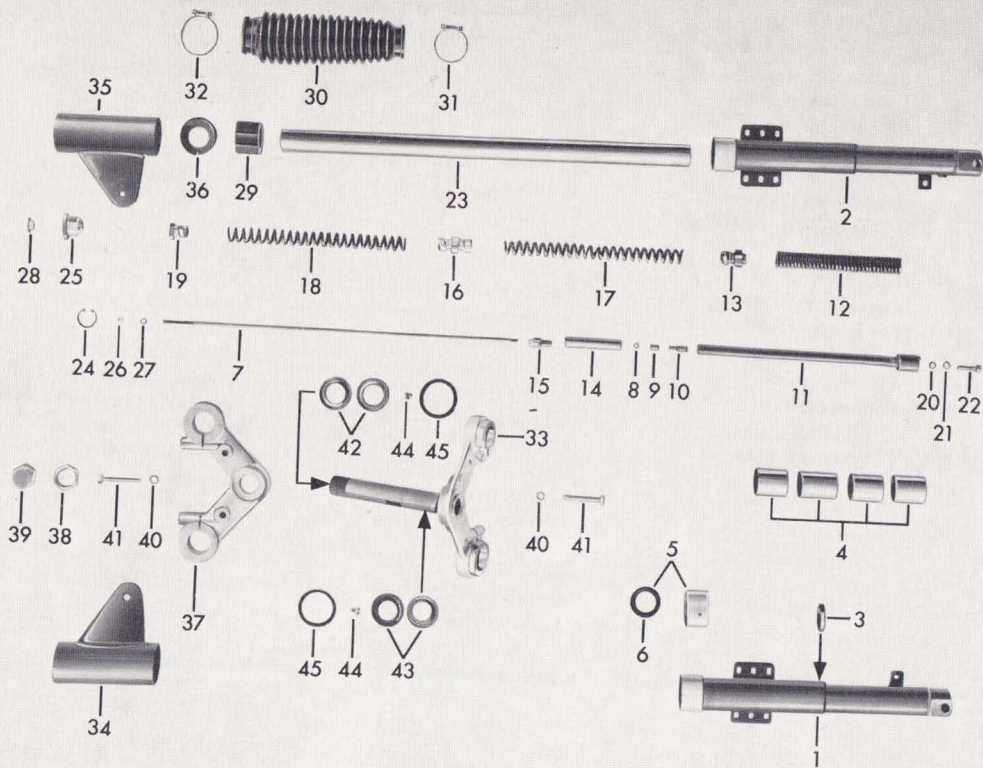
Tafel 11/1 Hinterradschwinge, Kettenschutz, Federbein, Fußrasten

Table 11/1 Rear fork, chain guard, spring unit, foot rests

Planche 11/1 Fourche de roue AR, carter de chaîne, jambe à ressort, repose-pieds



Bild-Nr. Jll.-No. Fig. No.	Bestell-Nr. Order No. No. de commande	zu Tafel 11/1 Benennung	for Table 11/1 Description	pour Planche 11/1 Désignation	Stück Pièce Pièce
1	521-14.700	● Hinterradgabel kpl.	● Rear fork cpl.	● Fourche de roue AR cpl.	1
2	520-14.627	Elastic-Buchse	Elastic bush	Douille élastique	2
3	520-14.216	Achse	Axle	Essieu	1
4	520-14.217	Mutter	Nut	Ecrou	2
5	DIN 127 B 16	Federring	Spring washer	Rondelle à ressort	2
6	520-14.237	Kappe	Cap	Capuchon	2
7	520-14.716	Sport-Federbein kpl.	Sporting spring unit	Jambe à ressort de sport	2
8	520-14.616	Kettenschutz	Chain guard	Carter de chaîne	1
9	DIN 125 A 8,4	Scheibe	Washer	Rondelle	6
10	DIN 137 B 8	Federscheibe	Spring washer	Rondelle à ressort	4
11	DIN 931 M 8x35	Sechskantschraube	Hex. bolt	Boulon à six pans	4
12	561-17.111	Sicherungsmutter M 8	Retaining nut M 8	Ecrou de retenue M 8	5
13	DIN 933 M 8x16	Sechskantschraube	Hex. bolt	Boulon à six pans	2
14	520-14.143	Scheibe 8,5x17x1,5	Washer 8,5x17x1,5	Rondelle 8,5x17x1,5	4
15	510-18.218	Kettenführung	Chain guide	Guidage de chaîne	1
16	520-18.617	Platte	Plate	Plaque	1
17	DIN 125 A 6,4	Scheibe	Washer	Rondelle	2
18	DIN 127 B 6	Federring	Spring washer	Rondelle à ressort	2
19	DIN 931 M 6x45	Sechskantschraube	Hex. bolt	Boulon à six pans	2
20	425-14.670	Fußrasten, nur paarweise lieferbar	Foot rest, available only as pair	Repose-pieds, livrables seulement en deux	1
21	DIN 127 B 10	Federring	Spring washer	Rondelle à ressort	2
22	DIN 933 M 10x18	Sechskantschraube	Hex. bolt	Boulon à six pans	2

● **Unbedingt Farbe angeben!**

● **State colour!**

● **Indiquer la couleur!**

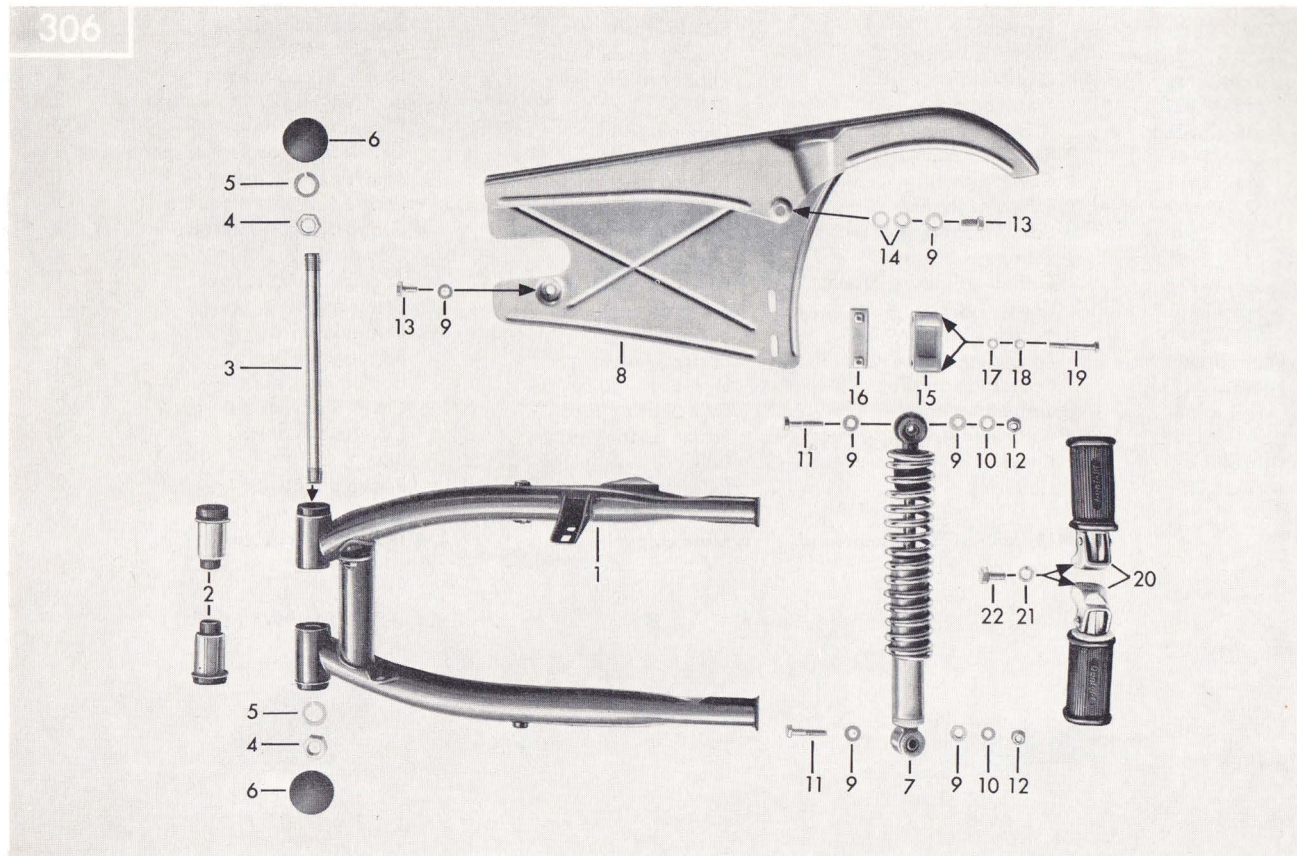
Tafel 12/1 Vorderrad, Nabe
Table 12/1 Front wheel, front wheel hub
Planche 12/1 Roue AV, moyeu de roue AV



Bild-Nr. Ill.-No. Fig. No.	Bestell-Nr. Order No. No. de commande	zu Tafel 12/1 Benennung	for Table 12/1 Description	pour Planche 12/1 Désignation	Stück Pièce Pièce
—	521–15.900	Vorderes Laufrad, ohne Bereifg., bestehend aus: Felge, Speichen, Nabenkörper und Lagerung	Front wheel without tyre and tube, consisting of rim, spokes, hub body and bedding	Roue AV sans pneu ni chambre à air comprenant: jante, rayons, corps de moyeu et installation	1
—	519–15.123	Felge 1.85 B x 18	Rim 1.85 B x 18	Jante 1.85 B x 18	1
—	521–15.101	Drahtreifen 2.75–18 Rille	Steel cord tyre 2.75–18 groove	Pneu à tringle 2.75–18, gorge	1
—	521–15.102	Schlauch C 18	Tube C 18	Chambre à air C 18	1
—	519–15.138	Felgenband 18–19"/22	Tube bandage 18–19"/22	Ruban protecteur 18–19"/22	1
1	520–15.172	Innenspeiche m. Nippel 159 lg.	Inner spoke with nipple length 159	Rayon intérieur avec nipple 159 long	18
1	520–15.173	Außenspeiche m. Nippel 159 lg.	Outer spoke with nipple length 159	Rayon extérieur avec nipple 159 long	18
—	520–15.712	Vorderradnabe kpl.	Front wheel hub cpl.	Moyeu de roue AV cpl.	1
2	521–15.106	Ankerlasche	Strip	Ruban de fixation	1
3	517–15.635	Nabenkörper nackt	Hub body	Corps de moyeu	1
4	DIN 625 6201 Z	Kugellager	Ball bearing	Roulement à billes	2
5	DIN 472 32x1,2	Sicherungsring	Retaining ring	Jonc de fermeture	1
6	433–15.102	Distanzrohr	Spacer tube	Tube d'écartement	1
7	561–15.182	Lagerbuchse	Bearing bush	Coussinet	1
8	517–15.634	Distanzstück	Spacer piece	Pièce d'écartement	1
9	520–15.637	Bremsschild nackt	Brake plate	Plaque de frein	1
10	515–15.100	Gewindestutzen	Threaded socket	Tubulure filetée	1
11	515–15.106	Tachoritzel	Speedometer pinion	Pignon compteur de vitesse	1
12	515–15.605	Mitnehmer kpl.	Dog cpl.	Entraîneur cpl.	1
13	DIN 9045 22	Sprengring	Circlip	Anneau de retenue	1
14	510–15.164	Filzring	Felt ring	Anneau de feutre	1
15	561–15.620	Bremsschlüssel	Brake spindle	Clé de frein	1
16	267–05.597	Scheibe	Washer	Rondelle	1
17	405–15.388	Dichtring	Sealing ring	Bague d'étanchéité	1
18	517–15.607	Bremshebel	Brake lever	Levier de frein	1
19	DIN 127 B 8	Federring	Spring washer	Rondelle à ressort	1
20	DIN 936 M 8x1	Sechskantmutter	Hex. nut	Ecrou à six pans	1
21	517–15.609	Bremsbacke, Paar	Brake shoe, 1 pair	Mâchoire de frein, un pair	1
22	517–15.133	Zugfeder	Draw spring	Ressort de traction	2
23	520–15.151	Steckachse	Knock-out spindle	Moyeu à broche	1
24	DIN 127 B 10	Federring	Spring washer	Rondelle à ressort	1
25	DIN 934 M 10	Sechskantmutter	Hex. nut	Ecrou à six pans	1

Tafel 13/1 Hinterrad, Nabe, Kettenrad, Kette
 Table 13/1 Rear wheel, rear wheel hub, chain sprocket, chain
 Planche 13/1 Roue AR, moyeu de roue AR, roue à chaîne, chaîne

308

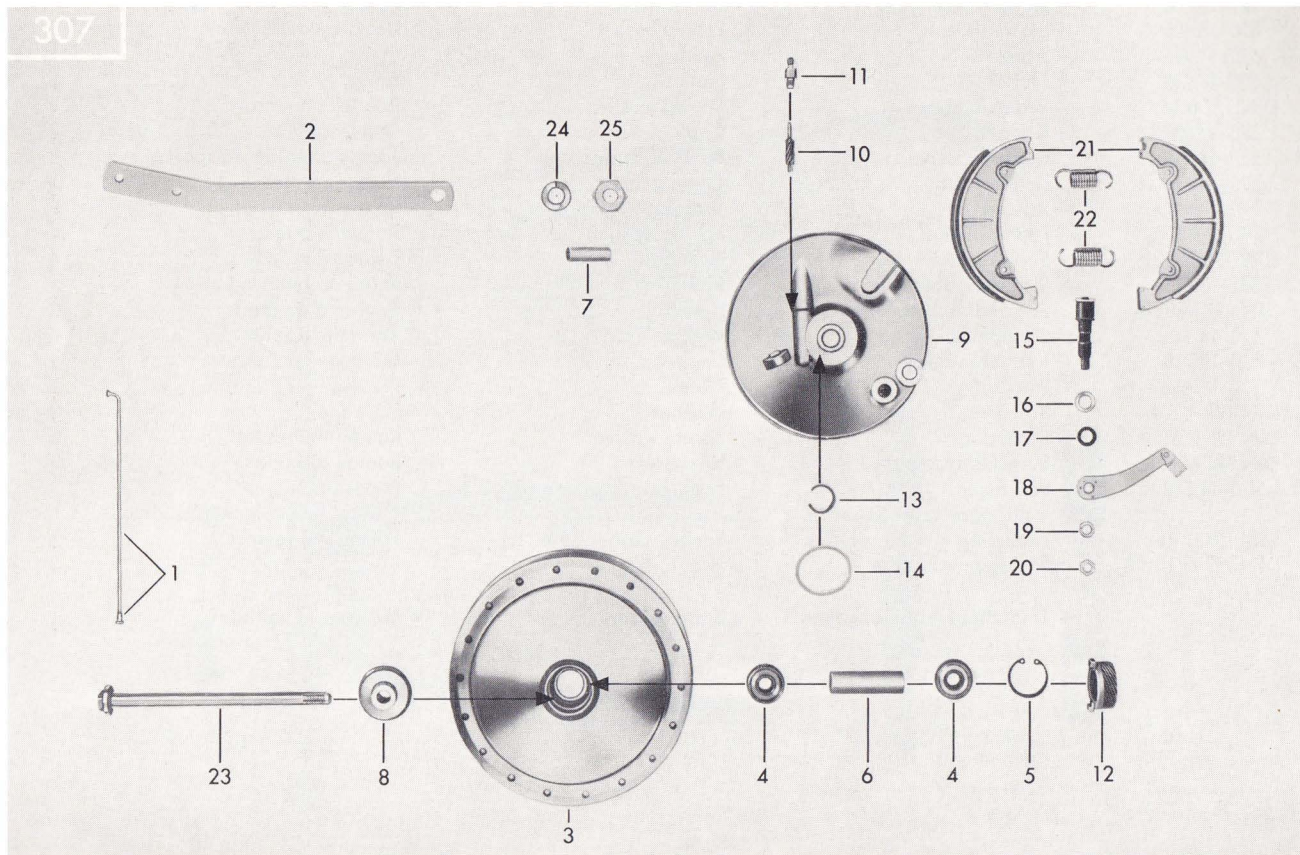

Bild-Nr. Jll.-No. Fig. No.	Bestell-Nr. Order No. No. de commande	zu Tafel 13/1 Benennung	for Table 13/1 Description	pour Planche 13/1 Désignation	Stück Piece Pièce
—	521-15.901	Hinteres Laufrad, ohne Bereifung, bestehend aus: Felge, Speichen, Nabenkörper und Lagerung	Rear wheel, without tyre and tube, consisting of rim, spokes, hub body and bedding	Roue arrière, sans pneu ni chambre à air comprenant jambe, rayons, corps de moyeu et installation	1
—	519-15.123	Felge, 1.85 B x 18	Rim 1.85 B x 18	Jambe 1.85 B x 18	1
—	521-15.100	Drahtreifen, 3.25 – 18 C	Steel cord tyre 3.25-18 C	Pneu à tringle 3.25-18 C	1
—	521-15.107	Schlauch, E 18	Tube E 18	Chambre à air E 18	1
—	520-15.186	Felgenband, 18-19"/27	Tube bandage 18-19"/27	Ruban protecteur 18-19"/27	1
1	520-15.172	Innenspeiche m. Nippel, 159 lg.	Inner spoke with nipple, 159	Rayon intérieur avec nipple, 159	18
1	520-15.173	Außenspeiche m. Nippel, 159 lg.	Outer spoke with nipple, 159	Rayon extérieur avec nipple, 159	18
2	520-15.634	Nabenkörper, nackt	Hub body	Corps de moyeu	1
3	DIN 625 6201 Z	Kugellager	Ball bearing	Roulement à billes	2
4	DIN 472 32x1,2	Sicherungsring	Retaining ring	Jonc de fermeture	1
5	433-15.102	Distanzrohr	Spacer tube	Tube d'écartement	1
6	520-15.629	Nabenflansch	Hub flange	Manchon à bride	1
7	DIN 625 6003 Z	Kugellager	Ball bearing	Roulement à billes	1
8	DIN 625 6203 Z	Kugellager	Ball bearing	Roulement à billes	1
9	DIN 3760 B 22x40x7	Wellendichtring	Shaft seal	Joint d'arbre	1
10	517-15.112	Buchse	Bush	Douille	6
11	520-15.148	Haltebuchse	Retaining bush	Douille de retenue	1
12	521-15.105	Kettenrad, 41 Zähne	Chain sprocket 41 teeth	Roue à chaîne, 41 dents	1
13	DIN 127 B 8	Federring	Spring washer	Rondelle à ressort	7
14	DIN 934 M 8	Sechskantmutter	Hex. nut	Ecrou à six pans	6
15	520-15.636	Bremsschild, nackt	Brake plate	Plaque de frein	1
16	561-15.182	Buchse	Bush	Douille	1
17	520-15.156	Lagerbolzen	Bearing pin	Boulon de support	1
18	520-15.608	Bremsschlüssel	Brake spindle	Clé de frein	1
19	267-05.597	Scheibe	Washer	Rondelle	1
20	405-15.388	Dichtring	Sealing ring	Bague d'étanchéité	1

Tafel 13/2 Hinterrad, Nabe, Kettenrad, Kette
 Table 13/2 Rear wheel, rear wheel hub, chain sprocket, chain
 Planche 13/2 Roue AR, moyeu de roue AR, roue à chaîne, chaîne

308

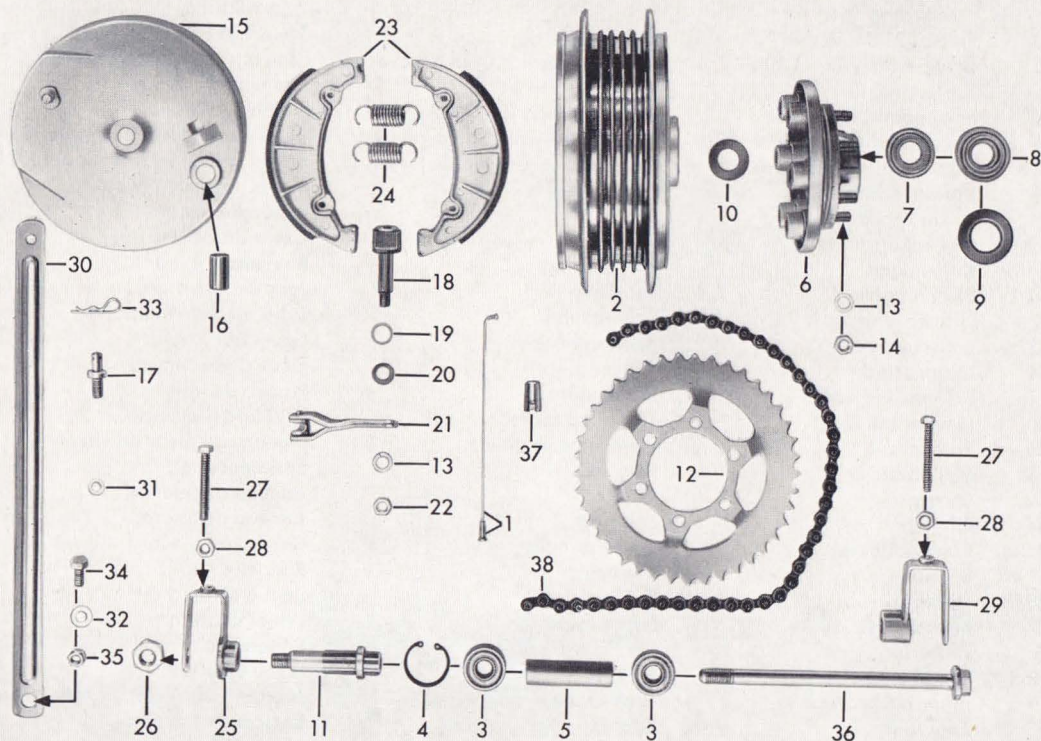

Bild-Nr. Jll.-No. Fig.No.	Bestell-Nr. Order No. No. de commande	zu Tafel 13/2 Benennung	for Table 13/2 Description	pour Planche 13/2 Désignation	Stück Piese Pièce
21	520-15.632	Bremshebel	Brake lever	Lever de frein	1
22	DIN 936 M 8x1	Sechskantmutter	Hex. nut	Ecrou à six pans	1
23	517-15.609	Bremsbacke, Paar	Brake shoe (pair)	Machoire de frein (paire)	1
24	517-15.133	Zugfeder	Draw spring	Ressort de traction	2
25	520-15.631	Kettenspanner, links	Chain tensioner, left	Tendeur de chaîne, gauche	1
26	520-15.165	Mutter	Nut	Ecrou	1
27	DIN 933 M 7x50	Sechskantschraube	Hex. bolt	Boulon à six pans	2
28	DIN 934 M 7	Sechskantmutter	Hex. nut	Ecrou à six pans	2
29	520-15.633	Kettenspanner, rechts	Chain tensioner, right	Tendeur de chaîne, droit	1
30	520-15.640	Ankerlasche	Strip	Ruban de fixation	1
31	520-15.169	Buchse	Bush	Douille	1
32	DIN 125 A 8,4	Scheibe	Washer	Rondelle	2
33	520-15.150	Federbügel	Spring clip	Etrier à ressort	1
34	DIN 933 M 8x16	Sechskantschraube	Hex. bolt	Boulon à six pans	1
35	561-15.111	Sicherungsmutter	Retaining nut	Ecrou de retenue	1
36	520-15.151	Steckachse	Knock-out spindle	Moyeu à broche	1
37	520-15.181	Auswuchtgewicht, 10 gr.	Balancing weight, 10 grs.	Poids à équilibrage, 10 g	var.
—	520-15.182	Auswuchtgewicht, 20 gr.	Balancing weight, 20 grs.	Poids à équilibrage, 20 g	var.
38	521-18.600	Kette mit Schloß, 1/2" x 5/16", 112 Glieder	Chain with lock, 1/2" x 5/16", 112 links	Chaîne avec serrure, 1/2" x 5/16", 112 maillons	1

Tafel 14/1 Elektrische Ausrüstung
 Table 14/1 Electrical equipment
 Planche 14/1 Equipement électrique

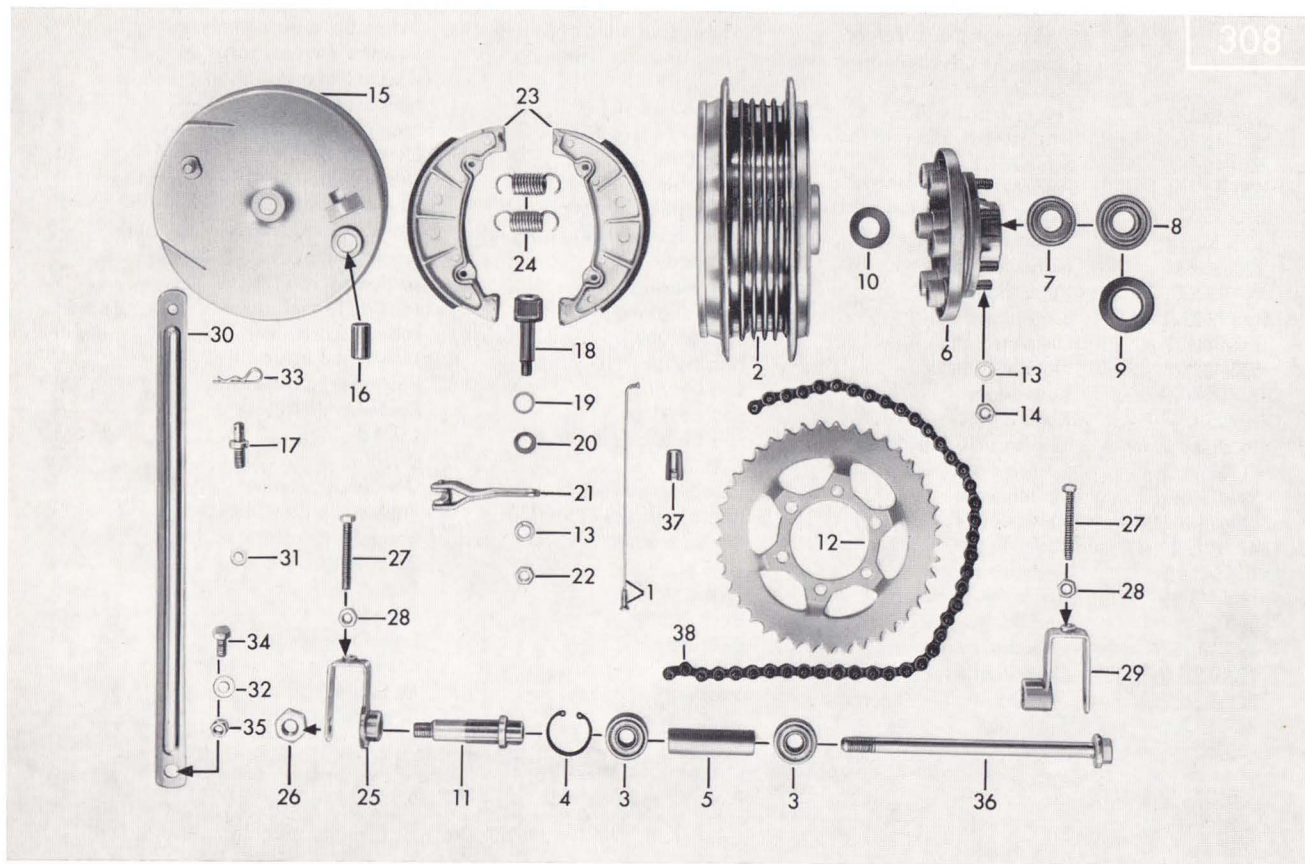

Bild-Nr. Jll.-No. Fig. No.	Bestell-Nr. Order No. No. de commande	zu Tafel 14/1 Benennung	for Table 14/1 Description	pour Planche 14/1 Désignation	Stück Piece Pièce
1-9	520-16.700	● Scheinwerfer kpl., 35/35 W, ohne Glühlampe	● Headlamp cpl., 35/35 W without bulb	● Phare cpl., 35/35 W sans ampoule	1
1	521-16.901	Scheinwerfer-Einsatz kpl.	Headlamp insert cpl.	Pièce d'insertion cpl.	1
2	519-16.901	Schraube	Screw	Boulon	1
3	521-16.903	Glashaltering kpl.	Lens retaining ring cpl.,	Jonc de retenue	1
4	519-16.903	Sprengdraht (Stück)	Spring (piece)	Ressort (pièce)	8
5	521-16.902	Lampen-Vorderteil kpl.	Lamp front part cpl.	Partie avant de lampe cpl.	1
6	521-16.904	Lampenfassung	Lamp holder	Douille	1
—	521-16.905	Beilagscheibe	Shim	Rondelle de calage	2
—	521-16.906	Kabel-Bef.-Schraube	Cable fixation screw	Vis p. fixation de câble	2
7	521-16.900	● Scheinwerfergehäuse	● Headlamp casing	● Corps de phare	1
8	521-16.907	Tülle	Sleeve	Douille	1
9	521-16.908	Kabeltülle	Cable sleeve	Douille de câble	2
10	DIN 72601 B6V,35-35W	Glühlampe	Bulb	Ampoule	1
11	DIN 933 M 8x18	Sechskantschraube	Hex. bolt	Boulon à six pans	2
12	DIN 127 B 8	Federring	Spring washer	Rondelle à ressort	2
13	DIN 9021 A 8,4	Scheibe	Washer	Rondelle	2
14	515-16.938	Einbauschalter kpl.	Surface type switch cpl.	Interrupteur incorporé cpl.	1
15	515-16.900	Rändelmutter	Knurled nut	Ecrou moletté	1
16	515-16.939	Zündschlüssel	Ignition key	Clé d'allumage	1
17	520-16.701	Schlußleuchte kpl., rot, ohne Glühlampe	Rearlight cpl., red, without bulb	Feu arrière cpl., rouge, sans ampoule	1
18	520-16.900	Lichtaustritt kpl.	Light outlet cpl.	Sortie de lumière cpl.	1
19	DIN 72601 SL6V,21-5W	Glühlampe	Bulb	Ampoule	1
20	DIN 84 AM 6x35	Zylinderschraube	Cyl. bolt	Vis cylindrique	1
21	DIN 964 M 6x16	Linsensenschraube	Lens head screw	Vis à tête lentiforme	1
22	1301 z 1019	Scheibe	Washer	Rondelle	2
23	DIN 127 B 6	Federring	Spring washer	Rondelle à ressort	3
24	DIN 934 M 6	Sechskantmutter	Hex. nut	Ecrou à six pans	2
25	M 1806 z 59	Kabeltülle	Cable sleeve	Douille de câble	1

● **Unbedingt Farbe angeben!**

● **State colour!**

● **Indiquer la couleur!**

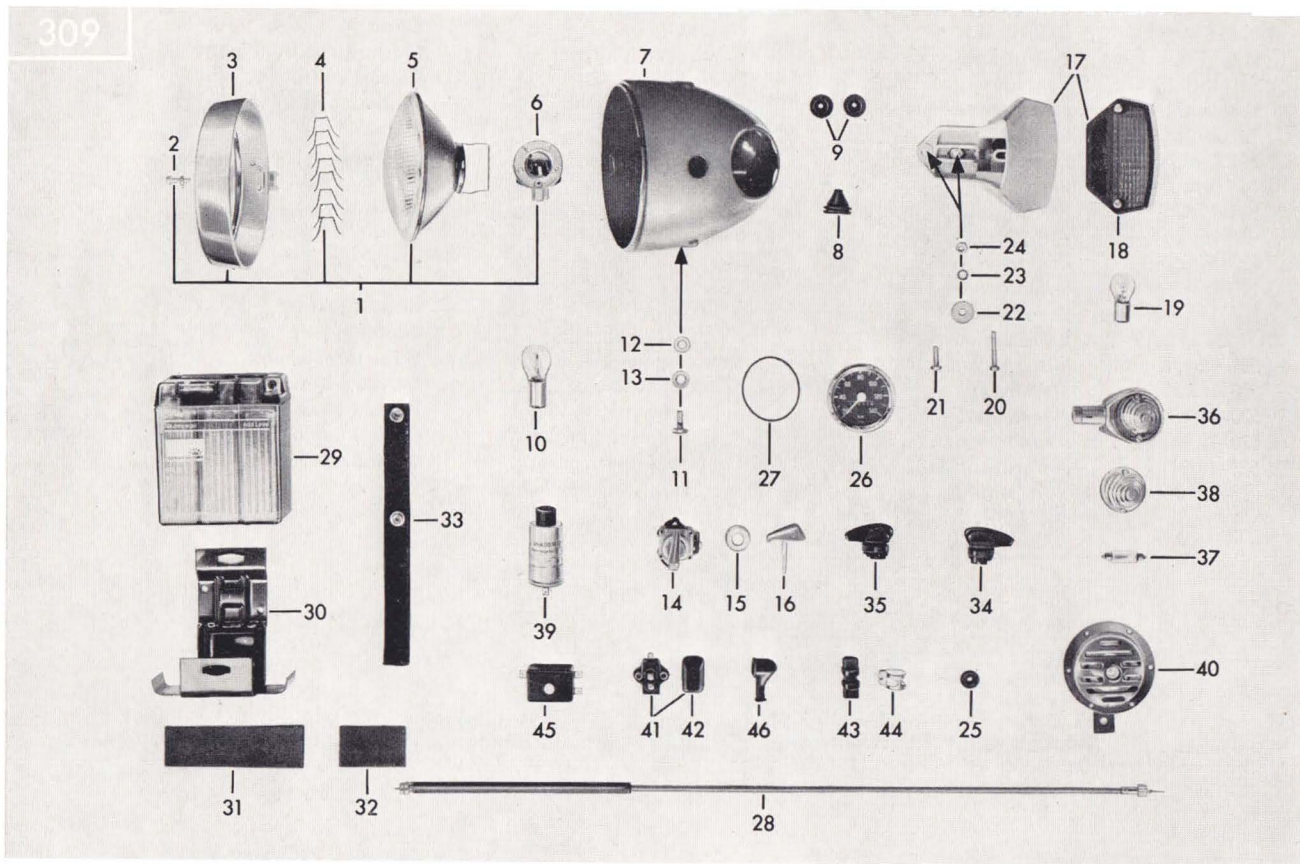
Bild-Nr. Jll.-No. Fig. No.	Bestell-Nr. Order No. No. de commande	zu Tafel 14/2 Benennung	for Table 14/2 Description	pour Planche 14/2 Désignation	Stück Pièce Pièce
26	520-16.702	Tachometer	Speedometer	Tachymètre	1
27	517-16.100	Dichtring	Seal ring	Bague d'étanchéité	1
28	432-16.600	Tachospirale	Speedometer flexible shaft	Câble de tachymètre	1
29	519-16.100	Batterie	Battery	Batterie	1
30	520-16.608	Batteriehalter	Battery holder	Support de batterie	1
31	520-16.117	Gummiplatte, 40x140x4	Rubber plate, 40x140x4	Plaque en caoutchouc, 40x140x4	1
32	520-16.118	Gummiplatte, 40x67x4	Rubber plate, 40x67x4	Plaque en caoutchouc, 40x67x4	1
33	521-16.600	Gummiband	Rubber band	Ruban en caoutchouc	1
—	DIN 933 M 6x12	Sechskantschraube	Hex. bolt	Boulon à six pans	2
34	520-16.704	Blinkschalter	Flasher switch	Interrupteur de clignoteur	1
35	517-16.720	Abblendschalter	Dipping switch	Interrupteur code	1
36	500-16.703	Blinkleuchte, ohne Glühlampe	Flasher lamp, without bulb	Clignotant, sans ampoule	2
37	DIN 72601 K6V, 18 W	Glühlampe	Bulb	Ampoule	2
38	500-16.901	Lichtscheibe	Glass lens	Verre	2
39	519-16.729	Blinkgeber	Flasher unit	Commutateur clignotant	1
40	520-16.717	Horn	Horn	Klaxon	1
—	DIN 933 M 6x10	Sechskantschraube	Hex. bolt	Boulon à six pans	1
41	520-16.725	Bremslichtdruckschalter	Stop light switch	Interrupteur p. feu de stop	1
42	520-16.901	Schutzkappe	Protecting cap	Capot	1
—	DIN 84 AM 4x12	Zylinderschraube	Cyl. bolt	Vis cylindrique	2
—	DIN 125 A 4,3	Scheibe	Washer	Rondelle	2
43	518-16.130	Gleichrichter	Rectifier	Redresseur	1
44	518-16.131	Schelle	Clip	Collier	1
45	519-16.734	Sicherungsdose m. Sicherung	Fuse box with fuse	Boîte à fusible avec fusible	1
—	DIN 72581 8	Sicherung	Fuse	Fusible	2
—	DIN 84 AM 4x12	Zylinderschraube	Cyl. bolt	Vis cylindrique	3
—	DIN 934 M 4	Sechskantschraube	Hex. bolt	Boulon à six pans	1
—	DIN 127 B 4	Federring	Spring washer	Rondelle à ressort	2
46	520-16.257	Schutzkappe	Protection cap	Capot protecteur	2

Tafel 15/1 Lenker, Armaturen, Seilzüge, Spiegel
 Table 15/1 Handlebar, operating levers and controls, cables, mirror
 Planche 15/1 Guidon, leviers et tirettes de commande, câbles, miroir



Bild-Nr. Jll.-No. Fig. No.	Bestell-Nr. Order No. No. de commande	zu Tafel 15/1 Benennung	for Table 15/1 Description	pour Planche 15/1 Désignation	Stück Pièce Pièce
1	521-13.101	Sport-Lenker	Sports handlebar	Guidon sport	1
2	520-13.131	Halter, oben	Mounting bracket, top	Etrier de retenue, haut	2
3	520-13.132	Halter, unten	Mounting bracket, bottom	Etrier de retenue, bas	2
4	DIN 125 A 8,4	Scheibe	Washer	Rondelle	4
5	DIN 931 M 8x75	Sechskantschraube	Hex. nut	Boulon à six pans	2
6	561-17.111	Sicherungsmutter M 8	Locking nut M 8	Ecrou de retenue M 8	2
7	520-17.701	Gasdrehgriff kpl.	Throttle twist grip cpl.	Poignée de gaz cpl.	1
8	520-17.900	Gehäuse mit Drehgriff kpl.	Housing with twist grip cpl.	Corps avec poignée	1
9	517-17.901	Drehgriffbezug	Grip cover	Caoutchouc de poignée	1
10	517-17.128	Umlenkrohr	Cable guide tube	Tube de guidage	1
11	517-17.129	Abstützung	Bowden cable support	Appui de câble Bowden	1
12	425-17.718	Stellschraube M 7	Adjuster screw M 7	Vis de réglage M 7	2
13	425-17.902	Hebelschraube	Lever screw	Vis de levier	2
14	517-17.905	Handhebel	Hand lever	Levier de main	2
15	517-17.908	Schalteraufnahme	Support for switch	Support p. commutateur	2
16	428-17.115	Löt-nippel-Aufnahme	Support for soldered nipple	Support du nipple brasé	2
17	521-17.700	Kupplungshebel kpl.	Clutch lever cpl.	Levier d'embrayage cpl.	1
18	517-17.907	* Gelenkstück	* Joint	* Pièce articulée	1
19	400-17.912	Linsenschraube	Lens head screw	Vis à tête lentiforme	1
20	517-17.703	Festgriff	Fixed grip	Poignée fixe	1
21	521-17.601	Bremszug kpl.	Brake cable cpl.	Câble de frein cpl.	1
22	521-17.602	Kupplungszug kpl.	Clutch cable cpl.	Câble d'embrayage cpl.	1
23	521-17.600	Gaszug kpl.	Throttle cable cpl.	Câble de gaz cpl.	1
24	428-17.715	Seilzug-Verstellschraube	Adjuster screw f. cable	Vis de réglage p. câble	1
25	515-17.715	Seilzug-Verstellschraube	Adjuster screw f. cable	Vis de réglage p. câble	1
26	428-17.635	Plastiköler	Plastic oiler	Graisser en plastique	3
27	521-21.701	Rückblickspegel	Rear view mirror	Rétroviseur	1
		* Bohrung 8,5 mm für Rückblickspegel anbringen.	* Bore out 8.5 mm for the rear view mirror	* Forer 8,5 mm pour le rétroviseur	

Tafel 16/1 Schutzbleche, Haltebügel, Nummernschildhalter
 Table 16/1 Fairings, mounting bracket, number plate bracket
 Planche 16/1 Garde-boue, étrier de retenue, support de plaque de police

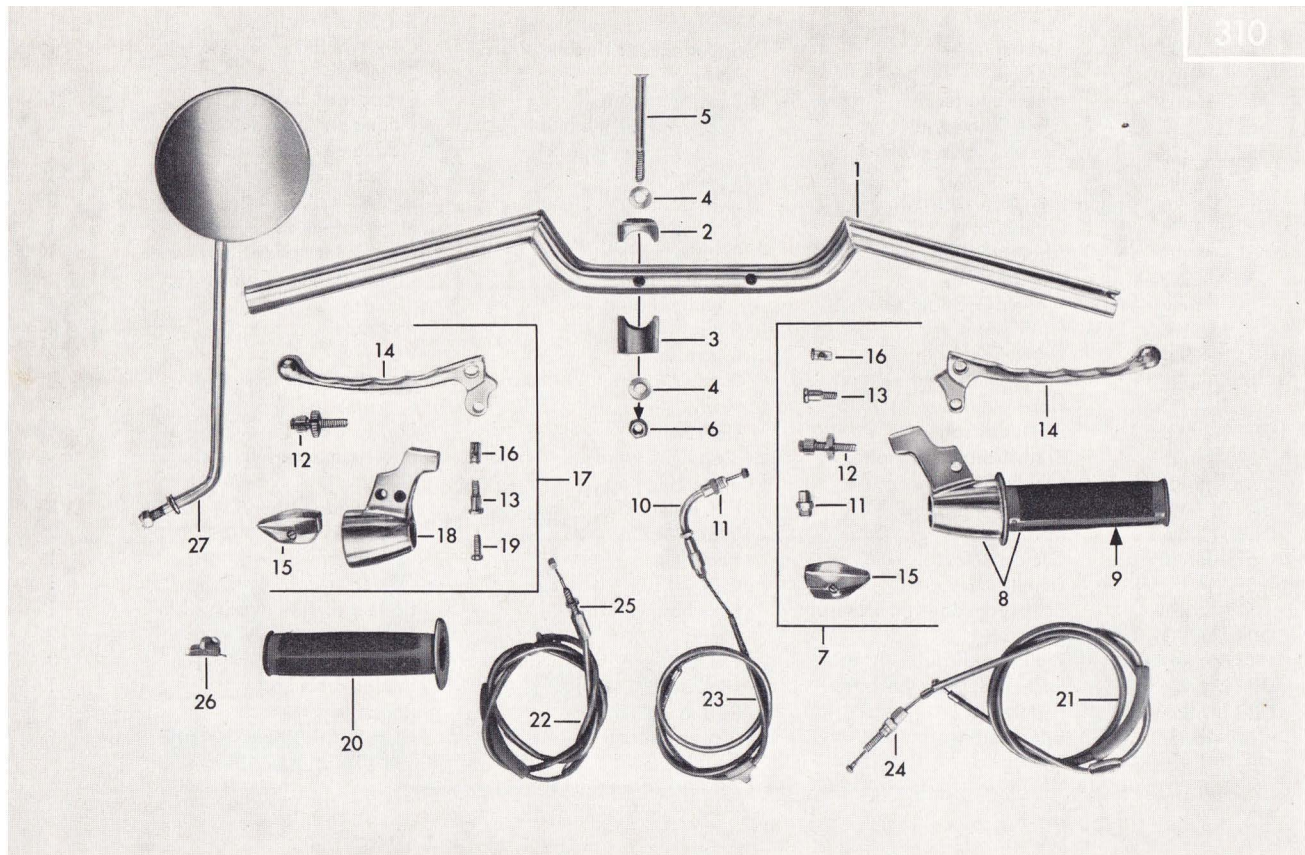

Bild-Nr. Jll.-No. Fig. No.	Bestell-Nr. Order No. No. de commande	zu Tafel 16/1 Benennung	for Table 16/1 Description	pour Planche 16/1 Désignation	Stück Pièce Pièce
1	521-19.602	Schutzblech, vorn	Front wheel mud guard	Garde-boue AV	1
2	521-19.601	Haltebügel, oben	Mounting bracket, top	Etrier de retenue, haut	1
3	DIN 933 M 6x12	Sechskantschraube	Hex. bolt	Boulon à six pans	2
4	1301 z 1019	Scheibe	Washer	Rondelle	2
5	517-22.111	Sicherungsmutter	Locking nut	Ecrou de blocage	16
6	DIN 933 M 6x16	Sechskantschraube	Hex. bolt	Boulon à six pans	13
7	DIN 933 M 6x18	Sechskantschraube	Hex. bolt	Boulon à six pans	2
8	DIN 125 A 6,4	Scheibe	Washer	Rondelle	10
9	521-19.101	Haltebügel, unten	Mounting bracket, bottom	Etrier de retenue, bas	1
10	517-19.124	Distanzstück	Distance piece	Entretoise	1
11	DIN 964 M 4x20	Linsensenkschraube	Lens-head screw	Vis à tête lentiforme	2
12	517-19.126	Scheibe	Washer	Rondelle	2
13	517-19.125	Sicherungsmutter	Retaining nut	Ecrou de blocage	2
14	521-19.600	Schutzblech, hinten	Rear wheel mud guard	Garde-boue AR	1
15	DIN 9021 A 6,4	Scheibe	Washer	Rondelle	5
16	DIN 127 B 6	Federring	Spring washer	Rondelle à ressort	3
17	DIN 6797 A 6,4	Zahnscheibe	Toothed washer	Rondelle dentée	1
18	520-19.101	Nummernschildhalter	Number plate bracket	Support de plaque de police	1
19	DIN 85 AM 6x12	Linsensenkschraube	Lens-head screw	Vis à tête lentiforme	2
20	DIN 934 M 6	Sechskantmutter	Hex. nut	Ecrou à six pans	2

Tafel 17/1 Tank, Sitzbank, Werkzeug-Satz, Luftpumpe
Table 17/1 Fuel tank, bench seat, tool set, air pump
Planche 17/1 Réservoir, siège, outillage, pompe à air

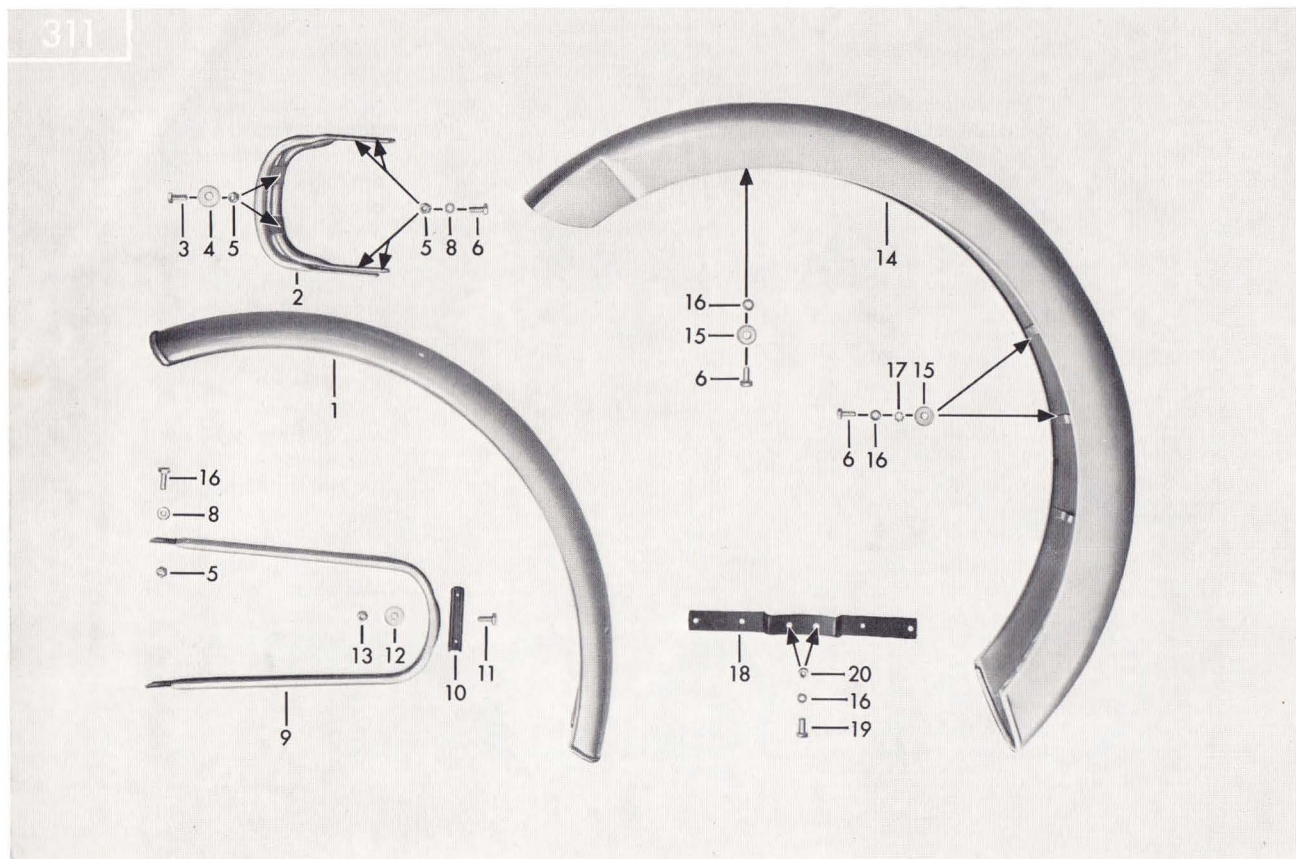

Bild-Nr. Jll.-No. Fig. No.	Bestell-Nr. Order No. No. de commande	zu Tafel 17/1 Benennung	for Table 17/1 Description	pour Planche 17/1 Désignation	Stück Pièce Pièce
1	520-20.716	● Kraftstoffbehälter kpl.	● Fuel tank	● Réservoir à carburant cpl.	1
2	432-20.610	Tankverschluß	Tank cap	Bouchet de réservoir	1
3	440-20.100	Plakette, rund	Plaque, round	Plaque, ronde	2
4	510-20.130	Plakette, „ZÜNDAPP“	Plaque, «ZÜNDAPP»	Plaque, «ZÜNDAPP»	2
5	517-20.126	Kniekissen links	Knee-pad, left	Grippe-genoux, gauche	1
6	517-20.127	Kniekissen rechts	Knee-pad, right	Grippe-genoux, droit	1
7	434-20.703	Benzinhahn kpl.	Fuel tap cpl.,	Robinet d'essence cpl.	1
8	428-20.901	Tank-Anschlußdichtung	Tank connector gasket	Joint de raccordement	1
9	428-20.902	Gummidichtung	Rubber gasket	Joint en caoutchouc	2
10	428-20.903	Glas	Glass	Verre	1
11	428-20.904	Mantelschraube	Jacket screw	Vis	1
12	520-20.145	Buchse	Bush	Douille	2
13	422-14.183	Scheibe	Washer	Rondelle	2
14	DIN 127 B 8	Federring	Spring washer	Rondelle à ressort	4
15	DIN 931 M 8x40	Sechskantschraube	Hex. bolt	Boulon à six pans	2
16	520-10.288	Schwingmetallpuffer	Rubber-metal buffer	Silent-bloc	1
17	DIN 933 M 8x10	Sechskantschraube	Hex. bolt	Boulon à six pans	1
18	DIN 934 M 8	Sechskantmutter	Hex. nut	Ecrou à six pans	1
19	DIN 125 A 8,4	Scheibe	Washer	Rondelle	1
20	520-20.167	Buchse 8,2 mm Innen- ϕ	Bush 8,2 mm inner dia.	Douille 8,2 mm ϕ intérieur	2
21	DIN 73379 Sy. 390	Benzinschlauch A 5x9x290 lg.	Fuel tube A 5x9x290	Tuyaux de carb. A 5x9x290	1
—	520-20.120	Werkzeugkasten	Tool box	Boîte à outillage	1
—	520-20.713	Werkzeugsatz	Tool kit	Jeu d'outils	1
22	405-20.628	Luftpumpe	Tyre pump	Pompe à air	1
23	521-21.700	Doppelsitzbank	Dual bench seat	Siège double	1
—	510-20.220	Spezial-Kleber, für Kniekissen	Special glue, for knee pads	Colle spéciale pour grippe-genoux	1

● **Unbedingt Farbe angeben!**

● **State colour!**

● **Indiquer la couleur!**

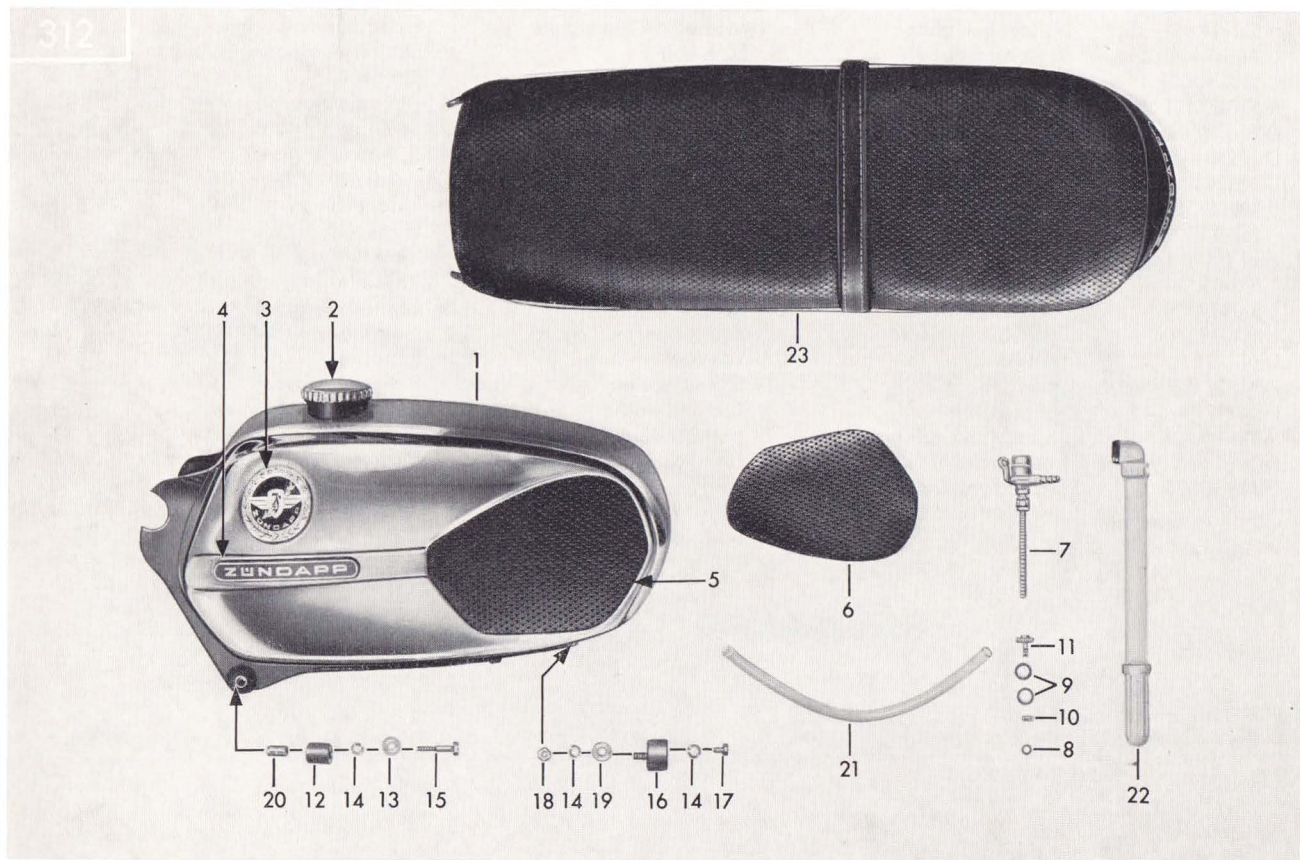
Tafel 18/1 Sonderzubehör
Table 18/1 Accessories
Planche 18/1 Accessoires

313



Bild-Nr. Jll.-No. Fig. No.	Bestell-Nr. Order No. No. de commande	zu Tafel 18/1 Benennung	for Table 18/1 Description	pour Planche 18/1 Désignation	Stück Piece Pièce
1	521-23.901	Kofferträger kpl., mit Befestigungsteilen	Luggage-carrier with mounting parts	Porte-malle avec pièces de fixation	1
2	DIN 125 A 6,4	Scheibe	Washer	Rondelle	3
3	DIN 933 M 6x12	Sechskantschraube	Hex. bolt	Boulon à six pans	3
4	521-23.900	Haltegriff, mit Befestigungsteilen	Strap, with mounting pieces	Courroie, avec pièces de fixation	1
5	517-21.605	Spannband	Ribbon	Ruban	1

WICHTIGER HINWEIS!

Nur ZUNDAPP-Original-Ersatzteile gewähren Sicherheit, erhalten die Garantie und schützen vor Schäden! Verwenden Sie deshalb nur ZUNDAPP-Ersatzteile und keine nachgeahmten Teile! Der Einbau von Teilen fremder Herkunft führt zum Erlöschen des Garantieanspruches.

IMPORTANT:

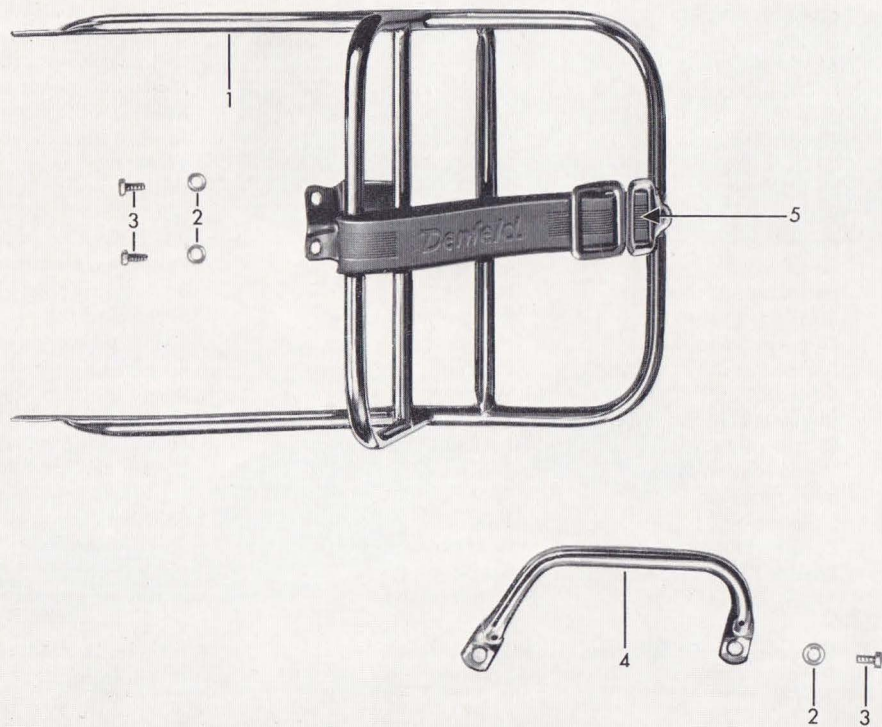
Only original ZUNDAPP spare parts ensure absolute reliability and safety of your vehicle, prevent damage and maintain the validity of our Guarantee. Use only genuine ZUNDAPP spare parts and no imitated parts. Remember that the fitting of spare parts of other makes invalidates our Guarantee.

REMARQUE IMPORTANTE:

Seules les pièces de rechange d'origine ZUNDAPP vous procurent la sécurité, maintiennent la garantie et vous préservent de tout dommage. Utilisez seulement de pièces de rechange d'origine ZUNDAPP et pas de pièces imitées. Le montage de pièces d'origine étrangère supprime tout droit de garantie.



