

ZUNDAPP



CATALOGUE DE PIECES DE RECHANGE

Für Italien

Type 520-02L5, moteur 285-11LK

GS 125

Planche des Matières

<u>Moteur</u>	<u>Page</u>
Carter droite, carter gauche	2
Couvercle de carter gauche, kickstarter, arbre de sélecteur au pied	4
Couvercle de carter droite, embrayage	6
Cylindre, vilebrequin	7
Boîte de vitesses	8
Système d'chappement	9
Carburateur, vis d'arrêt, tubulure d'aspiration	10
MHKZ Dynamo	12
 <u>Cadre</u>	
Cadre, carénage, amortisseur de bruit, repose-pieds, amortisseur de guidon .	14
Suspension de moteur, frein à pied, béquille	15
Fourche télescopique, palier de direction	16
Roue AV	18
Roue AR, chaîne	20
Equipement électrique	22
Guidon, leviers et tirettes de commande, câbles	24
Fourche de roue AR, carter de chaîne, jambe à ressort	26
Garde-boue, étrier de retenue, support de plaque de police	27
Réservoir, siège, outillage	28
Vernis pour réparation, illustration de la moto	30

Vernissage du véhicule: rouge racing no. 60 index. Ce numéro est absolument à indiquer lorsque la désignation des pièces est précédée d'un astérisque (par ex 520-10.613/60)

Carter droite, carter gauche

Carter droite

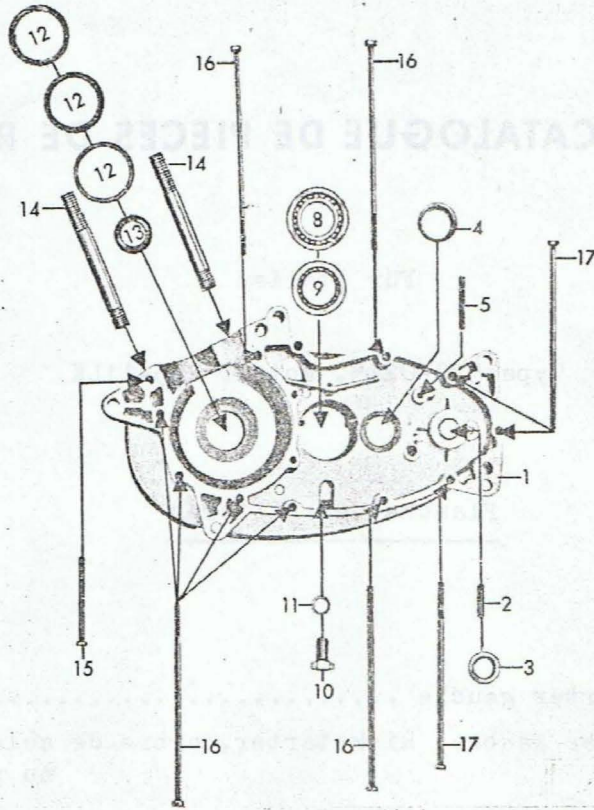

Carter gauche

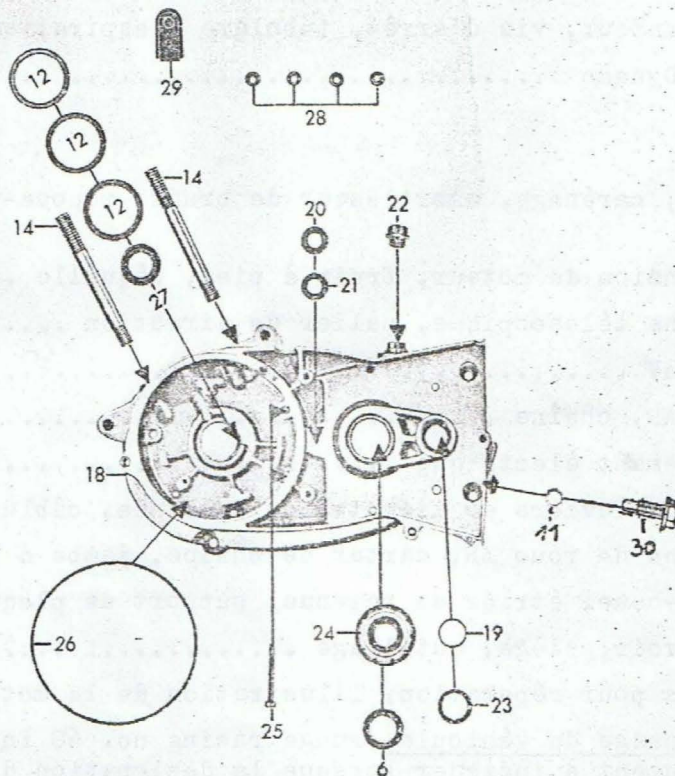

Fig. No.	No. de commande	Désignation	Pièce
1-4	285-01.919	Carter droite	1
-	285-01.902	*Joint pour carter	1
2	285-01.164	Boulon	1
3	267-01.128	Coussinet 16 ϕ	1
4	281-01.140	Coussinet 21,5/31 ϕ	1
5	DIN 1481 5x80	Douille de serrage	1
6	285-01.183	Joint d'arbre 20x30x7/1	1
8	DIN 625 16005/C3	Roulement à billes 25x47x8 mm	1
9	DIN 625 6303/C3	Roulement à billes 17x47x14 mm	1
10	DIN 933 M 10x18	Vis de vidange p. l'huile	1
11	DIN 7603 A 10x14	Bague d'étanchéité	1
12	285-01.210	Rondelle 38x46,9x0,95 mm	var.
12	285-01.211	Rondelle 38x46,9x0,1 mm	var.
12	285-01.212	Rondelle 38x46,9x0,2 mm	1
13	285-01.220	Joint d'arbre 20x30x8/1 mm	1
14	285-01.197	Tige filetée	4
15	DIN 84 BM 6x65x20	Vis cylindrique	1
16	285-01.180	Vis cylindrique M 6x154 mm	8
17	285-01.181	Vis cylindrique M 6x140 mm	3
--	247-01.126	Plaque signalétique	1
--	DIN 1476 2x3	Clou à rainure	2
18-22	285-01.921	Carter gauche	1
--	285-01.901	*Joint pour carter	1
19	285-01.203	Coussinet 20 mm ϕ	1
20	285-01.223	Douille à aiguille 12x20x13 mm	1
21	285-01.224	Rondelle 12,3x19,9x1,0 mm	1
22	281-01.135	Ecrou de remplissage d'huile	1
23	285-01.204	Joint d'arbre 20x28x6 mm	1
24	DIN 625 6204/C3	Roulement à billes 20x47x14 mm	1
25	DIN 84 BM 6x45	Vis cylindrique	2
26	285-01.192	Anneau en caoutchouc 123 mm ϕ	1
27	285-01.194	Joint d'arbre 20x30x7 mm	1
28	M 181 z 138	Douille d'ajustage	4
29	285-07.105	Gaine de câble	1
30	285-05.208	Vis à tenons SW 17, 35 mm lg.	1

*Par commande d'une pièce, un paquet de cinq sera livré

Couvercle de carter gauche, kickstarter, arbre de sélecteur au pied

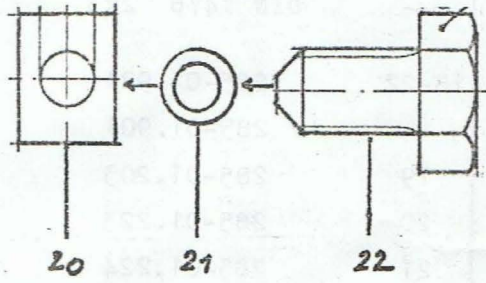
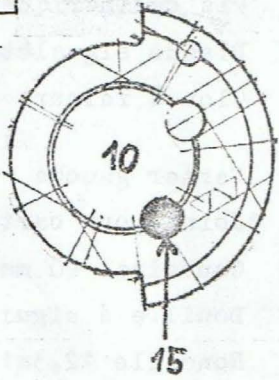
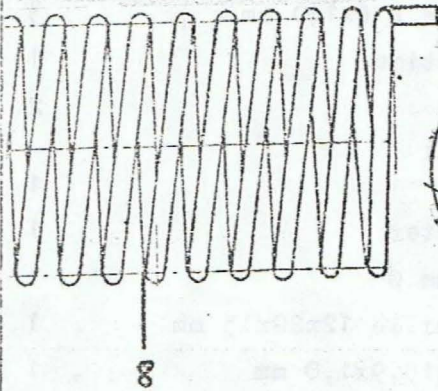
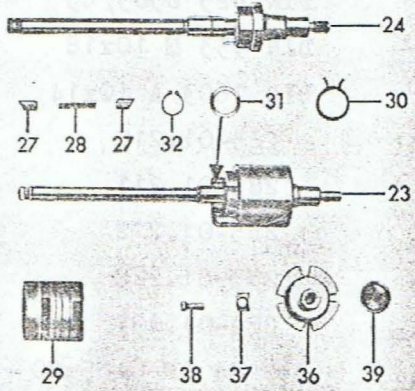
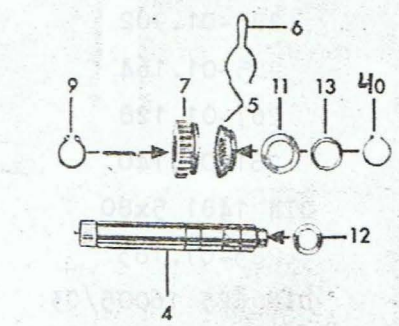
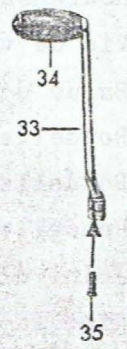
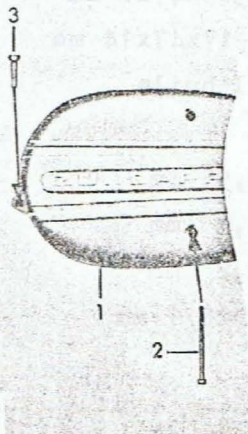
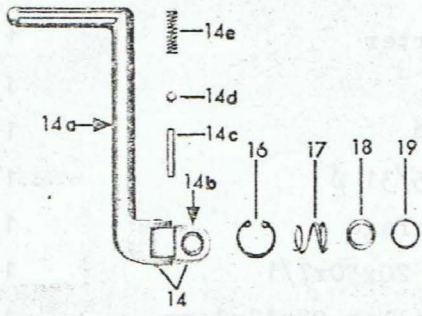

Fig. No.	No. de commande	Désignation	Pièce
1	285-01.177	Couvercle de carter gauche	1
2	DIN 84 BM 6x55	Vis cylindrique	2
3	DIN 84 BM 6x22	Vis cylindrique	1
4	285-05.235	Arbre de kickstarter nu	1
5	267-05.910	Entraîneur cpl.	1
6	267-05.334	Ressort de freinage	1
7	285-05.169	Engrenage de démarrage	1
8	285-05.207	Ressort	1
9	DIN 471 20x1,75	Jonc d'arrêt	1
10	285-05.209	Butée kick	1
11	265-05.255	Rondelle 22,1x32x0,2 mm	var.
11	265-05.257	Rondelle 22,1x32x0,3 mm	var.
12	265-05.245	Rondelle 16,2x28x1,0 mm	1
13	267-05.312	Rondelle 20,2x28x1,0 mm	1
13	267-05.310	Rondelle 20,2x28x0,1 mm	var.
13	267-05.313	Rondelle 20,2x28x0,5 mm	var.
13	267-05.315	Rondelle 20,2x28x0,2 mm	var.
14	285-05.665	Levier de kickstarter cpl.	1
14a	285-05.234	Levier de kickstarter nu	1
14b	285-05.303	Douille nu <i>Kickstarter muffe</i>	1
14c	DIN 7 8x6x36	Goupille cylindre	1
14d	DIN 5401 8 ϕ	Bille	1
14e	267-05.319	Ressort de pression	1
15	DIN 5401 5 ϕ	Bille	2
16	DIN 472 22x1	Jonc d'arrêt	1
17	285-05.299	Ressort	1
18	285-05.300	Rondelle 12,1x16,5x1,0 mm	1
19	285-05.302	Anneau O 12 ϕ x 2	1
20	285-05.178	Plaque de retenue	1
21	DIN 7603 A 6,5x9,5	Bague d'étanchéité	1
22	285-05.211	Vis SW 11	1
23	285-05.701	Arbre de sélecteur au pied cpl.	1
24	285-05.607	Arbre de sélecteur au pied nu	1
25	267-05.125	Boulon	1
26	267-05.126	Ressort de pression	1
27	267-05.586	Cliquet	2
28	267-05.585	Ressort	1
--	DIN 660 2,6x5	Rivet	1
29	285-05.256	Butoir de cliquet	1
30	278-05.100	Ressort de rappel	1
31	267-05.244	Rondelle 16,2x22,8x0,1 mm	var.
32	DIN 471 16x1	Jonc d'arrêt	1
33	282-05.700	Levier de sélecteur cpl.	1
34	616 z 25	Douille en caoutchouc	1
35	DIN 933 M 6x16	Boulon à six pans	1
36	267-05.112	Cloche de réglage	1
37	267-05.113	Plaquette d'appui	2
38	DIN 920 M 6x15	Vis à tête goutte de suif	2
39	267-05.130	Capuchon en caoutchouc	1
40	DIN 471 20x1,2	Jonc d'arrêt	1

Couvercle de carter droit, embrayage

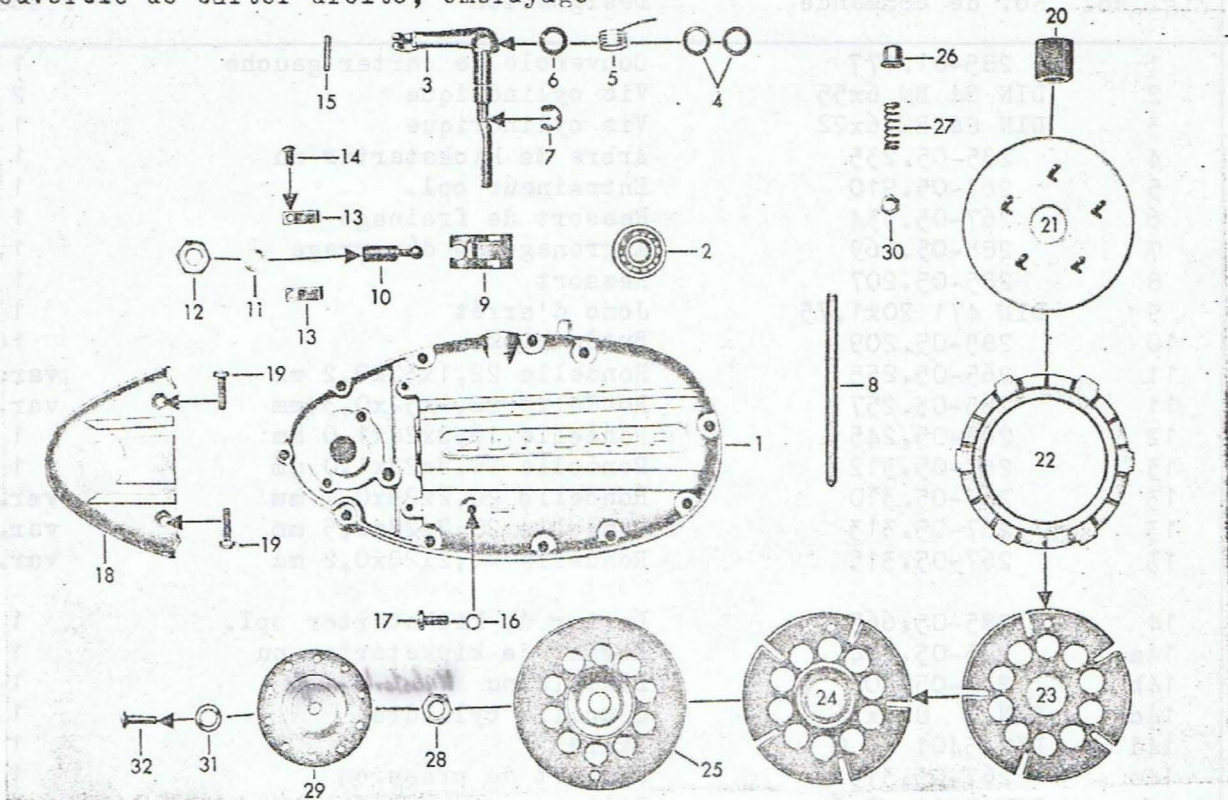

Fig. No.	No. de commande	Désignation	Pièce
1	285-01.113	Couvercle de carter droit	1
2	DIN 625 6201/C3	Roulement à bille 12x32x10 mm	1
3	265-06.602	Levier d'embrayage	1
4	281-06.114	Rondelle 0,2 mm grosse	1
4	281-06.115	Rondelle 0,5 mm grosse	var.
5	265-06.112	Ressort de torsion	1
6	405-15.388	Bague d'étanchéité	1
7	DIN 6799 8	Anneau de retenue	1
8	285-05.124	Goujon de guidage	1
9	265-06.104	Languette d'embrayage	1
10	265-06.106	Vis de réglage	1
11	DIN 7603 A 10x14	Bague d'étanchéité'	1
12	DIN 936 M 10x1	Ecrou à six pans	1
13	265-06.109	Ressort de retenue	1
14	DIN 84 AM 4x6	Vis cylindrique	2
15	DIN 1481 3x12	Boulon de tension	2
16	DIN 7603 A 6x10	Bague d'étanchéité	1
17	DIN 85 AM 6x12	Vis à tête goutte de suif	1
18	285-01.105	Capot de raccordement	1
19	DIN 964 AM 5x20	Vis à tête goutte de suif	2
20	285-06.101	Pignon	1
21	285-06.600	Disque de retenue	1
22	265-06.135	Lamelle	5
23	265-06.131	Disque d'embrayage	1
24	265-06.130	Disque d'embrayage	3
25	265-06.127	Disque de recouvrement	1
26	261-06.155	Douille à ressort	10
27	285-06.107	Ressort d'embrayage	10
28	265-06.202	Ecrou à six pans	1
29	265-06.216	Plaque de pression	1
--	284-06.104	Plaque de retenue	1
30	DIN 934 M 4	Ecrou à six pans	5
31	265-05.296	Rondelle 6,1x11,8x0,8 mm	1
31	265-05.295	Rondelle 6,1x11,8x0,2 mm	var.
31	265-05.294	Rondelle 6,1x11,8x0,4 mm	var.
32	247-05.233	Goupille de pression	1

Cylindre, vilebrequin

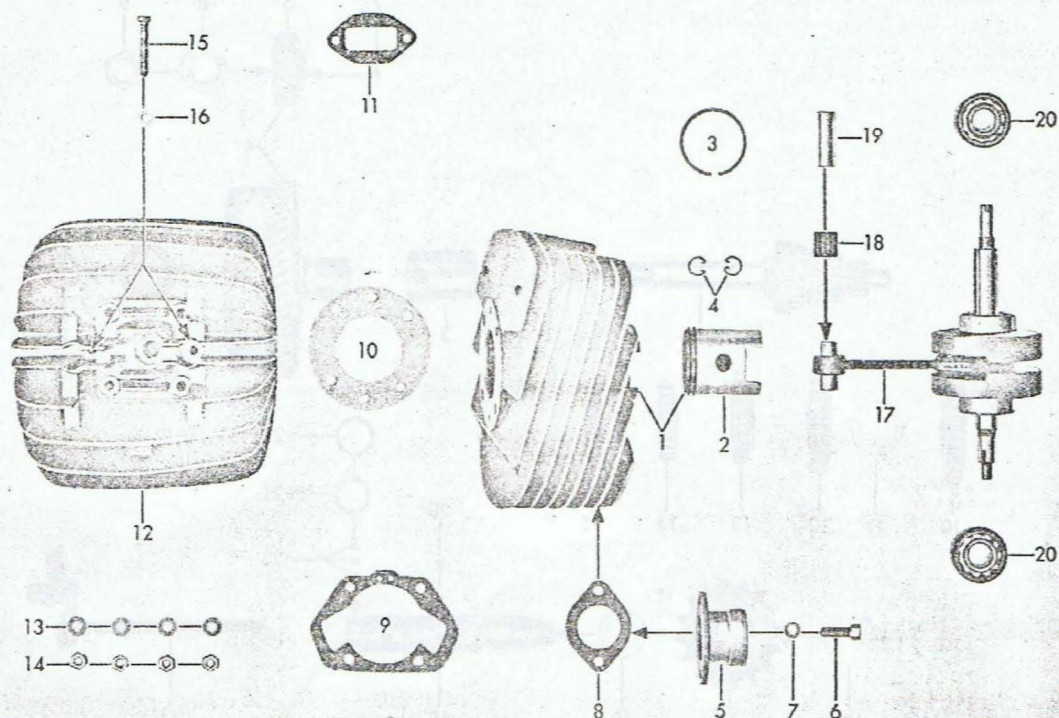

Fig. No.	No. de comannde	Désignation	Pièce
1	285-02.727	Cylindre avec piston	1
2	285-02.713	*Piston cpl. 54 ϕ	1
3	285-02.137	Segment de piston	2
4	DIN 73123 15x1,2	Anneau de retenue	2
5	285-02.632	Bride	1
6	DIN 912 M 8x25	Vis cylindrique	2
7	DIN 433 8,4	Rondelle	2
8	285-02.162	Joint	1
9	285-02.152	Joint de cylindre	1
10	285-02.153	Joint de culasse de cylindre	1
11	285-04.108	Joint p. tubulure d'aspiration	1
12	285-02.173	Culasse de cylindre	1
13	DIN 1440 8 ϕ	Rondelle	4
14	DIN 934 M 8	Ecrou à six pans	4
15	DIN 931 M 7x45	Boulon à six pans	2
16	DIN 125 A 7,4	Rondelle	2
17	285-03.907	Vilebrequin cpl.	1
18	285-03.123	Cage à aiguilles 15x19x20 mm	1
19	285-03.120	Tourillon de piston 15 ϕ	1
20	285-03.905	Roulement à billes 20x52x15 mm	2

*Tolérances différentes! Indiquer la lettre de tolérance étant estampée sur la tête du cylindre.

Boîte de vitesses

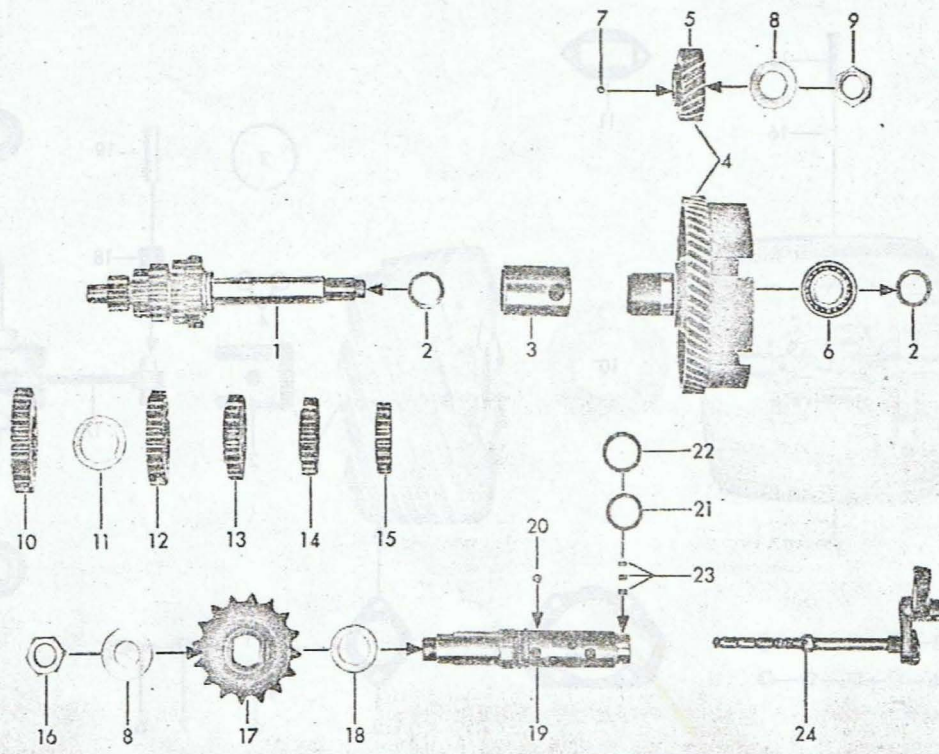
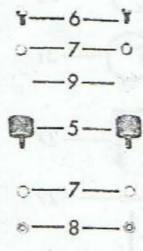

Fig. No.	No. de comande	Désignation	Pièce
1	285-05.637	Arbre principal	1
2	265-05.178	Rondelle 17,1x23x0,05 mm	var.
2	265-05.177	Rondelle 17,1x23x0,1 mm	var.
2	265-05.176	Rondelle 17,1x23x0,2 mm	var.
2	265-05.175	Rondelle 17,1x23x0,5 mm	var.
2	265-05.179	Rondelle 17,1x23x0,8 mm	var.
4	285-05.901	Roue d'embrayage cpl.	1
5	286-05.102	Pignon	1
6	DIN 625 6003	Roulement à billes 17x35x10 mm	1
7	DIN 5401 5 ϕ	Billes	2
8	276-05.198	Rondelle 15,2x30x0,75 mm	2
9	285-05.151	Ecrou M 15x1 (filet à gauche)	1
10	285-05.243	Engrenage 1ère vitesse 34 d.	1
11	265-05.256	Rondelle 22,1x32x0,1 mm	var.
11	265-05.255	Rondelle 22,1x32x0,2 mm	var.
11	265-05.257	Rondelle 22,1x32x0,3 mm	var.
12	285-05.242	Engrenage 2ème vitesse 26 d.	1
13	285-05.241	Engrenage 3ème vitesse 23 d.	1
14	285-05.239	Engrenage 4ème vitesse 24 d.	1
15	285-05.237	Engrenage 5ème vitesse 20 d.	1
16	276-05.119	Ecrou à six pans M 15x1	1
17	285-05.199	Pignon de chaîne 13 dents	1
17	285-05.200	Pignon de chaîne 14 dents	var.
18	267-05.310	Rondelle 20,2x28x0,1 mm	var.
18	267-05.315	Rondelle 20,2x28x0,2 mm	var.
18	267-05.312	Rondelle 20,2x28x1,0 mm	1
19	285-05.609	Axe baladeur nu	1
20	278-05.101	Bille 7 ϕ	20
21	281-05.152	Anneau de distance 18,1x23,5x1 mm	1
22	281-05.153	Anneau de distance 19,1x24,9x1 mm	1
23	DIN 5402 3,5x5	Rouleau	19
24	283-05.608	Clavette coulissante cpl.	1

285-05.905 Ziehkeil Kpl. ohne Schaltschieber
 bestehend aus: 1x Ziehkeil } einzeln nicht
 1x Bolzen } lieferbar!
 1x Spornhülse



Bügel: 520-22.606

Fig. No.	No. de comannde	Désignation	Pièce
1	520-22.714	Exhaust silencer cpl.	1
-	520-22.904	(906 LA) Garniture de silencieux	1
-	DIN 7971 B 4,2x6,5	Screw	1
5	520-10.288	Amortisseur à bras oscillant	2
6	DIN 933 M 8x12	Boulon à six pans	2
7	DIN 127 B 8	Bague de ressort	4
8	DIN 934 M 8	Ecrou à six pans	2
9	DIN 9021 A 8,4	Rondelle	2
10	517-15.127	Ressort de traction	2
--	520-22.114	Corde en aniante 1,5 ϕ x 264	1

*520-22.906
520-22.907*

*Schalldämpferrohr } siehe neue Abbildung
Steinwolle*

(b.w.)

Carburateur, Vis d'arrêt, tubulure d'aspiration

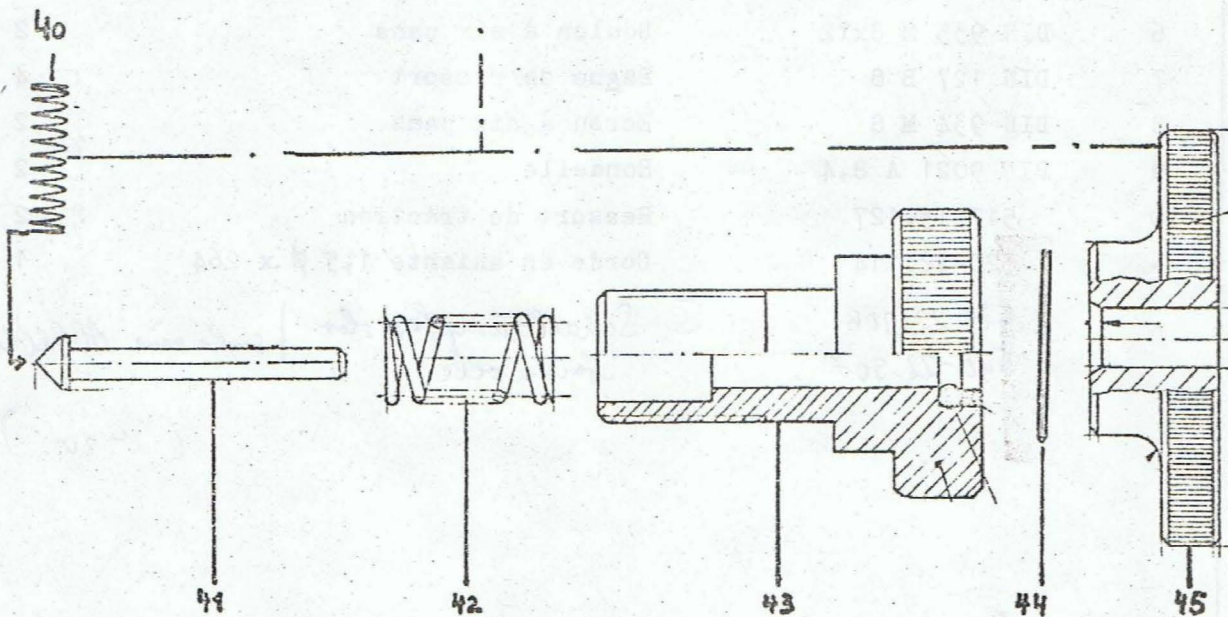
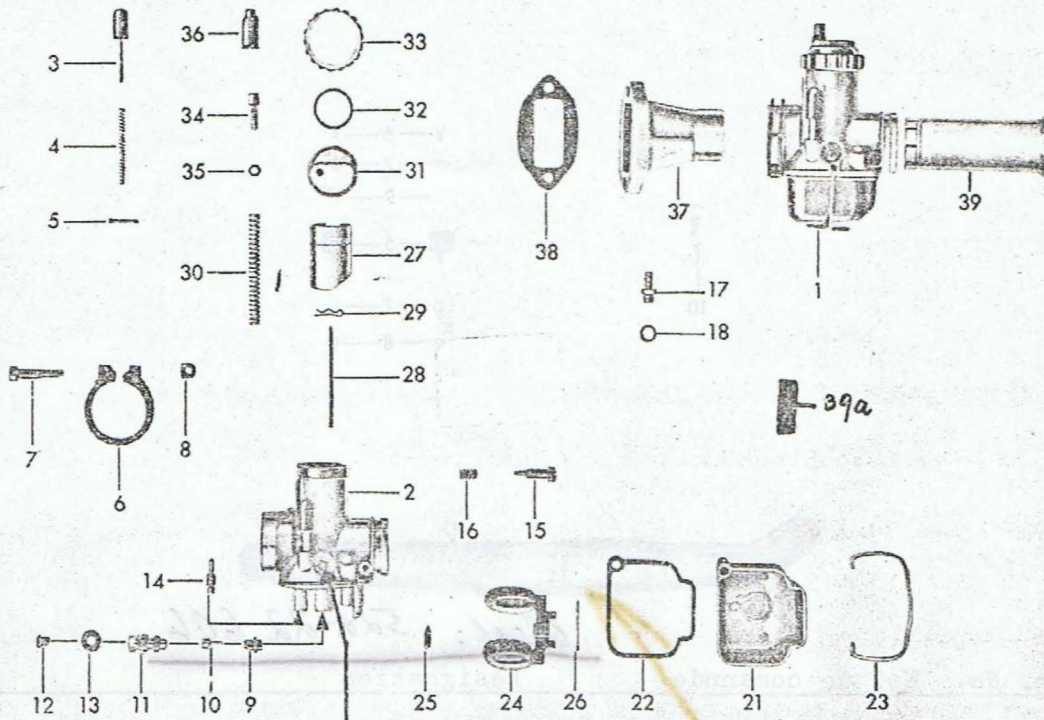

Fig. No.	No. de comannde	Désignation	Pièce
1	285-04.723	Carburateur cpl. 2/26/78, avec vis d'arrêt	1
2	285-04.935	Corps de carburateur	1
3	285-04.908	Titillateur	1
4	276-04.920	Ressort de titillateur	1
5	276-04.916	Goupille	1
6	285-04.909	Anneau de serrage	1
7	282-04.903	Vis de fixation	1
8	285-04.910	Contre-écrou	1
9	285-04.939	Atomiseur	1
10	285-04.937	Gicleur à aiguille 2.70	var.
10	285-04.936	Gicleur à aiguille 2.73	1
10	285-04.938	Gicleur à aiguille 2.76	var.
11	285-04.912	Diffuseur	1
12	285-04.948	Gicleur principal 110	var.
12	285-04.946	Gicleur principal 112	1
12	285-04.949	Gicleur principal 115	var.
14	285-04.901	Gicleur de ralenti 35	var.
14	285-04.902	Gicleur de ralenti 40	1
15	220-04.904	Vis de réglage d'air	1
16	285-04.915	Ressort	1
17	267-04.940	Virole de tuyau	1
18	267-04.946	Bague d'étanchéité	1
21	285-04.957	Carter de flotteur avec tuyau de trop-plein	1
22	285-04.919	Joint	1
23	285-04.920	Ressort	1
24	285-04.921	Flotteur	1
25	285-04.922	Aiguille de flotteur	1
26	285-04.923	Tige	1
27	285-04.958	Volet de gaz	1
28	285-04.947	Aiguille de gicleur	1
29	285-04.952	Etrier de serrage	1
30	285-04.953	Ressort de volet	1
31	285-04.942	Plaque de couvercle	1
33	285-04.954	Raccordement à vis du couvercle	1
34	267-04.938	Vis de réglage	1
35	251-04.927	Ecrou	1
36	517-17.111	Douille en caoutchouc	1
37	285-04.184	Tubulure d'aspiration	1
38	285-04.108	Joint pour tuyau d'aspiration	1
--	DIN 433 6,4	Rondelle	2
--	DIN 934 M 6	Ecrou à six pans	2
39	285-04.185	Tube	1
39a	285-04.941	Volet de air	1
		<u>Vis d'arrêt cpl.</u>	
40	281-04.915	Ressort	1
41	285-04.186	Tige	1
42	285-04.187	Ressort de pression	1
43	285-04.654	Vis de réglage cpl.	1
44	DIN 1471 1,5x12	Goupille cylindre	1
45	285-04.190	Bouton de réglage	1

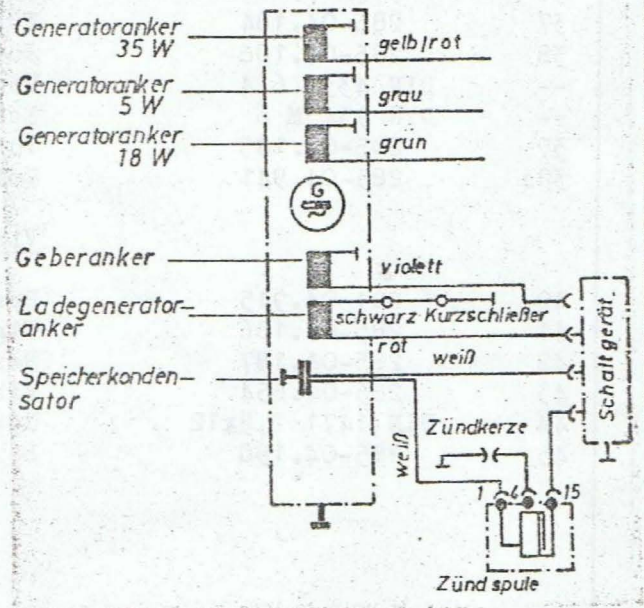
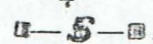
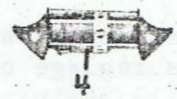
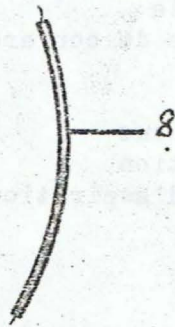
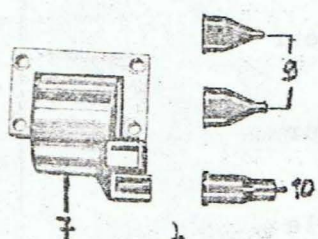
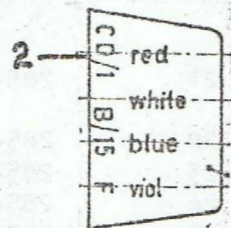
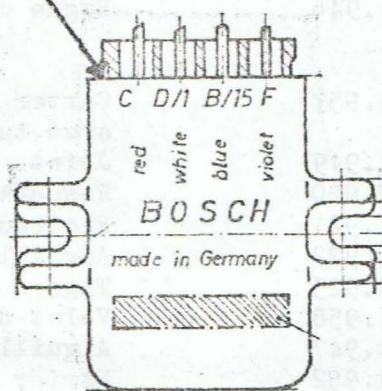
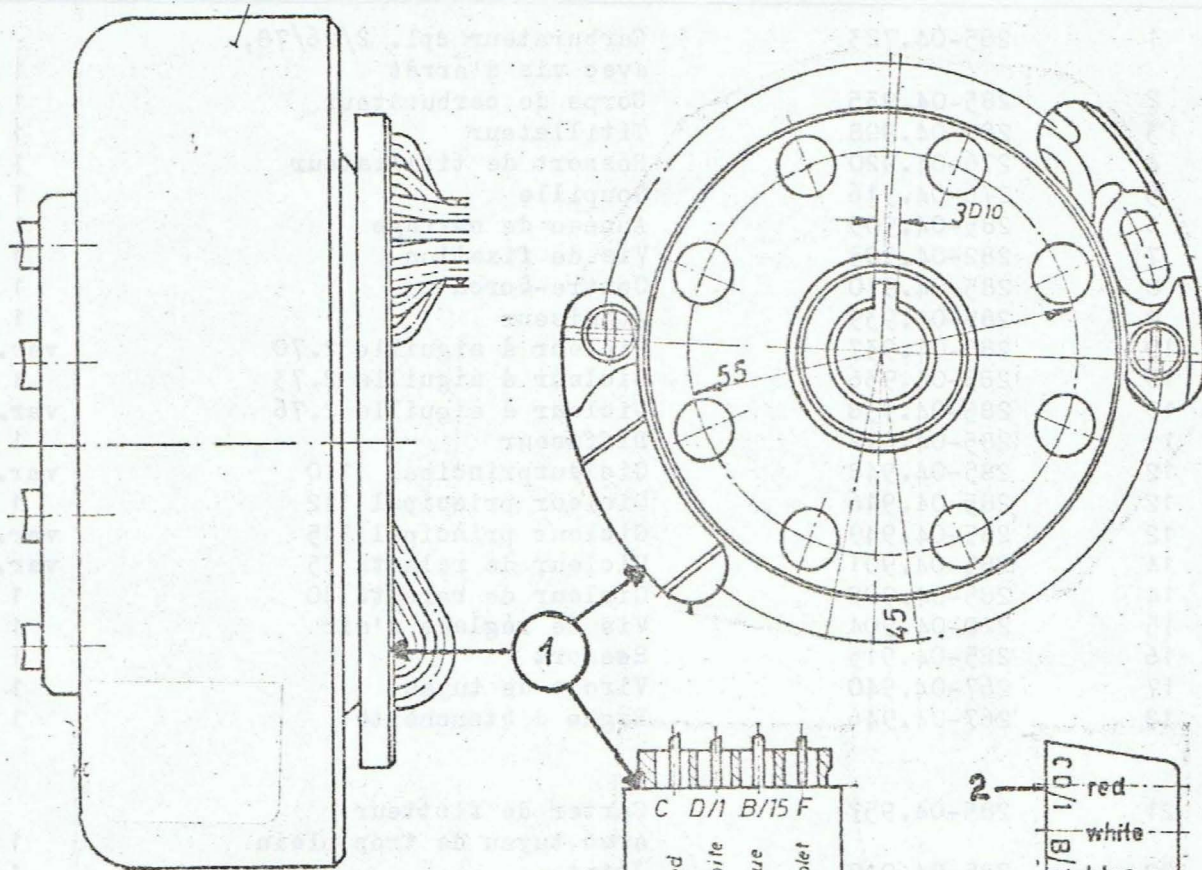

Fig. No.	No. de comannde	Désignation	Pièce
1	285-07.723	MHKZ Dynamo cpl., livrable seulement complètement comprenant: Volant Plaqué d'induit cpl. avec Bobines Installation de couplage, monté au cadre Bobine d'allumage, secondaire Cablé cpl. avec connexion	1
2	285-07.121	Chapeau de protection	1
3	285-07.904	Bobine de feu de frein 18 W	1
4	285-07.903	Induit de générateur 35 W	1
5	276-07.909	Douille d'écartement	2
6	285-07.905	Bobine de feu AR 5 W	1
7	283-07.702	Bobine d'allumage, secondaire	1
8	282-07.121	Câble d'allumage	1
9	517-16.108	Chapeau de protection	1
10	282-07.101	Chapeau de protection	1
11	285-07.126	Gaine de câble (dans carter gauche)	1
12	285-07.125	Gaine de câble (dans carter gauche)	1
13	285-07.115	Ecrou à collet	1
14	DIN 6888 3x3,7	Ressort à disque	1
15	DIN 127 B 4	Bague de ressort	3
16	DIN 84 AM 4x12	Vis cylindrique	3
--	DIN 934 M 4	Ecrou à six pans	2
17	285-07.114	Bougie d'allumage W 260	1
--	285-07.122	Angle, pour installation de couplage monté au cadre	1
--	DIN 84 M 4x12	Vis cylindrique	1

Cadre, carénage, amortisseur de bruit, repose-pieds, amortisseur de guidon

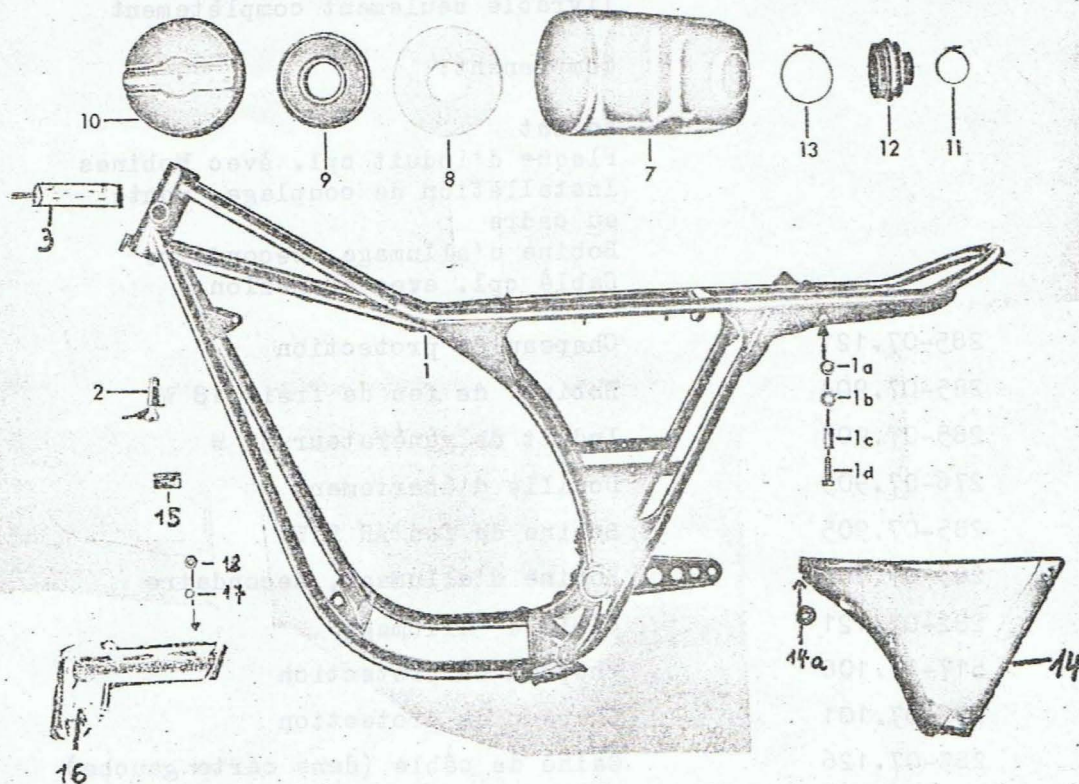

Fig. No.	No. de commande	Désignation	Pièce
1	520-10.613	Cadre (<i>Fasbargabe nicht erforderlich</i>)	1
2	517-10.710	Serrure de guidon	1
1a	561-17.111	Ecrou de retenue M 8	2
1b	DIN 125 A 8,4	Rondelle	2
1c	520-10.366	Douille 9x14x8 mm	2
1d	DIN 933 M 8x25	Boulon à six pans	2
3	520-10.716	Amortisseur de guidon	1
-	DIN 71805 B 10	Coussinet de rotule	2
-	DIN 71805 S 10	Etrier de sûreté	2
-	616 z 11	Douille en caoutchouc	2
-	DIN 71803 A 10	Rotule	1
7	520-10.370	Amortisseur de bruit	1
8	520-10.363	Support de filtre	1
9	520-10.608	Pièce d'insertion de filtre	1
10	520-10.666	Couvercle de filtre	1
--	520-10.372	Joint	1
11	520-10.703	Collier de tuyau 46/9	1
12	520-10.317	Soufflet	1
13	520-10.318	Collier de tuyau ϕ 76	1
14	520-10.671	Carénage GS 125	1
14a	520-10.253	Bouton de pression	4
15	435-10.900	Plaque signalétique	1
--	DIN 1476 2x5	(indiquer le no. du cadre) Clou	2
16	520-14.724	Repose-pieds gauche cpl. (pliable)	1
--	520-14.725	Repose-pieds droit cpl. (pliable)	1
17	DIN 125 A 8,4	Rondelle	4
18	561-17.111	Ecrou de retenue M 8	4
--	DIN 931 M 8x35	Boulon à six pans	2

Indiquer la couleur!

Suspension de moteur, frein à pied, béquille

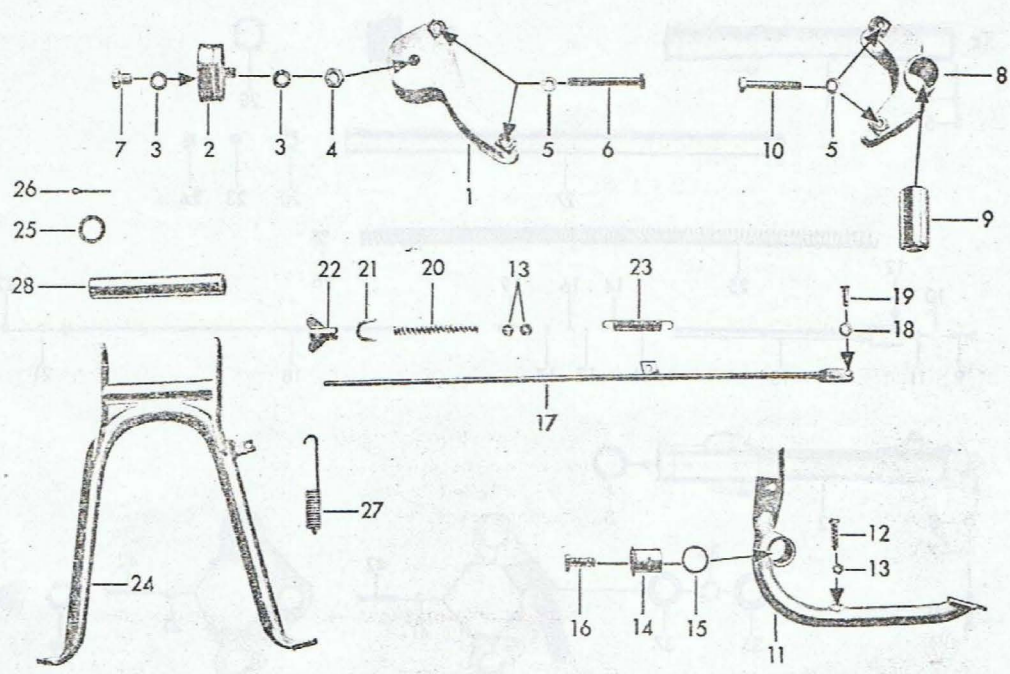

Fig. No.	No. de commande	Désignation	Pièce
1	520-18.615	Support de moteur	1
2	520-18.613	Silent-bloc	2
3	DIN 127 B 10	Rondelle à ressort	4
4	DIN 934 M 10	Ecrou à six pans	2
5	DIN 127 B 8	Rondelle à ressort	5
6	DIN 931 M 8x70	Boulon à six pans	2
7	DIN 933 M 10x12	Boulon à six pans	2
8+9 +	520-18.702	Suspension de moteur AR	1
10	DIN 931 M 8x55	Boulon à six pans	2
11	520-17.609	Levier de frein à pied	1
12	DIN 933 M 6x22	Boulon à six pans	1
13	DIN 934 M 6	Ecrou à six pans	3
14	520-17.179	Douille de palier	1
15	520-17.141	Anneau	2
16	DIN 931 M 8x35	Boulon à six pans	1
--	DIN 7346 3x12	Douille de serrage	1
17	520-17.619	Tringlerie de frein	1
18	DIN 125 A 6,4	Rondelle	1
--	DIN 94 2x12	Goupille fendue	1
19	519-17.106	Goujon	1
20	519-17.110	Ressort	1
21	433-17.100	Disque de protection	1
22	428-17.103	Ecrou à oreilles	1
23	517-17.103	Ressort de traction	1
24	520-21.606	Béquille	1
25	517-21.113	Rondelle	2
--	520-14.248	Rondelle 18,5x26x1 mm	var.
26	DIN 94 3x30	Goupille fendue	2
27	517-21.109	Ressort de traction	1
28	520-21.106	Tube de palier	1

+ hierzu unbedingt Scheibe 520-18.148

Fourche télescopique, palier de direction

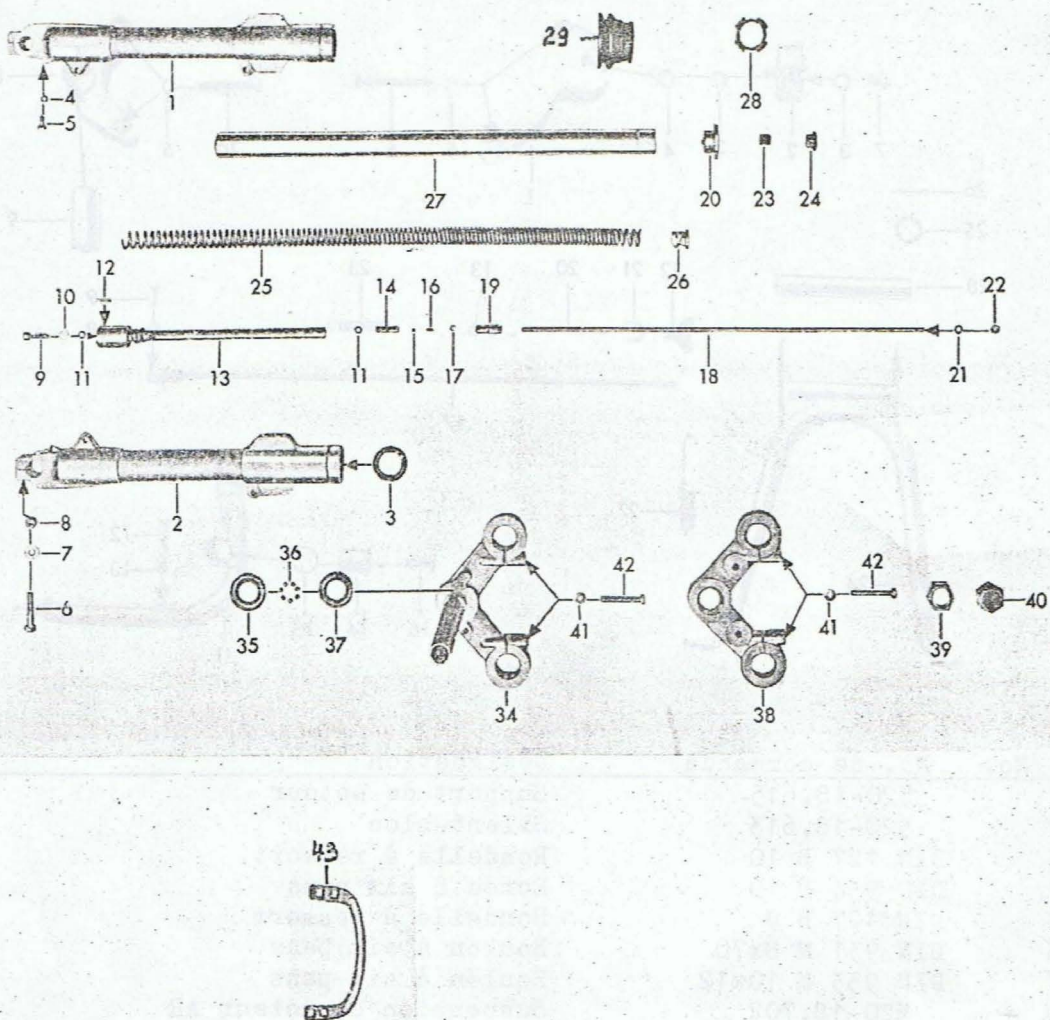

Fig. No.	No. de commande	Désignation	Pièce
1	520-12.720	Pièce coulissante de fourche gauche*	1
2	520-12.721	Pièce coulissante de fourche droite*	1
		*avec figur no. 3,4,5	
3	520-12.226	Joint d'arbre QH 32x42G2/51	2
4	DIN 7603 A 6x10	Bague d'étanchéité	2
5	DIN 933 M 6 x 12	Boulon à six pans	2
6	DIN 931 M 8 x 40	Boulon à six pans	2
7	DIN 125 A 8,4	Rondelle	2
8	561-17.111	Ecrou de blocage M 8x1	2
9	DIN 912 M 6 x 25	Vis cylindrique	2
10	DIN 433 6,4	Rondelle	2
11	520-12.271	Anneau O 6 ϕ x 1,5	4
12	DIN 1481 4 x 10	Douille de serrage	2
13	520-12.657	Tube d'amortisseur	2
14	520-12.265	Piston	2
15	DIN 5401 4,5 ϕ	Bille	2
16	520-12.267	Ressort de pression	2
17	520-12.266	Ecrou à six pans	2
18	520-12.264	Tige filetée	2
19	520-12.274	Pièce de guidage	2
20	520-12.198	Vis de serrage	2
21	DIN 127 B 6	Rondelle à ressort	2
22	DIN 934 M 6	Ecrou à six pans	2
23	520-12.263	Bouchon	2
24	520-12.199	Vis de serrage	2
25	520-12.273	Ressort de pression	2
26	520-12.272	Support de pression	2
27	520-12.656	Tube de fourche	2
28	520-12.257	Bague en caoutchouc	2
29	520-12.235	Manschette	2
34	520-12.635	Joint de fourche, bas	1
35	1871 z 156	Cuvette de fourche	2
36	DIN 5401 6 ϕ	Bille	36
37	1871 z 155	Cuvette de cadre	2
38	520-12.204	Joint de fourche, haut	1
39	519-12.110	Ecrou conique	1
40	520-12.143	Ecrou de serrage	1
41	DIN 137 B 7	Bague de ressort	4
42	DIN 933 M 7x50	Boulon à six pans	4
43	520-19.154	Etrier de retenue	1
--	DIN 933 M 6x16	Boulon à six pans	4

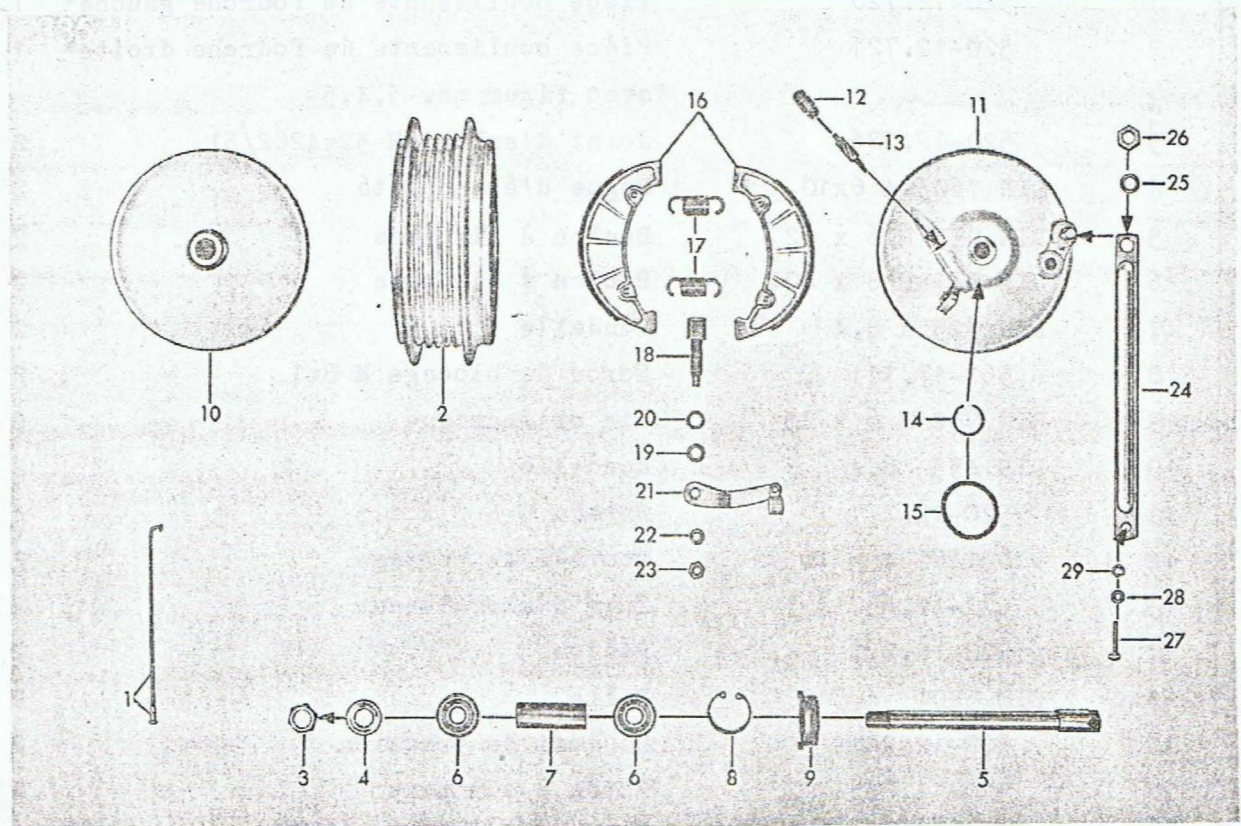

Fig. No.	No. de commande	Désignation	Pièce
-	520-15.222	Jante 1.6 A x 21	1
-	520-15.700	Support pneu AV	var.
-	519-15.100	Pneu à tringle 2.50/21	1
-	519-15.112	Chambre à air 2.50/21	1
-	519-15.225	Ruban protecteur 19-20"/22	1
1	520-15.203	Rayon intérieur 226 mm long 12,5	18
1	520-15.204	Rayon extérieur 226 mm long 13,5	18
-	520-15.752	Moyeu de roue AV cpl.	1
2	520-15.609	Corps de moyeu	1
3	DIN 934 M 14x1,5	Ecrou à six pans	1
4	DIN 125 A 15	Rondelle	1
5	520-15.179	Moyeu à broche 15 ϕ	1
6	DIN 625 6202 Z/C3	Roulement à billes 15x35x11 mm	2
7	520-15.193	Tube d'écartement 15 ϕ	1
8	DIN 472 35x1,5	Jonc de fermeture	1
9	520-15.900	Entraîneur cpl.	1
10	520-15.611	Couvercle de moyeu nu	1
11	520-15.645	Plaque de frein nu	1
12	515-15.100	Tubulure filetée	1
13	520-15.196	Pignon compteur de vitesse	1
14	DIN 9045 25	Anneau de retenue	1
15	520-15.195	Anneau de feutre	1
16	520-15.609	Mâchoire de frein (un pair)	1
17	517-15.133	Ressort de traction	2
18	561-15.620	Clé de frein	1
19	267-05.597	Rondelle	1
20	405-15.388	Bague d'étanchéité	1
21	517-15.607	Levier de frein	1
22	DIN 127 B 8	Rondelle à ressort	1
23	DIN 936 M 8x1	Ecrou à six pans	1
24	520-15.177	Ruban de fixation	1
25	DIN 127 B 10	Rondelle à ressort	1
26	DIN 934 M 10	Ecrou à six pans	1
27	DIN 933 M 6x30	Boulon à six pans	1
28	DIN 125 A 6,4	Rondelle	1
29	517-22.111	Ecrou de blocage M 6	1

Roue AR, chaîne

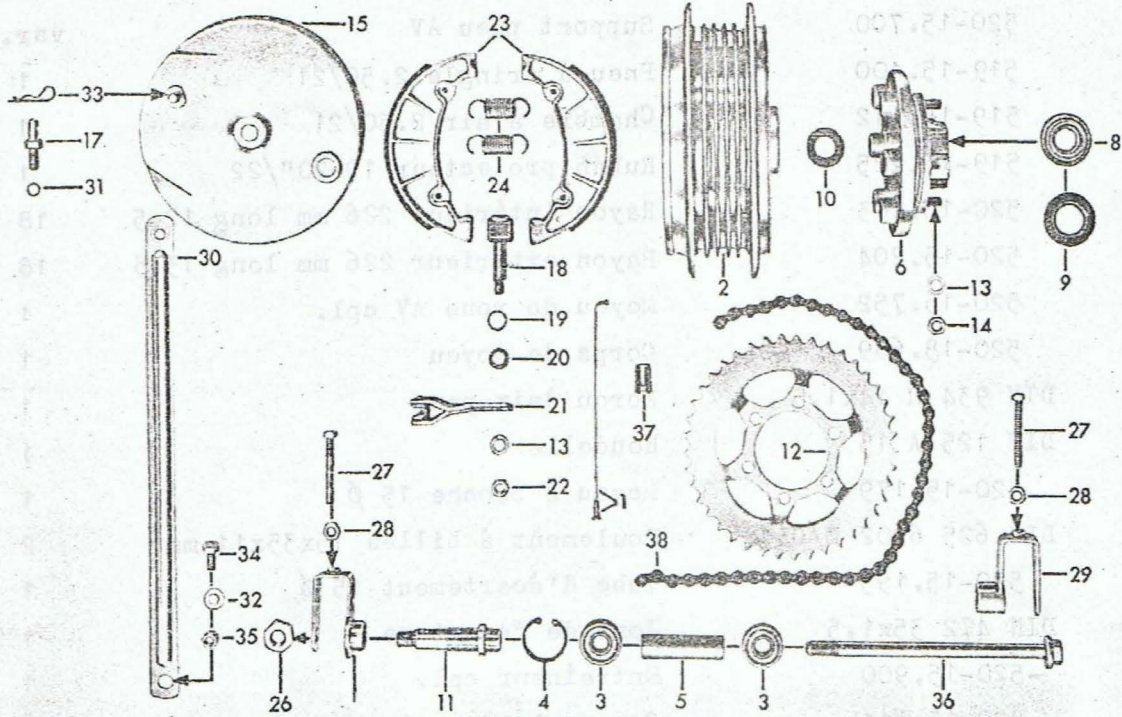

Fig. No.	No. de commande	Désignation	Pièce
-	520-15.223	Jante 1.85 B x 18	1
-	520-15.701	Support pneu AR	1
-	519-15.126	Pneu à tringle 3.50-18 Gel. D	1
-	519-15.139 527-15.107	Chambre à air E 18	1
-	520-15.226	Ruban protecteur 18-19"/27	1
1	520-15.207	Rayon intérieur 159 mm long 12,5	18
1	520-15.208	Rayon extérieur 159 mm long 13,5	18
2	520-15.609	Corps de moyeu nu	1
3	DIN 625 6202 Z/C3	Roulement à billes 15x35x11 mm	2
4	DIN 472 35x1,5	Jonc de fermeture	1
5	520-15.193	Tube d'écartement 15 ϕ	1
6	520-15.902	Manchon à bride avec Boulon à six pans	1
-	DIN 933 M 6x25	Boulon à six pans	6
8	DIN 625 6004 Z	Roulement à billes	2
9	520-15.216	Joint d'arbre 25x42x6/1 mm	1
10	517-15.112	Douille	6
11	520-15.209	Douille de retenue	1
12	520-15.155	Roue a chaîne, 46 dents	1
13	DIN 127 B 8	Rondelle à ressort	7
14	DIN 934 M 8	Ecrou à six pans	6
15	520-15.644	Plaque de frein nu	1
17	520-15.214	Boulon de support	1
18	520-15.608	Clé de frein	1
19	267-05.597	Rondelle	1
20	405-15.388	Bague d'étanchéité	1
21	520-15.632	Levier de frein	1
22	DIN 936 M 8x1	Ecrou à six pans	1
23	517-15.609	Mâchoire de frein (un pair)	1
24	517-15.133	Ressort de traction	2
25	520-15.613	Tendeur de chaîne gauche	1
26	433-15.131	Ecrou	1
27	DIN 933 M 7x50	Boulon à six pans	2
28	DIN 934 M 7	Ecrou à six pans	2
29	520-15.614	Tendeur de chaîne droit	1
30	520-15.650	Ruban de fixation	1
31	520-15.169	Douille	1
32	DIN 125 A 8,4	Rondelle	1
33	520-15.150	Etrier à ressort	1
34	DIN 933 M 8x22	Boulon à six pans	1
35	561-17.111	Ecrou de blocage M 8x1	1
36	520-15.206	Moyeu à broche 15 ϕ	1
38	519-18.607	Chaîne avec serrure, 1/2"x5/16", 112 maill.	1

Equipement électrique

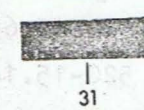
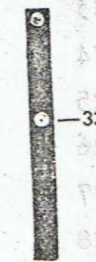
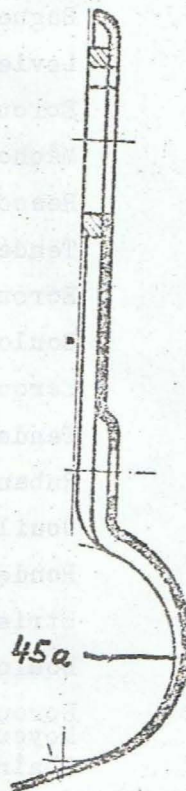
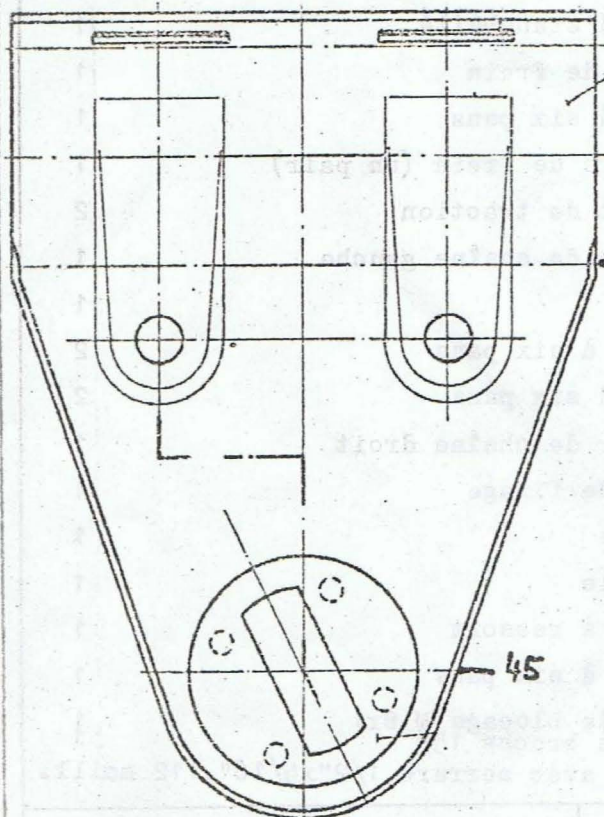
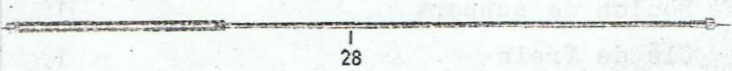
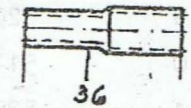
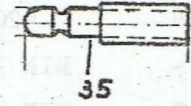
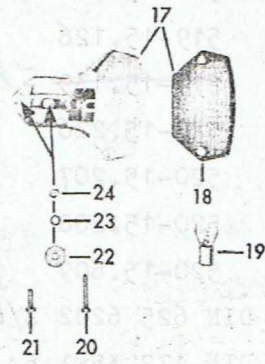
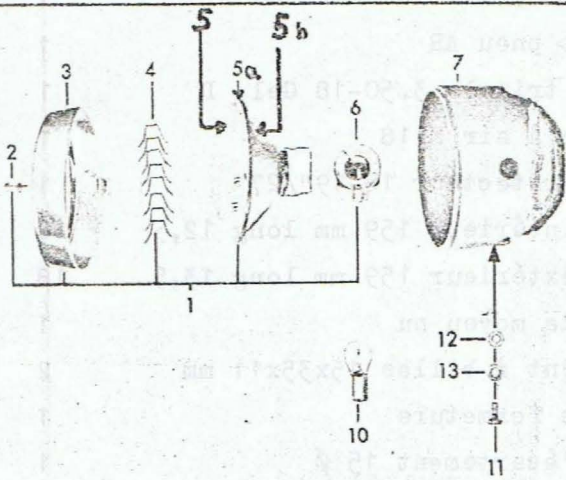

Fig. No.	No. de commande	Désignation	Pièce
1-9	520-16.748	*Phare cpl. 35/35 W, sans ampoule	1
1	520-16.918	Pièce d'insertion cpl.	1
2	519-16.901	Boulon	1
3	520-16.905	Jonc de retenue	1
4	520-16.904	Ressort (pièce)	8
5	520-16.902	Verre de phare	1
5a	520-16.903	Joint	1
5b	520-16.919	Réflecteur	1
6	520-16.920	Douille	1
7	520-16.917	*Corps de phare	1
8	520-16.915	Douille	1
9	520-16.914	Douille	1
10	DIN 72601 B6V, 35/35 W	Ampoule	1
--	DIN 72601 HL6V, 4 W	Ampoule	1
11	DIN 933 M 8x18	Boulon à six pans	2
12	DIN 127 B 8	Rondelle à ressort	2
13	DIN 9021 A 8,4	Rondelle	2
14	520-16.740	Interrupteur incorporé cpl.	1
14a	520-16.258	Anneau	1
15	515-16.900	Ecrou moletté	1
16	515-16.939	Clé d'allumage	1
17	520-16.701	Feu arrière cpl., sans ampoule	1
18	520-16.900	Sortie de lumière cpl.	1
19	DIN 72601 SL6V, 21-5 W	Ampoule	1
20	DIN 84 AM 6x35	Vis cylindrique	1
21	DIN 85 AM 6x16	Vis à tête lentiforme	1
22	1301 z 1019	Rondelle	2
23	DIN 127 B 6	Rondelle à ressort	2
24	DIN 934 M 6	Ecrou à six pans	2
25	M 1806 z 59	Douille de câble	1
26	519-16.724	Tachymètre avec étrier	1
27	517-16.100	Bague d'étanchéité	1
28	520-16.607	Câble de tachymètre	1
29	6060 z 107	Batterie	1
30	520-16.608	Support de batterie	1
31	520-16.117	Plaque en caoutchouc, 40x140x4 mm	1
32	520-16.118	Plaque en caoutchouc, 40x67x4 mm	1
33	520-16.610	Ruban en caoutchouc	1
34	520-16.773	Interrupteur code	1
35	520-16.255	Bouchon de contact	2
36	520-16.256	Douille de fiche	2
37	6160 z 237	Jonction de câble	1
38	DIN 72581 8	Fusible	2
39	304-07.276	Gaine de fiche (Douille isolatrice)	4
39a	304-07.260	Gaine de fiche	1
40	520-16.766	Klaxon	1
41	520-16.725	Interrupteur p. feu de stop	1
42	520-16.901	Capot	1
43	518-16.130	Redresseur	2
44	518-16.131	Collier	2
45	520-16.604	*Etrier de retenue, gauche	1
--	520-16.605	*Etrier de retenue, droite	1
45a	520-16.655	*Collier de serrage	4
--	DIN 933 M 6x16	Boulon à six pans	4
--	DIN 125 A 6,4	Rondelle	4
46	520-16.257	Capot	1

*Indiquer la couleur!

Guidon, leviers et tirettes de commande, câbles

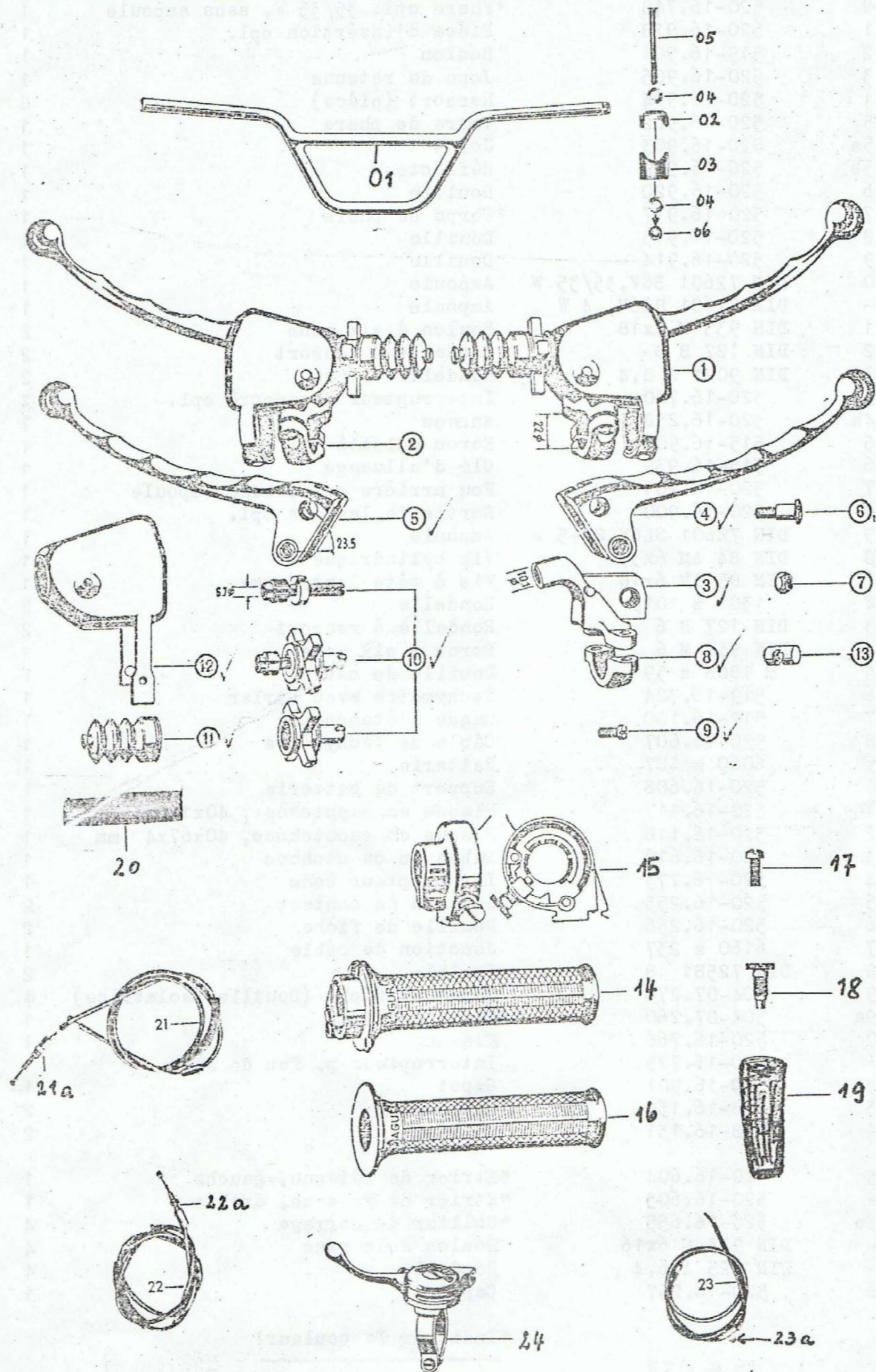

Fig. No.	No. de commande	Désignation	Pièce
01	520-13.616	Guidon sport	1
02	520-13.146	Collier de guidon, haut	1
03	520-13.147	Collier de guidon, bas	1
04	DIN 125 A 8,4	Rondelle	2
05	DIN 912 M 8x40	Boulon à six pans	2
06	561-17.111	Ecrou de blocage M 8	2
--	DIN 125 A 7,4	Rondelle	2
--	DIN 933 M 7x35	Boulon à six pans	3
--	DIN 933 M 7x40	Boulon à six pans	1
1	510-17.727	Levier de frein cpl.	1
2	510-17.726	Levier d'embrayage cpl.	1
3	520-17.909	Pièce articulée	1
4	520-17.910	Levier de main, gauche	1
5	520-17.911	Levier de main, droite	1
6	520-17.912	Vis de levier	2
7	520-17.913	Ecrou de blocage	2
8	520-17.914	Couvercle	1
9	520-17.915	Vis à tête lentiforme	2
10	520-17.916	Vis de réglage p. câble	2
11	519-17.906	Soufflet en caoutchouc	2
12	520-17.917	Capot	2
13	520-17.918	Support du nipple brasé	2
--	520-17.718	Poignée de gaz cpl.	1
14	520-17.919	Tube de poignée	1
15	520-17.921	Corps cpl.	1
16	520-17.920	Caoutchouc de poignée	1
17	400-17.912	Vis à tête lentiforme	1
18	520-17.922	Vis moletée avec ressort de pression	1
19	520-17.923	Capot	1
20	516-17.705	Poignée fixe, droite	1
21	520-17.620	Câble de frein cpl.	1
21a	428-17.715	Vis de réglage p. câble	1
22	520-17.630	Câble d'embrayage cpl.	1
22a	515-17.715	Vis de réglage p. câble	1
23	520-17.633	Câble de gaz cpl.	1
23a	428-17.635	Graisneur en plastique	4
--	520-17.632	Câble de démarrage cpl.	1
--	520-17.717	Levier de démarrage cpl.	1

Fourche de roue AR, carter de chaîne, jambe à ressort

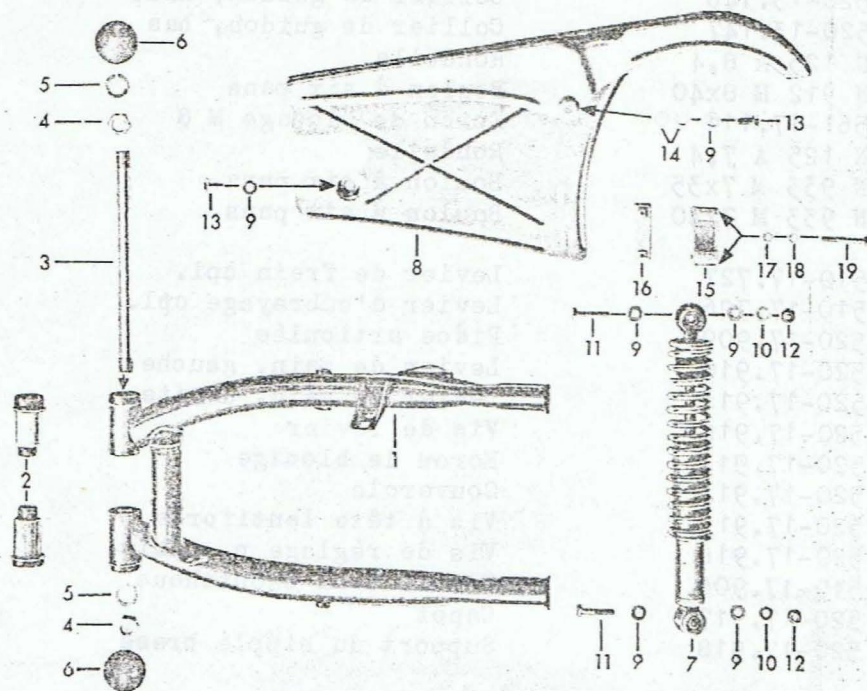

Fig. No.	No. de commande	Désignation	Pièce
1	520-14.729	*Fourche de roue AR cpl.	1
2	520-14.627	Douille élastique	2
3	520-14.216	Essieu	1
4	520-14.217	Ecrou	2
5	DIN 127 B 6	Rondelle à ressort	2
6	520-14.237	Capuchon	2
7	520-14.706	Jambe à ressort de sport <i>ab Nr. 6101 796 neues verstellbares Federbein 520-14.723</i>	2
8	520-14.616	Carter de chaîne	1
9	DIN 125 A 8,4	Rondelle	6
10	DIN 137 B 8	Rondelle à ressort	4
11	DIN 931 M 8x35	Boulon à six pans	4
12	561-17.111	Ecrou de colage	5
13	DIN 933 M 8x16	Boulon à six pans	2
14	520-14.143	Rondelle 8,5x17x1,5 mm	5
15	510-18.218	Guidage de chaîne	1
16	520-18.617	Plaque	1
17	DIN 125 A 6,4	Rondelle	2
18	DIN 127 B 6	Rondelle à ressort	2
19	DIN 931 M 6x45	Boulon à six pans	2

*Indiquer la couleur!

Garde-boue, étrier de retenue, support de plaque de police

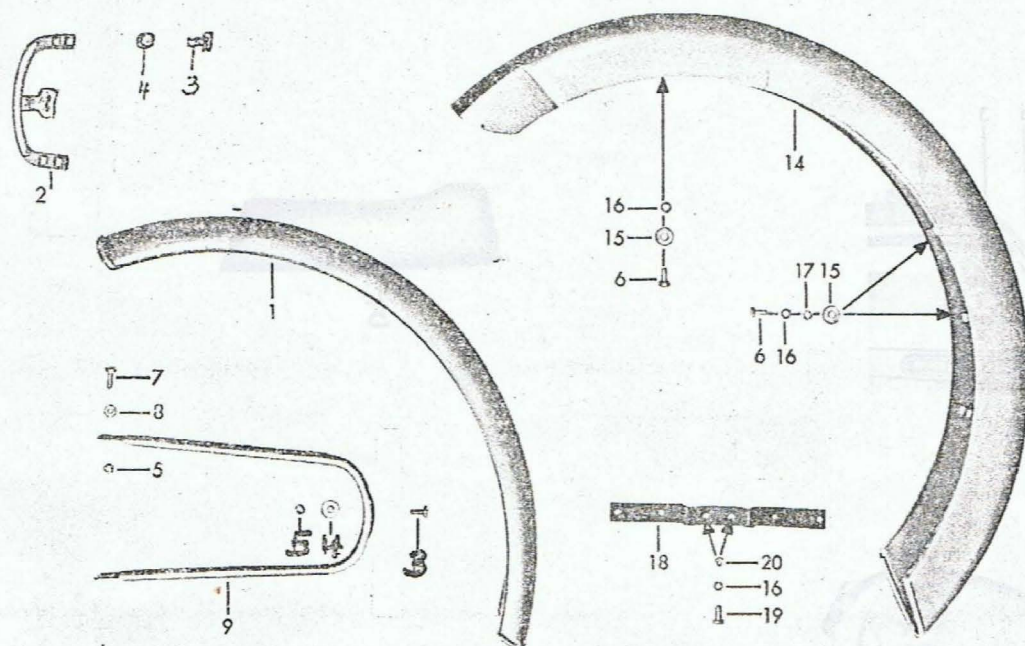

Fig. No.	No. de commande	Désignation	Pièce
1	520-19.133	Garde-boue AV	1
2	520-19.627	Etrier de retenue, haut	1
3	DIN 933 M 6x12	Boulon à six pans	3
4	1301 z 1019	Rondelle	11
5	517-22.111	Ecrou de blocage M 6	11
6	DIN 933 M 6x16	Boulon à six pans	13
7	DIN 933 M 6x25	Boulon à six pans	2
8	DIN 125 A 6,4	Rondelle	11
9	520-19.633	Etreier de retenue, bas	1
14	520-19.630	Garde-boue AR	1
15	DIN 9021 A 6,4	Rondelle	5
16	DIN 127 B 6	Rondelle à pression	8
--	600 z 5	Silent bloc	3
17	DIN 6797 A 6,4	Rondelle dentée	1
18	520-19.108	Support de plaque de police	1
19	DIN 933 M 6x18	Boulon à six pans	1
20	DIN 934 M 6	Ecrou à six pans	7

Réservoir, siège, outillage,

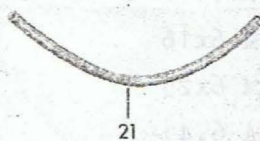
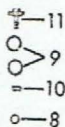
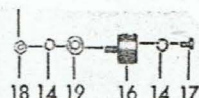
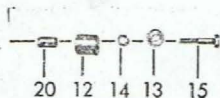
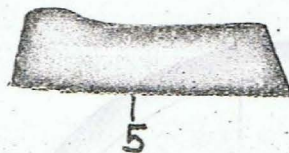
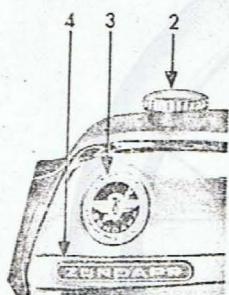

Fig. No.	No. de commande	Désignation	Pièce
1	520-20.718	*Réservoir à carburant cpl.	1
2	432-20.610	Bouchon de réservoir	1
3	440-20.100	Plaquette, ronde	2
4	442-10.182	Plaquette "ZÜNDAPP"	2
5	520-21.623	Siège	1
7	434-20.703	Robinet d'essence cpl.	1
8	428-20.901	Joint de raccordement	1
9	428-20.902	Joint en caoutchouc	2
10	428-20.903	Verre	1
11	428-20.904	Vis	1
12	520-20.145	Douille	2
13	422-14.183	Rondelle	2
14	DIN 127 B 8	Rondelle de pression	4
15	DIN 931 M 8x40	Boulon à six pans	2
16	520-10.288	Silent bloc	1
17	DIN 933 M 8x10	Boulon à six pans	1
18	DIN 934 M 8	Ecrou à six pans	1
19	DIN 125 A 8,4	Rondelle	1
20	520-20.167	Douille	2
21	DIN 73379 Sy. 390	Tuyaux de carb. A 5x9x290 mm	1
--	520-20.705	Jeu d'outils cpl.	1
--	520-20.619	Clé à douille SW 22	1
<u>*Indiquer la couleur!</u>			

No. de commande pour 1/8 kilo boîte vernis pour réparation

Echantillons de couleur	005-02.060	rouge racing
Garde-boue AV	005-02.038	silver racing
Garde-boue AR	005-02.038	silver racing

REMARQUE IMPORTANTE:

Seules les pièces de rechange d'origine ZUNDAPP vous procurent la sécurité, maintiennent la garantie et vous préservent de tout dommage. Utilisez seulement de pièces de rechange d'origine ZUNDAPP et pas de pièces imitées. Le montage de pièces d'origine étrangère supprime tout droit de garantie.

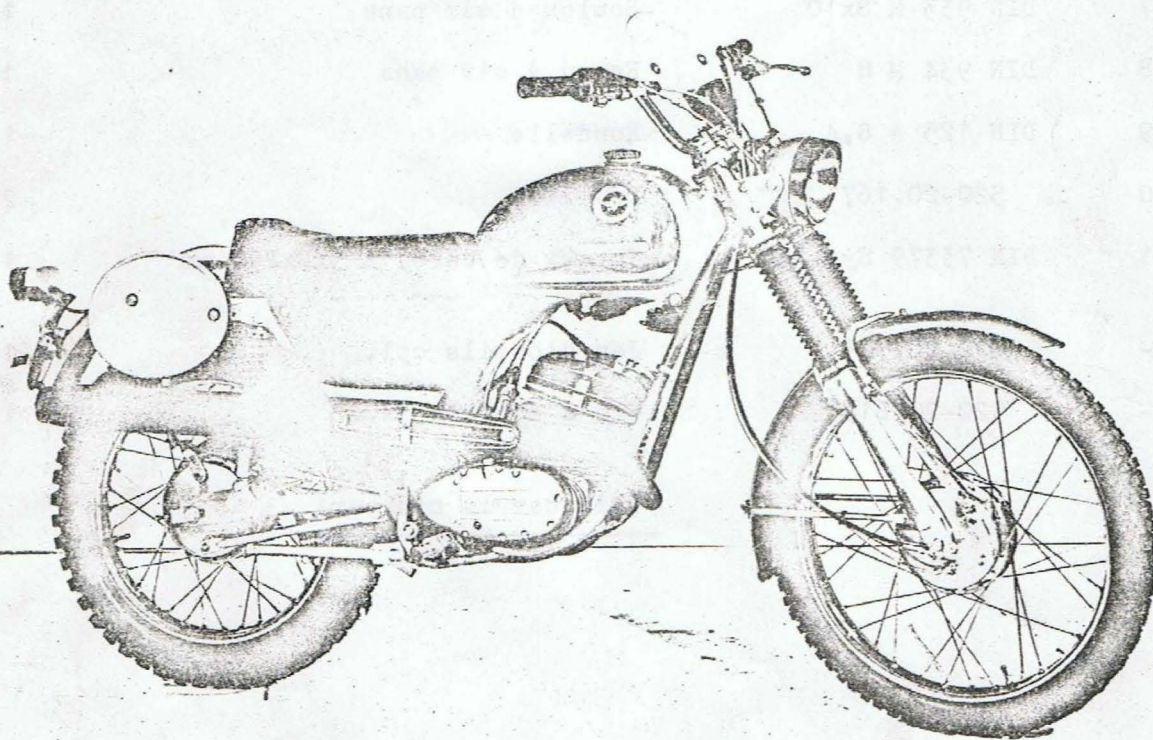

ZUNDAPP