

ZUNDAPP



ERSATZTEIL-KATALOG

KS 50 Cross

TYP 517-5110

MOTOR · FAHRGESTELL

Ausgabe Februar 1973

ZUNDAPP-WERKE GMBH · 8 MÜNCHEN 80 · ANZINGER STRASSE 1-3



WICHTIGER HINWEIS!

Nur ZUNDAPP-Original-Ersatzteile gewähren Sicherheit, erhalten die Garantie und schützen vor Schäden! Verwenden Sie deshalb nur ZUNDAPP-Ersatzteile und keine nachgeahmten Teile! Der Einbau von Teilen fremder Herkunft führt zum Erlöschen des Garantieanspruches.

ZUNDAPP



ERSATZTEIL-KATALOG

KS 50 Cross

TYP 517-51 L0

MOTOR · FAHRGESTELL

Ausgabe Februar 1973

ZUNDAPP-WERKE GMBH · 8 MÜNCHEN 80 · ANZINGER STRASSE 1-3

Dieser Katalog enthält folgenden Typ:

Inland

Fahrgestell 517-51 L0, ab Nr. 5 767 458

Motor 284-03 LH, ab Nr. 4 142 529

Herausgeber: ZÜNDAPP-WERKE GMBH
8 München 80, Anzinger Straße 1-3
Printed in Germany · W 3243 I · 2/1973

Inhaltsverzeichnis

Erläuterungen	Seite
Bestellung	4
Preise	5
Versandvorschriften	5
Zahlungsbedingungen	5
Allgemeines	5
Garantieansprüche	5
Sonstiges	5
Farbmuster	6
Fahrzeug-Abbildung	7
Motor-Teile-Übersicht	8
Fahrgestell-Teile-Übersicht	9

Erläuterungen

Bei Bestellungen von Ersatzteilen aus dem Ihnen vorliegenden Ersatzteil-Katalog bitten wir, folgende Einzelheiten anzugeben bzw. zu beachten:

1. Bestellung

Sämtliche Zuschriften, die sich auf Ersatzteile beziehen, ausdrücklich an

ZÜNDAPP-Werke GMBH

Abt. VT

8 München 80, Anzinger Straße 1-3

richten, telefonische Bestellungen unter München Nr. 4 11 31, Nebenstellen 258/259, 387. Bei allen Bestellungen ist lediglich die im Ersatzteil-Katalog in der 2. Spalte von links stehende „Bestell-Nr.“ und die gewünschte Stückzahl anzugeben. **Bei lackierten Teilen bitten wir, unbedingt die Farbindex-Zahl einzusetzen. Ohne Farbangabe ist die Lieferung des Teiles nicht möglich.** Die Farbindex-Zahl ist aus der Farbmustertafel ersichtlich und wird **hinter** die Bestell-Nr. gesetzt (**siehe Bestellbeispiel**).

Bedienen Sie sich bitte der von uns zur Verfügung gestellten Bestellformulare oder, wenn diese nicht vorhanden, folgenden Schemas:

Anschrift wie oben

Ich bestelle zur Lieferung gemäß Ihren Bedingungen folgende Motoren- bzw. Fahrgestell-Ersatzteile:

Bestell-Nr.	Stückzahl	Versandart
283-01.900	1	Postpaket
517-10.903/60	1	(60 Rahmen racing-rot)
005-02.019	1	1/8-Kilo-Dose Ausbesserungslack diamant-schwarz

Stempel und Unterschrift

Sollte die Bestell-Nr. des Ersatzteiles nicht einwandfrei festzustellen sein, senden Sie uns bitte ein Musterteil ein, das mit einem Anhänger versehen sein muß, der Ihre volle Anschrift trägt.

Ist die Rückgabe des uns als Muster eingesandten Teiles erwünscht, so muß dies ausdrücklich in der Bestellung und auf dem Anhänger vermerkt sein. Alte Teile bewahren wir nicht auf. Wir übergeben diese sofort ohne Unterschied und ohne Unterschrift unserem Schrottlager.

2. Preise

Die empfohlenen Verkaufspreise bitten wir unserer Ersatzteil-Preisliste bzw. dem Ersatzteile-Dienst zu entnehmen.

3. Versandvorschriften

Die gewünschte Versandart bitten wir bei jeder Bestellung mit anzugeben, z. B. als: Postpaket, Eilboten, Frachtgut, Schnellpaket oder durch Luftpost.

Schreiben Sie uns auch deutlich Ihre genaue Adresse mit postalischer Bezeichnung des Wohnortes, da sonst Verzögerungen nicht zu vermeiden sind.

Aufträge, die unter DM 3.– netto liegen, sind nicht rabattpflichtig.

4. Zahlungsbedingungen

Liegt keine Vorauskasse vor, erfolgt aus technischen Gründen und ohne Ausnahme die Zusendung „Per Nachnahme“, „Kasse gegen Dokumente“ oder „Gegen unwiderrufliches Akkreditiv“. Wir können hiervon beim besten Willen nicht abgehen, da unsere Buchhaltung für Ersatzteile-Käufe, bei der großen Anzahl von Kunden, keine Sonderkonten führen kann.

Es ist auch grundsätzlich nicht möglich, bestellte und gelieferte Ersatzteile zu einem späteren Zeitpunkt zurückzunehmen und gutzuschreiben.

5. Allgemeines

- a) **Ersatzteile-Bestellungen getrennt aufgeben. Nicht mit anderen Briefen!**
- b) Bei allen Beantwortungen unserer Briefe wollen Sie in Ihren Antworten das von uns eingesetzte Abteilungs- und Diktatzeichen anführen. Sie erleichtern uns dadurch die Erledigung Ihrer Angelegenheiten und wir geben die Gewähr für eine schnelle Beantwortung Ihrer An- und Rückfragen.
- c) Alle Abbildungen und Angaben in diesem Ersatzteil-Katalog sind unverbindlich. Änderungen bleiben uns ohne vorherige Mitteilung jederzeit vorbehalten.

6. Garantieansprüche

Bitte beachten Sie unsere allgemeinen Garantiebedingungen.

7. Sonstiges

Der Nachdruck dieses Kataloges – auch auszugsweise – ist ohne vorherige Genehmigung nicht gestattet.

Farbmuster · Color samples · Echantillons de couleur

Die hinter der Farbbezeichnung stehende Indexzahl ist bei Bestellungen **unbedingt** anzugeben.

Die Farbwiedergabe entspricht aus drucktechnischen Gründen nicht der Originalfarbe.

When ordering spare parts of this catalogue, please indicate the INDEX-Number behind the wanted colour.

The printed reproduction of colour does not exactly correspond to the original.

Pour faciliter l'exécution des commandes de pièces de rechange, nous vous prions d'indiquer le numéro d'index après la couleur désirée.

La couleur imprimée ne correspond pas exactement à l'original.



diamant-schwarz
diamond black
noir diamant

19



racing-rot
racing red
rouge racing

60

Typ 517-51 L0

Ab Fahrgestell-Nr. 5 767 458

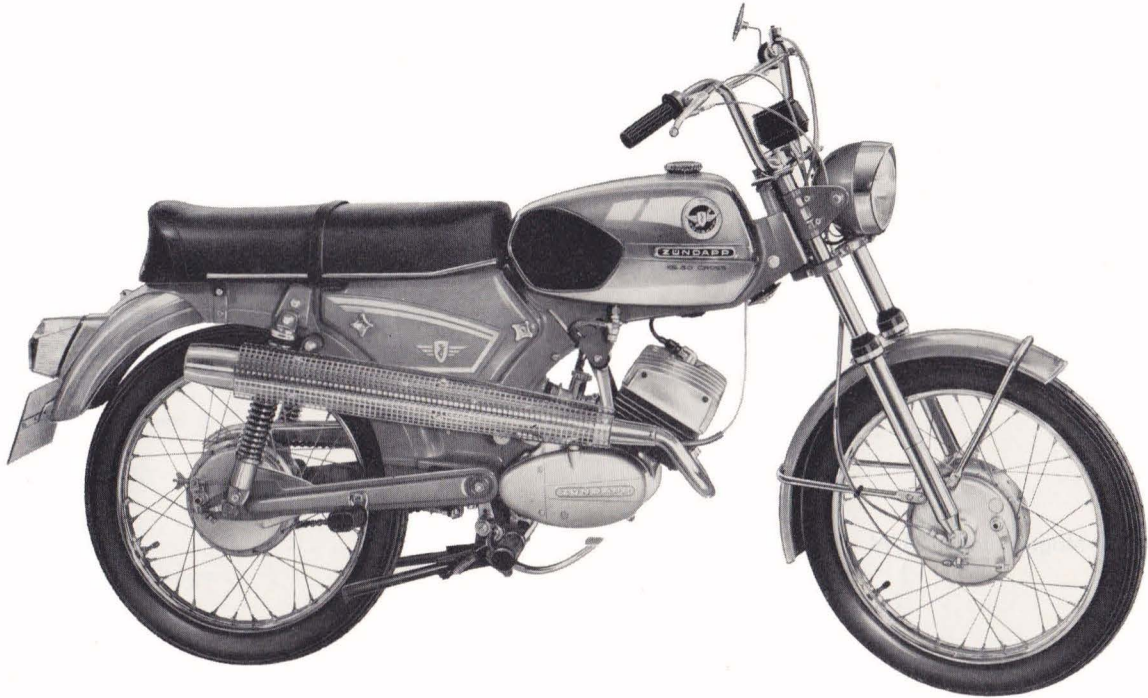

ZÜNDAPP KS 50 Cross, 5 Gänge, Fußschaltung, 6,25 PS

Motor-Teile

Benennung	Seite
Gehäuse rechts, Dichtungssatz	11
Gehäuse links, Gehäusedeckel links	13
Gehäusedeckel, rechts, Kupplung	15
Zylinder, Kurbelwelle	17
Vergaser, Ansaugstutzen	19
Getriebe, Kettenritzel	21
Kickstarter	23
Fußschaltung	25
Schwunglicht-Magnetzündler 34 W	27
Auspuffanlage	29

Fahrgestell-Teile

Benennung	Seite
Rahmen, Verkleidungen, Sicherheitsschloß, Steuersatz	31
Ansaug-Geräuschkämpfer	33
Motoraufhängung, Fußbremse, Kette	35
Teleskopgabel	37
Hinterradschwinge, Kettenschutz, Federbein, Fußrastenrohr	39
Vorderrad, Nabe 150 mm ϕ	41
Hinterrad, Nabe 150 mm ϕ	43
Elektrische Ausrüstung	45
Cockpit-Armaturen	47
Lenker-Armaturen, Seilzüge	49
Schutzbleche, Haltebügel, Nummernschildhalter	51
Tank, Werkzeugsatz	53
Sitzbank, Radständer, Beifahrer-Fußrasten, Spiegel	55
Zubehör / Packtaschenträger, Kofferträger	57
Zubehör / Beinschild, Ausbesserungslack	59

Gehäuse rechts, Dichtungssatz



Bild-Nr.	Bestell-Nr.	Benennung	Stück	Bemerkung
1	283-01.900	Gehäuse rechts, unmontiert	1	
—	265-01.118	Gehäusedichtung	1	bei Bestellmenge 1 Stück, werden 5 Stück abgepackt geliefert
2	265-01.100	Stiftschraube	2	
3	DIN 625 6302 Z/C 3	Kugellager 15 x 42 x 13 mm	1	
4	255-01.144	Wellendichtring 15 x 24 x 7 x 1 mm	1	
5	DIN 625 16005 C 3	Kugellager 25 x 47 x 8 mm	1	
6	276-01.154	Sicherungsring	1	
7	M 181 z 138	Paßbüchse	4	
8	267-05.129	Stift	1	
9	267-01.128	Lagerbüchse	1	
10	DIN 933 M 10 x 18	Ölablaßschraube	1	
11	DIN 7603 A 10 x 14	Dichtring	1	
12	DIN 1481 5 x 50	Spannhülse	1	
13	281-01.140	Lagerbüchse	1	
—	247-01.126	Typschild	1	
—	DIN 1476 2 x 3	Halbrundkerbnagel	3	
—	284-09.901	Dichtungssatz	1	
		bestehend aus:		
		Gehäusedichtungen	2	
		Zylinderfußdichtung	1	
		Zylinderkopfdichtung	1	
		Ansaugdichtung	1	

Gehäuse links, Gehäusedeckel links

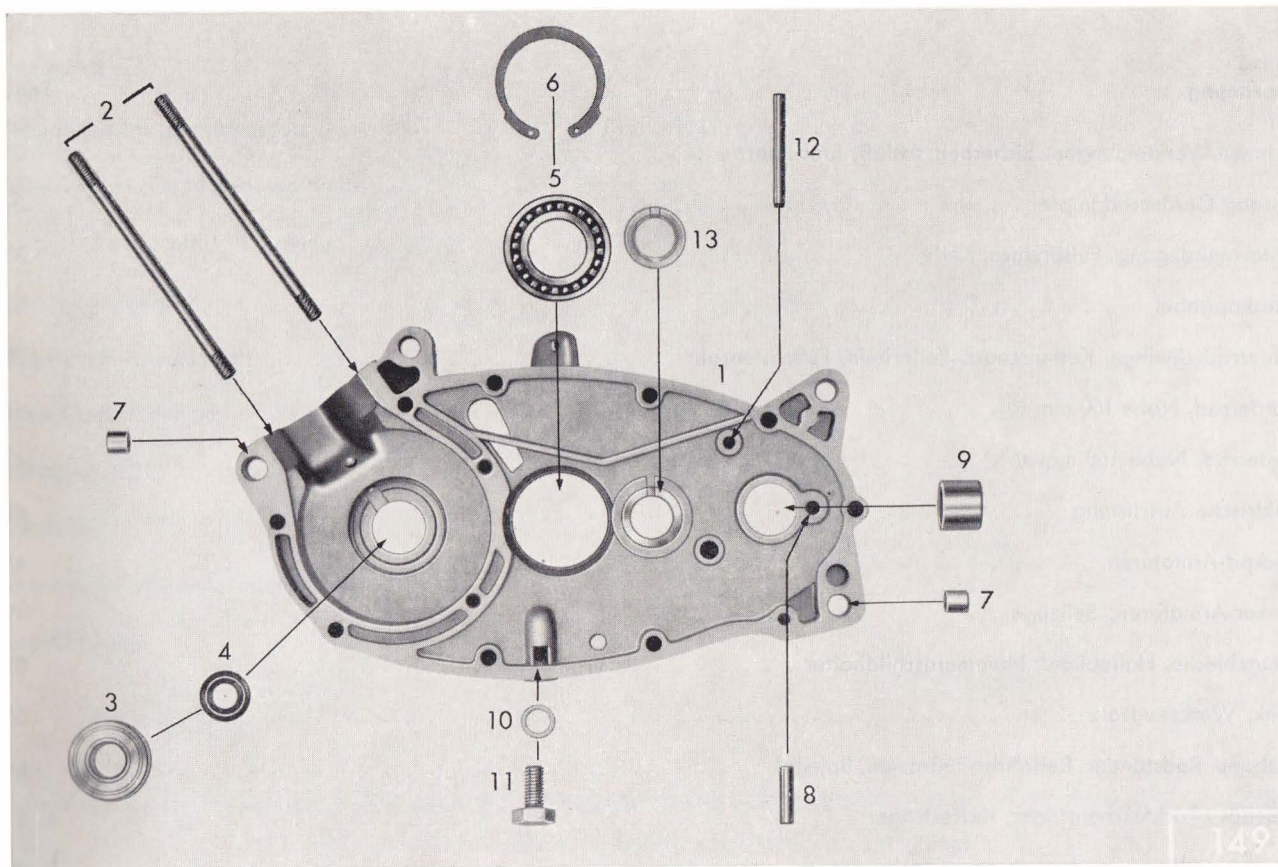

Bild-Nr.	Bestell-Nr.	Benennung	Stück	Bemerkung
1	283-01.901	Gehäuse links, unmontiert	1	
—	265-01.117	Gehäusedichtung	1	bei Bestellmenge 1 Stück, werden 5 Stück abgepackt geliefert
2	282-01.123	Nadellager	1	
3	DIN 625 6203 Z/C 3	Kugellager 17 x 40 x 12 mm	1	
4	277-01.136	Wellendichtring 17 x 28 x 7 mm	1	
5	DIN 625 6204 C 3	Kugellager 20 x 47 x 14 mm	1	
6	285-01.183	Wellendichtring 20 x 30 x 7 x 1 mm	1	
7	285-01.153	Wellendichtring 20 x 30 x 7 mm	1	
8	276-01.145	Kabelschelle	1	
9	DIN 84 BM 6 x 120 x 25	Zylinderschraube	5	
10	285-01.181	Zylinderschraube M 6 x 154 mm	4	
11	DIN 84 AM 6 x 35	Zylinderschraube	2	
12	DIN 84 BM 6 x 65 x 20	Zylinderschraube	1	
13	DIN 84 BM 6 x 50	Zylinderschraube	1	
14	DIN 84 BM 6 x 45	Zylinderschraube	1	
15	265-01.100	Stiftschraube	2	
16	281-01.135	Öleinfüllschraube	1	
17	284-01.100	Verschlusskappe	1	
18	276-01.146	Gehäusedeckel links	1	
19	DIN 84 BM 6 x 45	Zylinderschraube	2	

Gehäusedeckel rechts, Kupplung

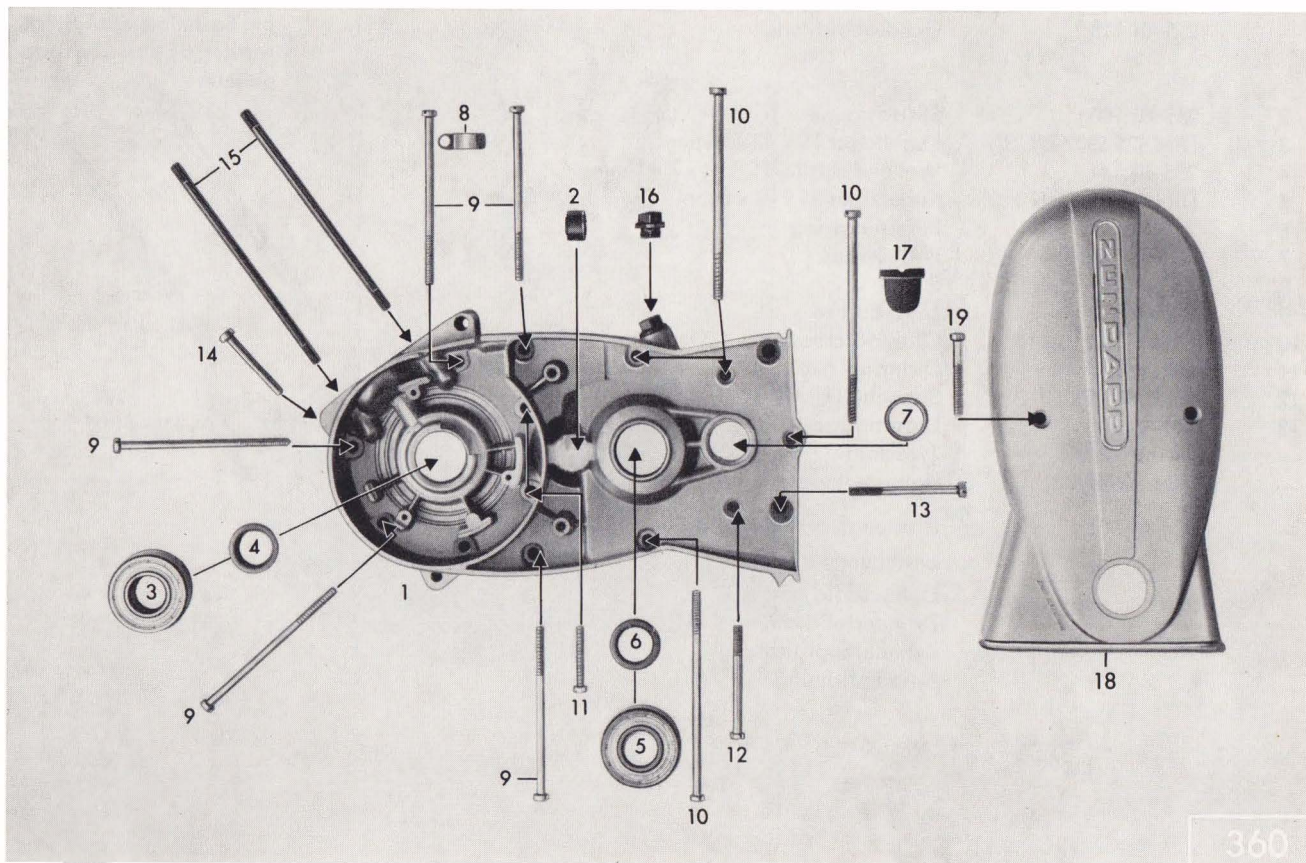

Bild-Nr.	Bestell-Nr.	Benennung	Stück	Bemerkung
1	283-01.101	Gehäusedeckel rechts, unmontiert	1	
2	DIN 625 6201/C 3	Kugellager 12 x 32 x 10 mm	1	
3	265-06.602	Kupplungshebel	1	
4	281-06.114	Scheibe 0,2 mm dick	1	
4	281-06.115	Scheibe 0,5 mm dick	var.	
5	265-06.112	Drehfeder	1	
6	405-15.388	Dichtring	1	
7	DIN 6799 8	Sicherungsscheibe	1	
8	276-05.173	Führungsbolzen	1	
9	265-06.104	Kupplungszunge	1	
10	265-06.106	Einstellschraube	1	
11	DIN 7603 A 10 x 14	Dichtring	1	
12	DIN 936 M 10 x 1	Sechskantmutter	1	
13	265-06.109	Haltefeder	2	
14	DIN 84 AM 4 x 6	Zylinderschraube	2	
15	DIN 1481 3 x 12	Spannhülse	1	
16	DIN 7603 A 6 x 10	Dichtung	1	
17	DIN 85 AM 6 x 12	Linsenschraube	1	
18	267-01.115	Anschlußkappe	1	
19	DIN 964 AM 5 x 20	Linsensenkschraube	2	
20	265-06.201	Ritzel	1	
21	265-06.606	Haltescheibe	1	
22	265-06.135	Lamelle	4	
23	265-06.131	Kupplungsscheibe	1	
24	265-06.130	Kupplungsscheibe	2	
25	265-06.127	Deckscheibe	1	
26	261-06.155	Federhülse	10	
27	281-06.101	Kupplungsfeder	10	
28	265-06.202	Sechskantmutter	1	
29	265-06.216	Druckscheibe	1	
30	DIN 934 M 4	Sechskantmutter	5	
31	265-05.295	Scheibe 6,1 x 11,8 x 0,2 mm	var.	
31	265-05.294	Scheibe 6,1 x 11,8 x 0,4 mm	var.	
31	265-05.296	Scheibe 6,1 x 11,8 x 0,8 mm	1	
32	247-05.233	Druckstift	1	
—	284-06.104	Sicherungsblech	1	

Zylinder, Kurbelwelle

363

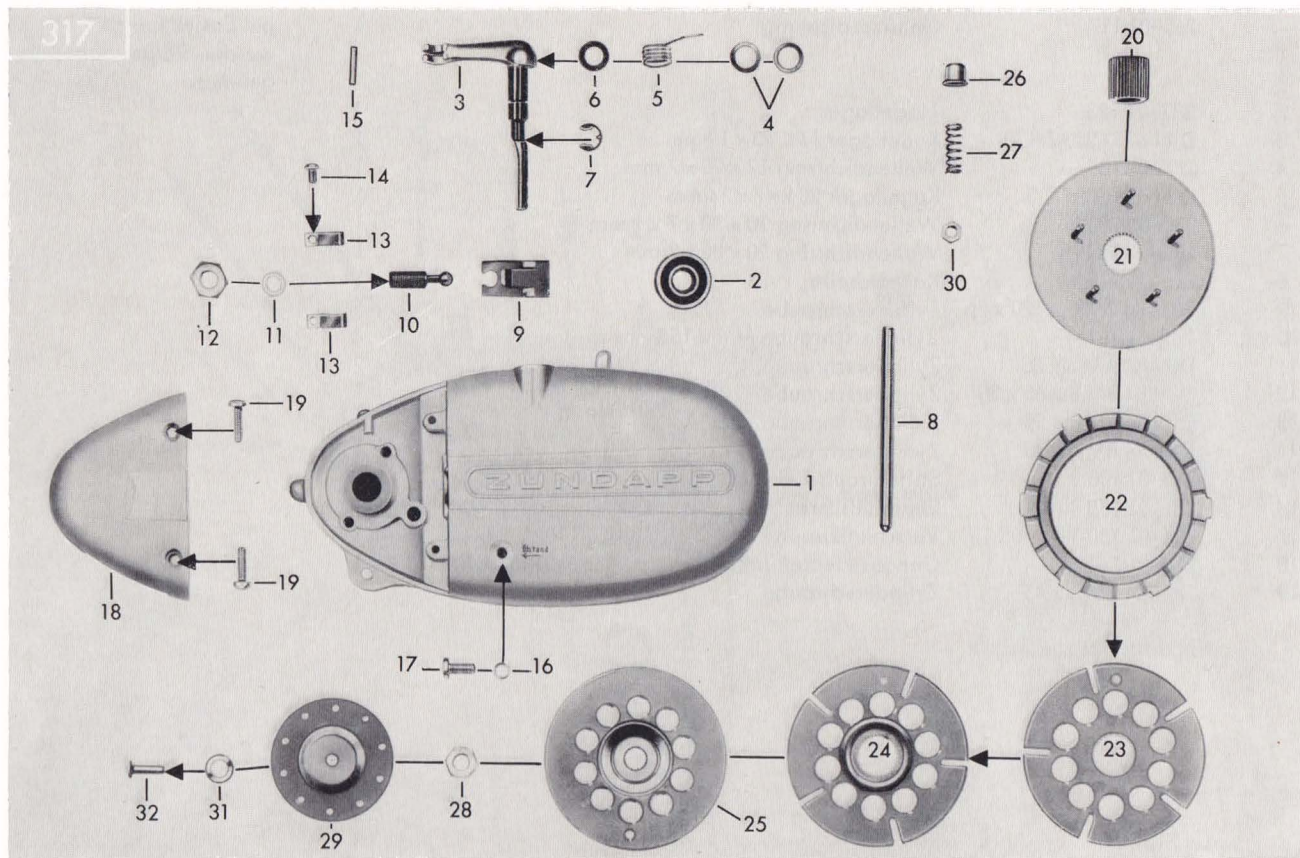

Bild-Nr.	Bestell-Nr.	Benennung	Stück	Bemerkung
1	284-02.726	Zylinder mit Kolben 6,25 PS	1	Super-Therm
2	284-02.706	*Kolben kpl. 39 mm ϕ	1	
3	284-02.112	Kolbenring	1	LD-Ausführung
4	DIN 73123 A 12	Drahtsprengring	2	
5	284-02.130	Öse	1	
6	283-02.107	Zylinderfußdichtung	1	
7	284-02.104	Zylinderkopfdichtung	1	
8	283-04.111	Ansaugdichtung	1	
9	284-02.725	Zylinderkopf	1	
10	265-02.120	Scheibe	4	
11	DIN 934 M 7	Sechskantmutter	4	
12	284-03.901	Kurbelwelle kpl.	1	
13	283-03.105	Facettenscheibe 17,1 x 24 x 1 x 1,5 mm	1	
13	265-05.177	Scheibe 17,1 x 24 x 0,1 mm	var.	
13	265-05.176	Scheibe 17,1 x 24 x 0,2 mm	var.	
13	265-05.175	Scheibe 17,1 x 24 x 0,5 mm	var.	
13	265-05.179	Scheibe 17,1 x 24 x 0,8 mm	var.	
14	283-03.104	Facettenscheibe 15,1 x 24 x 1 x 1,5 mm	1	
14	261-05.144	Scheibe 15,1 x 24 x 0,1 mm	var.	
14	261-05.137	Scheibe 15,1 x 24 x 0,2 mm	var.	
14	261-05.138	Scheibe 15,1 x 24 x 0,5 mm	var.	
14	261-05.132	Scheibe 15,1 x 24 x 0,8 mm	var.	
15	258-03.600	Nadelkäfig 12 x 15 x 15 mm	1	
16	M 121 z 605	Kolbenbolzen 12 mm ϕ	1	
17	DIN 6888 3 x 3,7	Scheibenfeder	1	

***Verschiedene Toleranzen!**

Unbedingt den am Kolbenboden eingeschlagenen Kennbuchstaben angeben.

Dichtungssatz siehe Seite 11

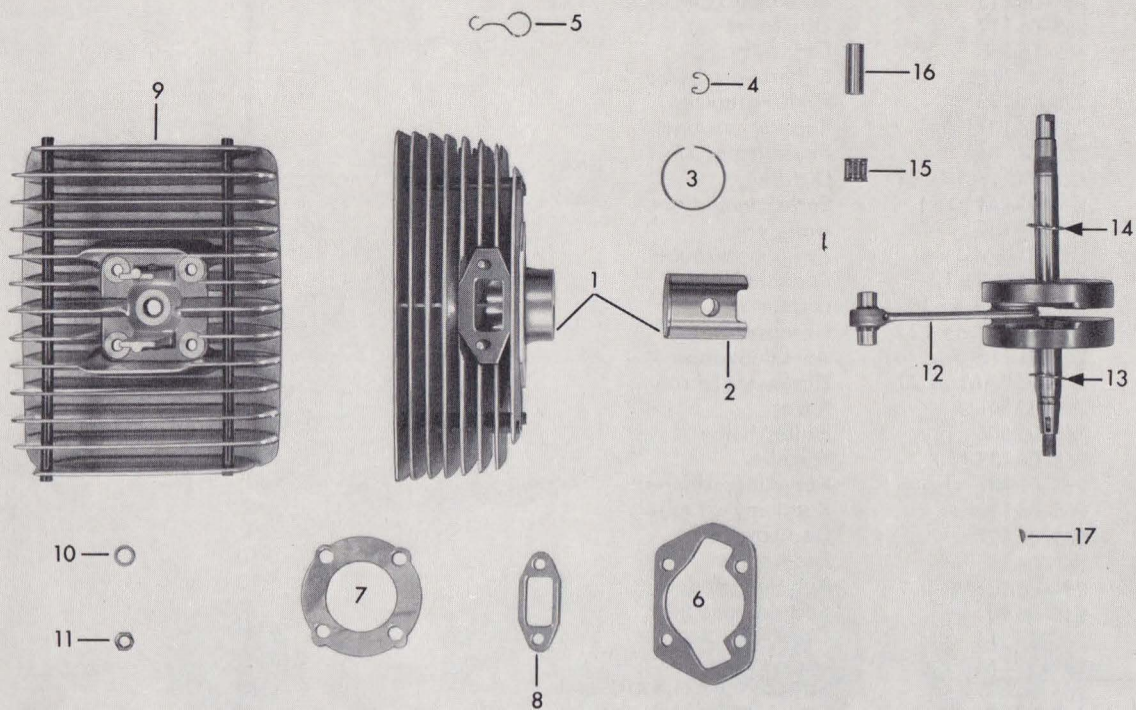
Vergaser, Ansaugstutzen



Bild-Nr.	Bestell-Nr.	Benennung	Stück	Bemerkung
—	284-04.721	Vergaser kpl.	1	6,25 PS, 1/19/36
1	276-04.127	Vergasergehäuse	1	
2	276-04.905	Deckelplatte	1	
3	276-04.906	Deckelverschraubung	1	
4	284-04.920	Gasschieber Nr. 21	1	
5	276-04.908	Schwimmergehäuse	1	
6	284-04.907	Ringschwimmer	1	
7	276-04.910	Schraube	2	
8	276-04.926	Klemmschraube	1	
9	251-04.927	Gegenmutter	1	
10	283-04.905	Hauptdüse Größe 88	var.	
10	281-04.924	Hauptdüse Größe 90	var.	
10	284-04.902	Hauptdüse Größe 92	1	
10	281-04.925	Hauptdüse Größe 95	var.	
10	286-04.900	Hauptdüse Größe 98	var.	
11	284-04.910	Leerlaufdüse Größe 40	1	
12	284-04.915	Nadeldüse Größe 2,68	var.	
12	284-04.916	Nadeldüse Größe 2,70	var.	
12	284-04.917	Nadeldüse Größe 2,73	1	
12	284-04.918	Nadeldüse Größe 2,76	var.	
13	283-04.904	Düsennadel Nr. 3	1	
14	284-04.903	Schwimmernadel	1	
15	282-04.908	Tupfer	1	
16	276-04.916	Splint	1	
17	284-04.919	Luftregulierschraube	1	
18	267-04.938	Stellschraube	1	
19	276-04.917	Stellschraube	1	
20	267-04.940	Schlauchtülle	1	
21	276-04.918	Stift	1	
22	276-04.919	Halteplättchen	1	
23	276-04.920	Tupferfeder	1	
24	281-04.915	Feder	1	für Luftschraube
25	284-04.922	Feder	1	für Stellschraube
26	276-04.921	Schieberfeder	1	
27	267-04.946	Dichtring	1	
28	276-04.922	Dichtung	1	
—	284-04.908	Scheibe	1	im Gasschieber
29	283-04.106	Ansaugstutzen	1	
30	DIN 934 M 6	Sechskantmutter	2	
31	DIN 433 6,4	Scheibe	2	
32	283-04.102	Gummimuffe 20 mm ϕ	1	
33	514-10.710	Schlauchbinder kpl.	1	
34	276-04.108	Ansaugrohr	1	
—	283-04.111	Ansaugdichtung	1	

Getriebe, Kettenritzel

364

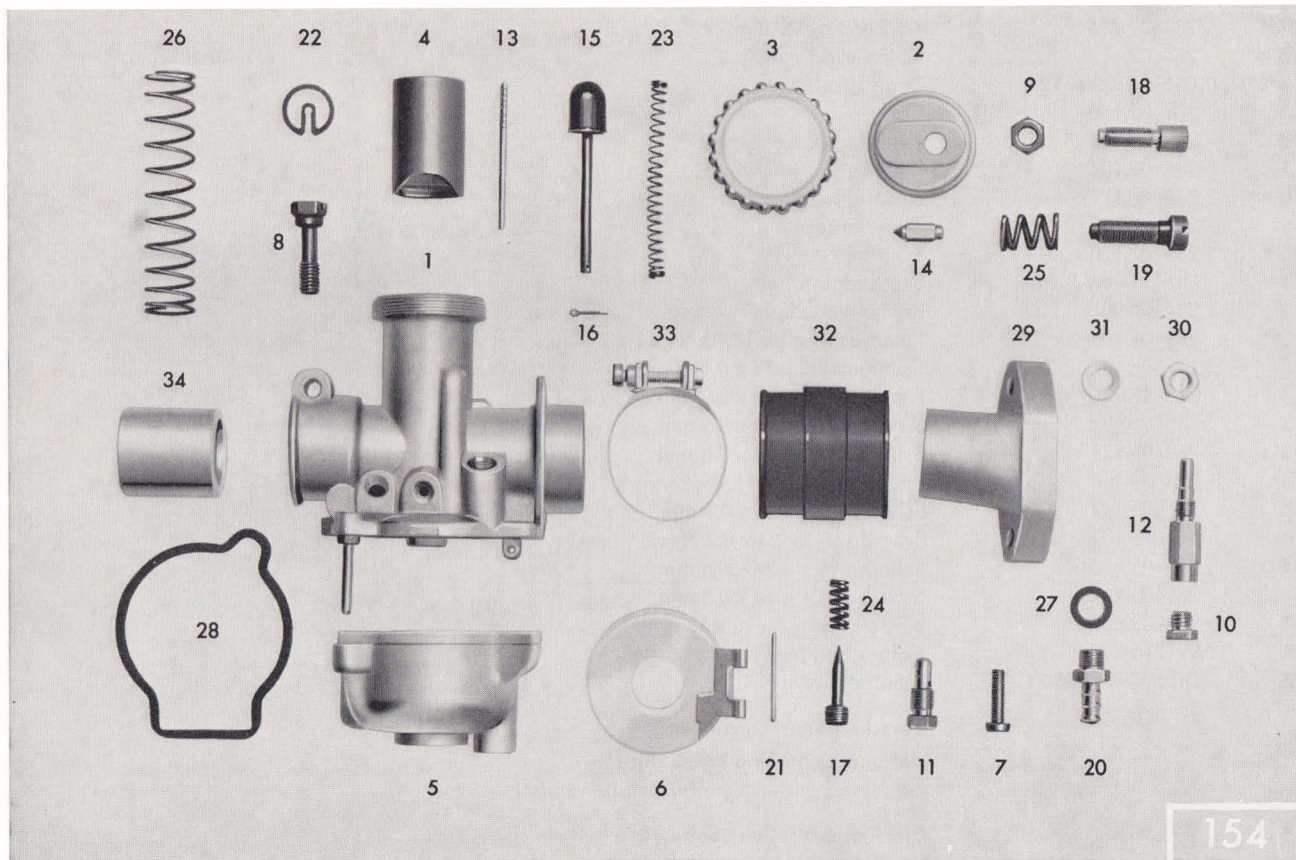

Bild-Nr.	Bestell-Nr.	Benennung	Stück	Bemerkung
1	283-05.606	Getriebewelle	1	
2	283-05.115	Scheibe 25 x 30 x 0,2 mm	var.	
2	283-05.116	Scheibe 25 x 30 x 0,5 mm	var.	
3	283-05.131	Distanzrohr	1	
4	283-05.900	Kupplungsrad kpl.	1	
5	DIN 625 6002	Kugellager 15 x 32 x 9 x 0,5 mm	1	
6	M 1301 z 459	Scheibe 15,1 x 21 x 0,1 mm	var.	
6	M 1301 z 451	Scheibe 15,1 x 21 x 0,2 mm	var.	
6	M 1301 z 452	Scheibe 15,1 x 21 x 0,5 mm	var.	
6	M 1301 z 450	Scheibe 15,1 x 21 x 0,8 mm	var.	
7	DIN 5401 5 ϕ	Kugel	2	
8	265-05.122	Sicherungsscheibe 15,2 x 25 x 0,8 mm	1	
9	265-05.123	Sechskantmutter M 15 x 1 (SW 19)	1	
10	283-05.126	Zahnrad 1. Gang, 34 Zähne	1	
11	283-05.127	Zahnrad 2. Gang, 30 Zähne	1	
12	283-05.128	Zahnrad 3. Gang, 27 Zähne	1	
13	283-05.135	Zahnrad 4. Gang, 24 Zähne	1	
14	265-05.256	Scheibe 22,1 x 32 x 0,1 mm	var.	
14	265-05.255	Scheibe 22,1 x 32 x 0,2 mm	var.	
14	265-05.257	Scheibe 22,1 x 32 x 0,3 mm	var.	
15	283-05.130	Zahnrad 5. Gang, 23 Zähne	1	
16	283-05.608	Ziehkeil kpl.	1	
17	281-05.152	Anlaufscheibe 18,1 x 23,5 x 1 mm	1	
18	DIN 5402 3,5 x 5	Zylinderrollen	19	
19	281-05.153	Anlaufscheibe 19,1 x 24,9 x 1 mm	1	
20	283-05.604	Schaltwelle	1	
21	278-05.101	Kugel 7 mm ϕ	20	
22	267-05.310	Scheibe 20,2 x 28 x 0,1 mm	var.	
22	267-05.315	Scheibe 20,2 x 28 x 0,2 mm	var.	
22	267-05.313	Scheibe 20,2 x 28 x 0,5 mm	1	
23	284-05.103	Kettenritzel 16 Zähne	1	
24	276-05.198	Scheibe 15,2 x 30 x 0,75 mm	1	
25	276-05.119	Sechskantmutter M 15 x 1 (SW 22)	1	

Kickstarter

144

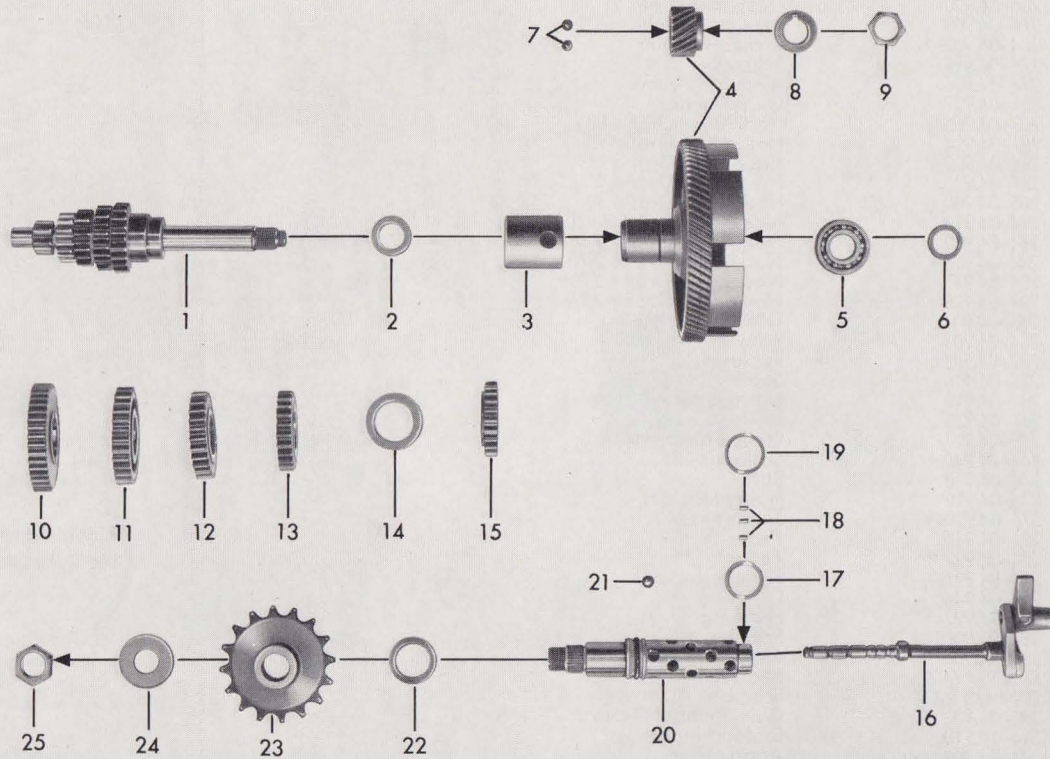

Bild-Nr.	Bestell-Nr.	Benennung	Stück	Bemerkung
1	280-05.103	Kickstarterwelle	1	
2	283-05.901	Mitnehmer mit Bremsfeder	1	
3	267-05.334	Bremsfeder	1	
4	265-05.257	Scheibe 22,1 x 32 x 0,3 mm	1	
5	DIN 471 20 x 1,2	Sicherungsring	2	
5	DIN 471 20 x 1,75	Sicherungsring	1	
6	265-05.255	Scheibe 22,1 x 32 x 0,2 mm	var.	
7	283-05.148	Starterrad	1	
8	265-05.203	Scheibe SS 20 x 28 x 2 mm	1	
8	267-05.313	Scheibe 20,2 x 28 x 0,5 mm	var.	
9	265-05.245	Scheibe 16,2 x 28 x 0,5 mm	1	
10	267-05.312	Scheibe 20,2 x 28 x 1 mm	1	
10	267-05.310	Scheibe 20,2 x 28 x 0,1 mm	var.	
10	267-05.315	Scheibe 20,2 x 28 x 0,2 mm	var.	
11	283-05.155	Kickstarterhebel	1	
12	283-05.168	Tretarm	1	
13	616 z 25	Gummimuffe	1	
—	284-05.106	Federscheibe A 10	1	
14	DIN 1481 3 x 18	Spannhülse	1	
15	283-05.156	Scheibe 28,3 x 34 x 0,5 mm	var.	
15	283-05.157	Scheibe 28,3 x 34 x 0,88 mm	var.	
16	267-05.328	Starterfeder	1	
17	283-05.609	Abdeckblech	1	
18	283-05.167	Wellendichtring 12 x 20 x 4 mm	1	
19	284-05.101	Abdichtring	1	
20	DIN 471 28 x 1,5	Sicherungsring	1	

Fußschaltung

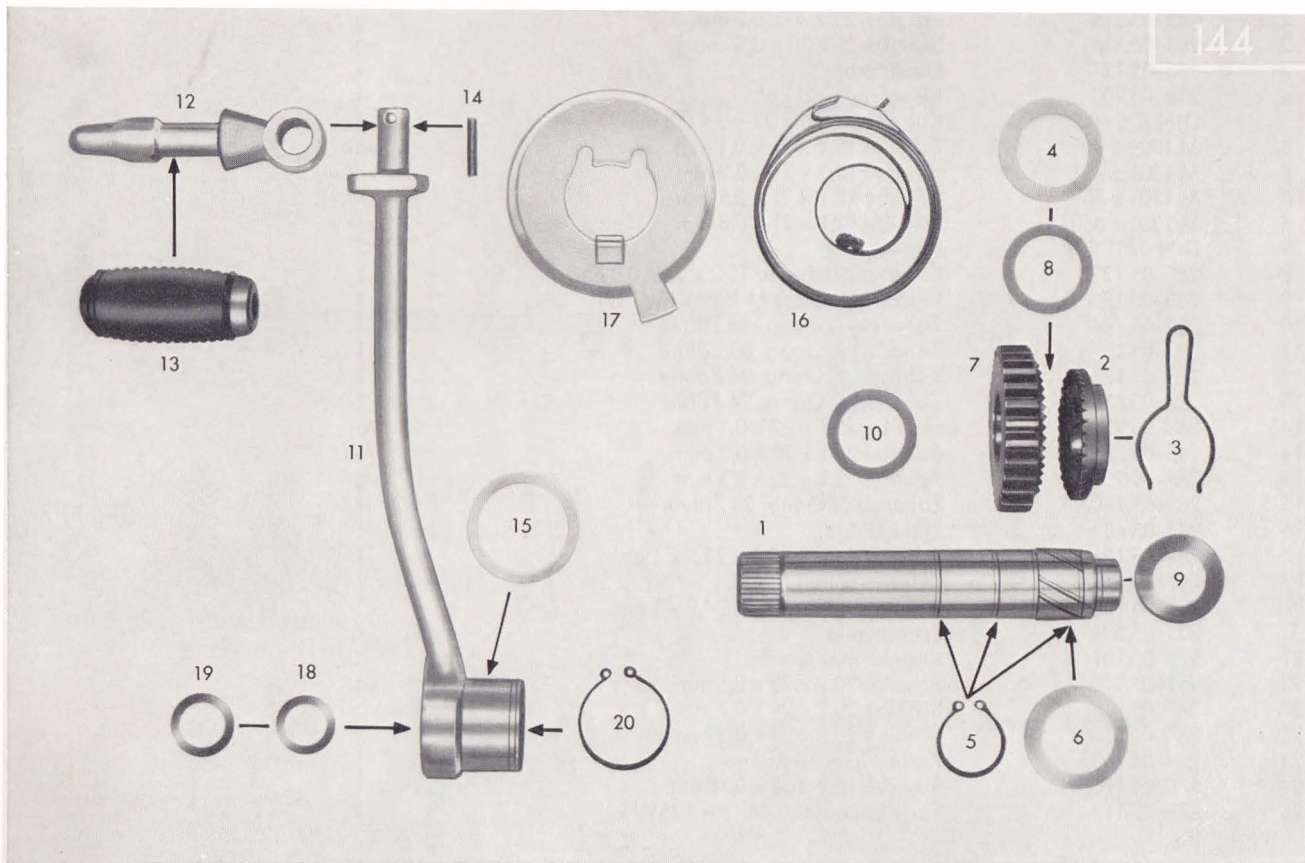

Bild-Nr.	Bestell-Nr.	Benennung	Stück	Bemerkung
1	283-05.715	Fußschaltwelle kpl.	1	
2	283-05.611	Fußschaltwelle allein	1	
3	267-05.125	Arretierbolzen	1	
4	267-05.126	Druckfeder	1	
—	DIN 660 2,6 x 5	Halbrundniet	1	
5	267-05.586	Schaltklinke	2	
6	267-05.585	Druckfeder	1	
7	281-05.137	Klinkenabweiser	1	
8	278-05.100	Drehfeder	1	
9	267-05.244	Scheibe 16,2 x 22,8 x 0,1 mm	var.	
10	DIN 471 16 x 1	Sicherungsring	1	
11	283-05.716	Fußschalthebel kpl.	1	
12	616 z 25	Gummimuffe	1	
13	DIN 933 M 6 x 16	Sechskantschraube	1	
14	267-05.112	Einstellglocke	1	
15	285-05.322	O-Ring	1	
16	267-05.113	Unterlageplättchen	2	
17	DIN 920 M 6 x 15	Linsenschraube	2	
18	267-05.130	Gummikappe	1	

Schwunglicht-Magnetzünder

187

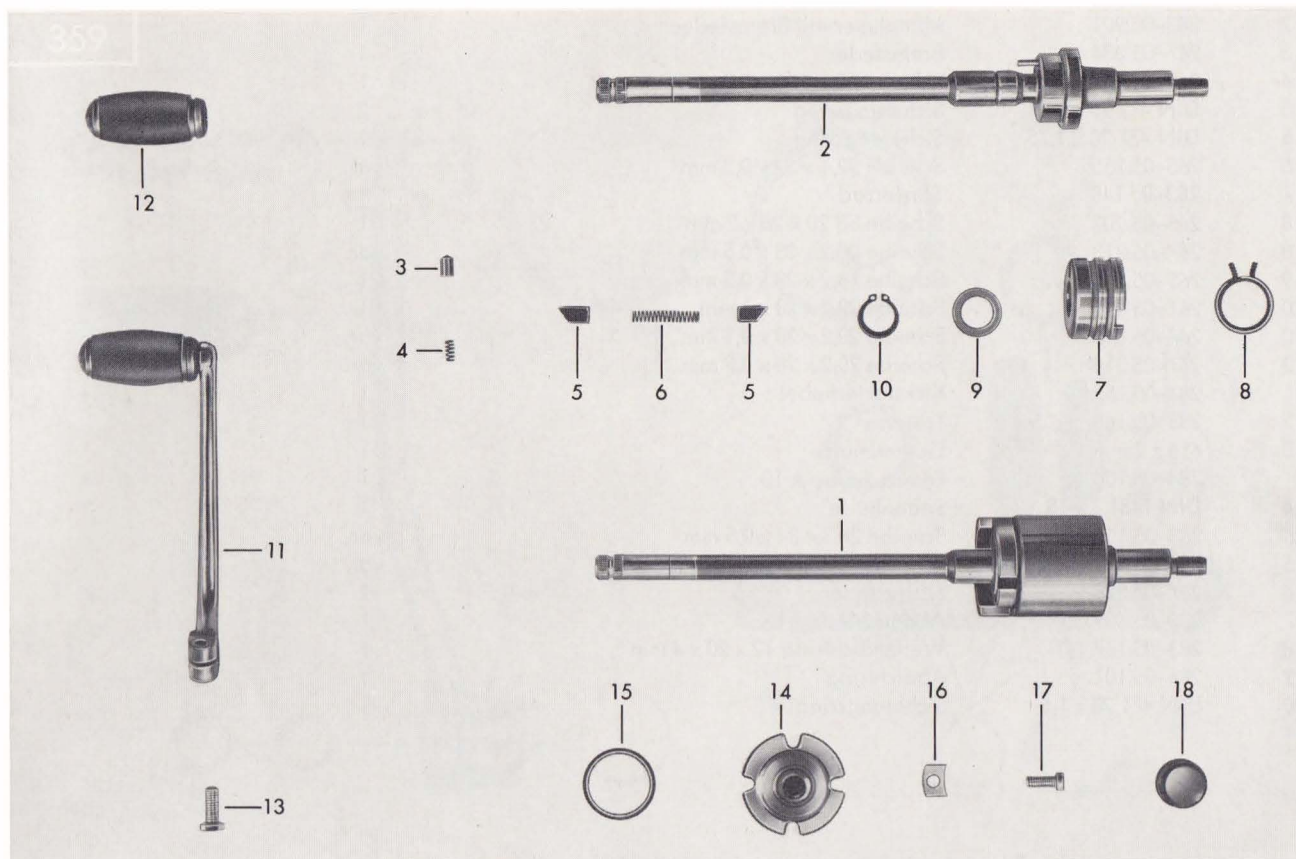

Bild-Nr.	Bestell-Nr.	Benennung	Stück	Bemerkung
1	283-07.701	Zündmagnet kpl.	1	6 V 25-4/5 W
2	283-07.900	Schwungrad	1	
3	283-07.901	Ankerplatte kpl.	1	
4	283-07.702	Zündspule sekundär	1	
5	276-07.907	Generatoranker	1	
6	276-07.908	Stoplichtspule 5 W	1	
7	283-07.902	Lichtspule	1	
8	283-07.903	Schlußlichtspule 4 W	1	
9	283-07.904	Distanzbuchse	2	
10	276-07.909	Distanzbuchse	2	
11	276-07.914	Kontaktsatz	1	
12	277-07.909	Kondensator	1	
13	265-07.919	Schmierdocht	1	
14	282-07.101	Schutzkappe	1	für Zündkabel
15	517-16.108	Schutzkappe	2	
16	282-07.104	Zündkabel	1	
17	283-07.100	Kabeltülle	1	
18	DIN 84 AM 4 x 15	Zylinderschraube	2	
19	DIN 125 A 4,3	Scheibe	2	
20	DIN 6888 3 x 3,7	Scheibenfeder	1	
21	DIN 934 M 10 x 1	Sechskantmutter	1	
—	DIN 125 A 10,5	Scheibe	1	
22	276-07.102	Zündkerze W 260	1	
23	265-07.900	Entstörstecker	1	Abb. ist mit Teil nicht identisch
—	517-10.141	Winkel	1	
—	DIN 933 M 5 x 22	Sechskantschraube	2	} Befestigungsteile für außenliegende Zündspule am Rahmen
—	DIN 6797 J 5,3	Zahnscheibe	2	
—	DIN 934 M 5	Sechskantmutter	2	
—	DIN 933 M 6 x 12	Sechskantschraube	1	

Auspuffanlage

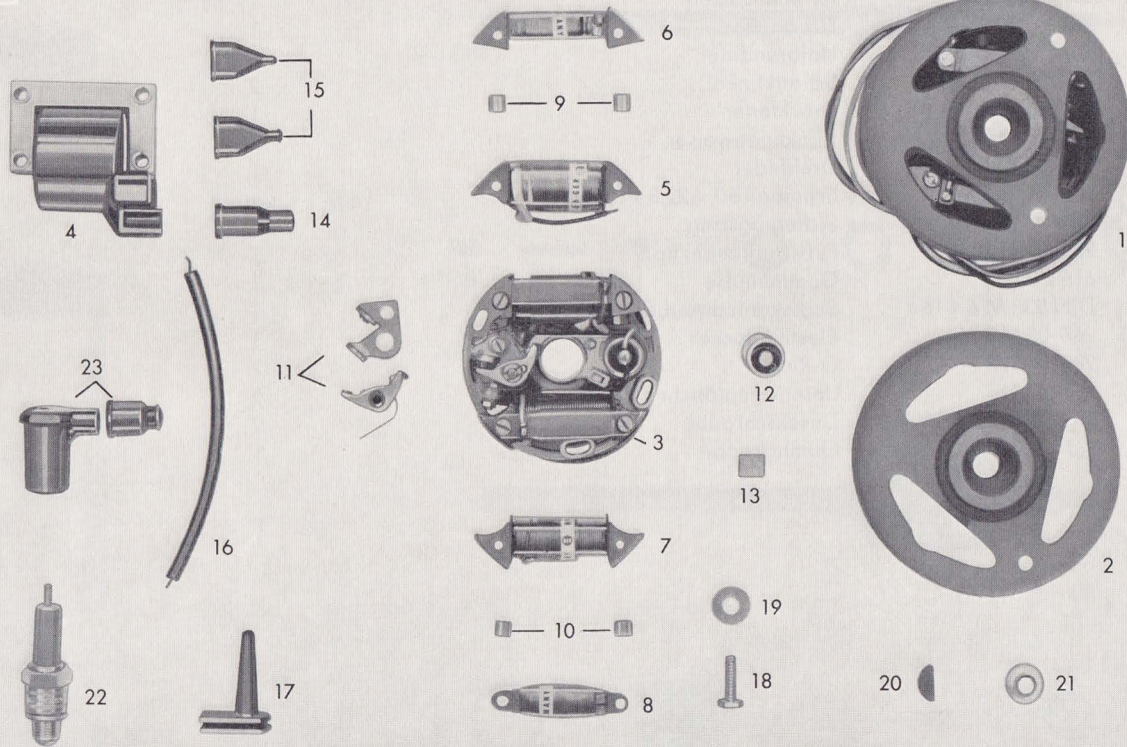

Bild-Nr.	Bestell-Nr.	Benennung	Stück	Bemerkung
1	517-22.732	Auspuff-Schalldämpfer	1	6,25 PS hochgezogen
2	517-22.900	Schalldämpfer-Einsatz	1	
3	517-22.906	Käfig kpl.	1	
4	DIN 7976 B 6,3 x 16	Sechskant-Blechschaube	1	
5	517-22.124	O-Ring	1	
6	517-22.128	Außenring	1	
7	517-14.136 Farbe	Befestigungsplatte	1	
8	DIN 934 M 8	Sechskantmutter	4	
9	DIN 127 B 8	Federring	3	
10	351-10.115	Schwingmetallpuffer	2	
11	517-14.137 Farbe	Distanzstück	1	
12	DIN 933 M 8 x 35	Sechskantschraube	1	
13	517-18.112	Schraube	1	
14	517-22.135	Halter	1	
15	DIN 125 A 8,4	Scheibe	1	
16	DIN 933 M 8 x 12	Sechskantschraube	1	
17	517-22.606	Schutzgitter	1	
18	DIN 85 AM 5 x 8	Linsenschraube	4	
19	DIN 85 AM 5 x 10	Linsenschraube	1	
20	DIN 6797 A 5,3	Zahnscheibe	5	
21	DIN 557 M 5	Vierkantmutter	5	

Rahmen, Verkleidungen, Sicherheitsschloß, Steuersatz

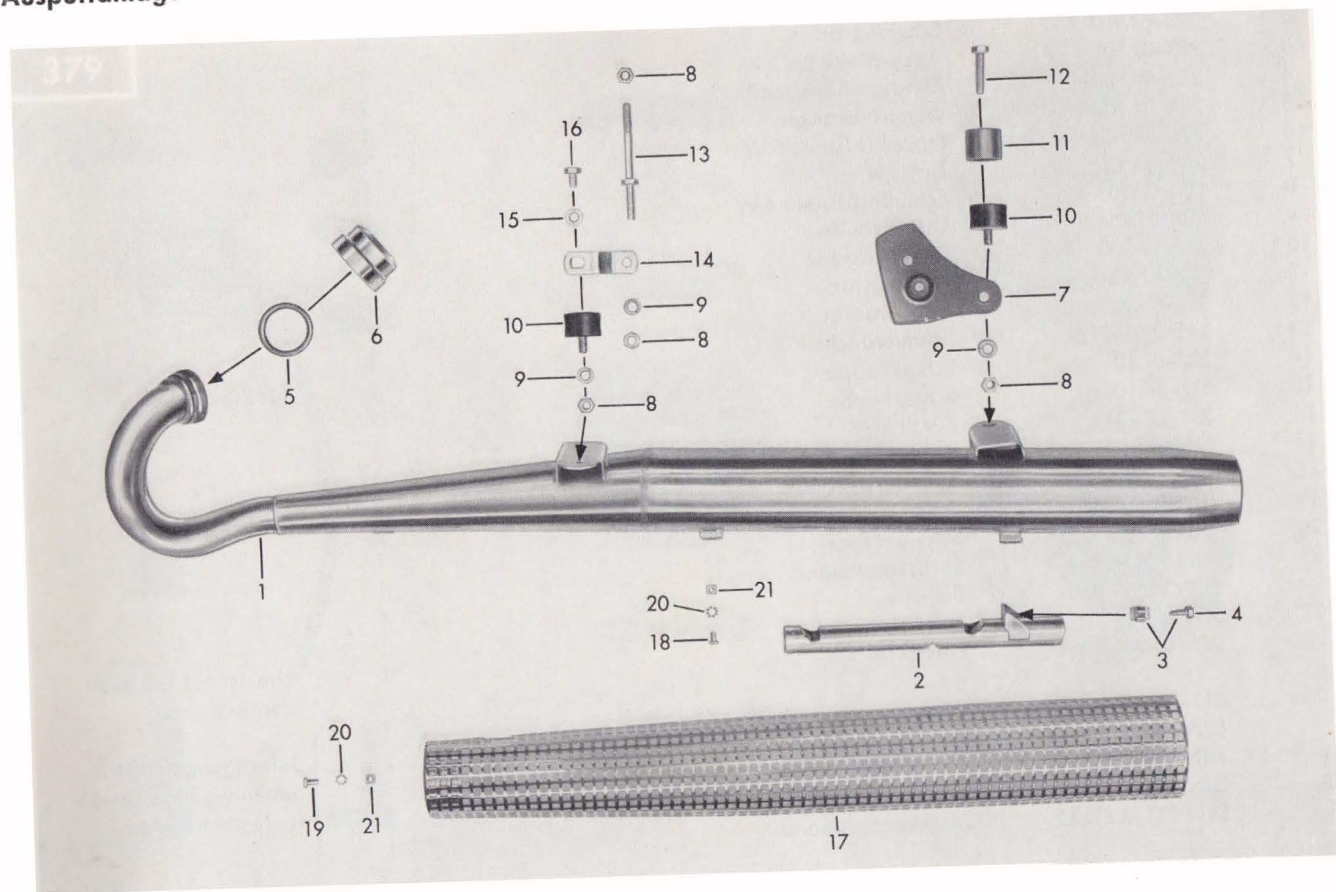

Bild-Nr.	Bestell-Nr.	Benennung	Stück	Bemerkung
1	517-10.903 Farbe	Rahmenmittelteil	1	
—	517-10.711	Schloßsatz	1	Lenker- u. Werkzeug- kastenschloß
—	517-10.710	Lenkerschloß-Einsatz	1	
—	517-10.618	Werkzeugkastenschloß	1	
2	435-10.900	Typschild	1	Fahrgestell-Nr. angeben
—	DIN 1476 2 x 5	Halbrundkerbnagel	2	
3	432-10.113	Verschlußschraube	2	
4	517-10.603 Farbe	Rahmendeckel rechts	1	
5	432-10.635	Rändelschraube	1	
6	432-10.254	Sicherungsring	1	
7	517-10.116 Farbe	Rahmendeckel links	1	
8	DIN 84 BM 6 x 65 x 20	Zylinderschraube	2	
9	517-10.118 Farbe	Rahmenverkleidung rechts	1	
10	517-10.117 Farbe	Rahmenverkleidung links	1	
11	DIN 84 AM 5 x 14	Zylinderschraube	2	
12	DIN 85 AM 5 x 16	Linsensensschraube	2	
—	DIN 6797 J 5,3	Zahnscheibe	2	
13	517-10.143 Farbe	Rahmenverkleidung vorn links	1	
14	517-10.163 Farbe	Rahmenverkleidung vorn rechts	1	
15	DIN 85 AM 6 x 12	Linsensensschraube	4	
—	517-13.700	Steuersatz	1	Bild-Nr. 16-20
16	517-13.104	Lauftring	1	
17	DIN 5401 6 ϕ	Kugel	38	
18	517-13.103	Lagerschale unten	1	
19	517-13.102	Lagerschale oben	1	
20	517-13.101	Stellring	1	
21	284-07.108	Kabeltülle	1	

Ansauggeräuschkämpfer

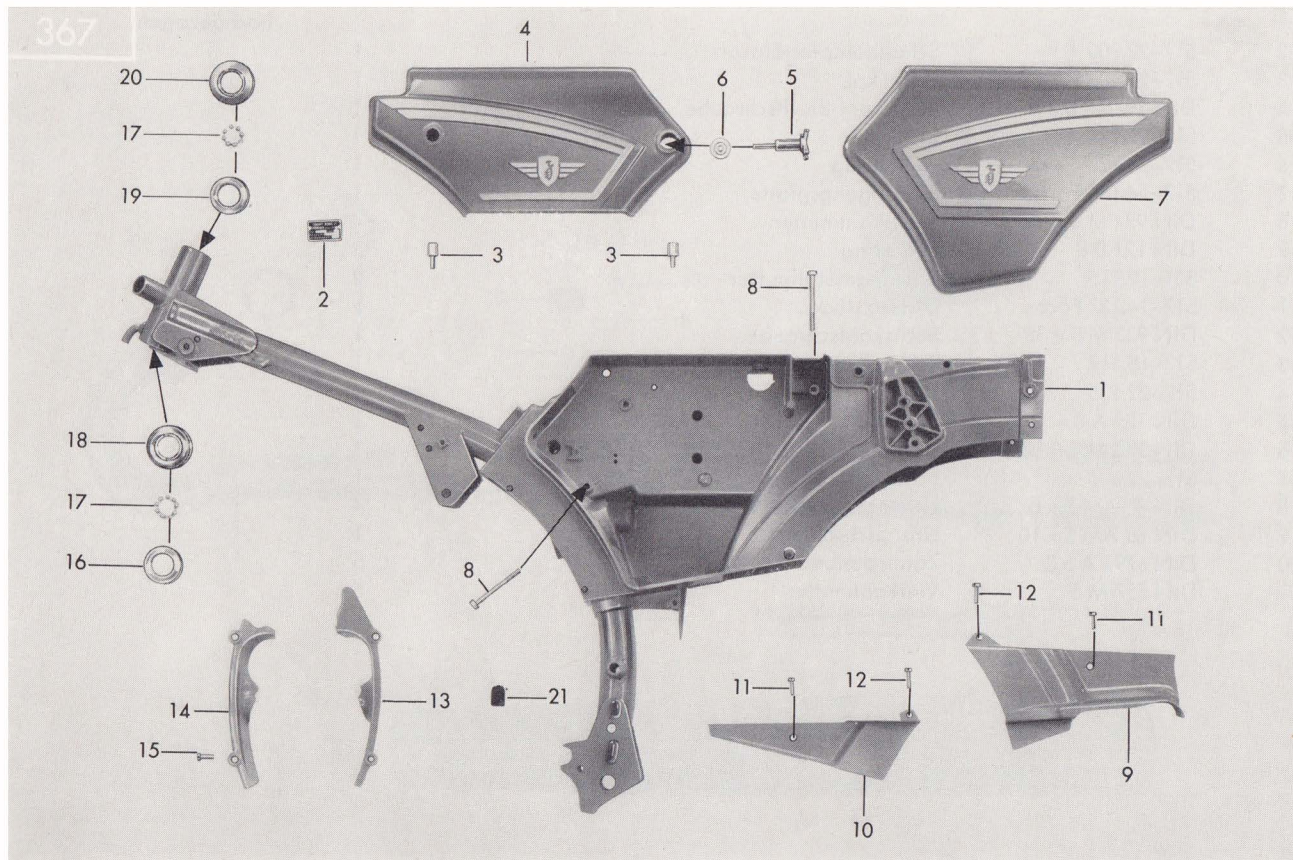

Bild-Nr.	Bestell-Nr.	Benennung	Stück	Bemerkung
1	517-10.105	Geräuschdämpferkappe	1	
2	517-10.604	Filtereinsatz	1	
3	517-10.142	Dichtmanschette	1	
4	517-10.133	Trichter	1	
5	517-10.104	Geräuschdämpfer	1	
6	517-10.123	Versteifungsring	1	
7	517-10.131	Spannbügel allein	1	
—	DIN 84 AM 4 x 25	Zylinderschraube	1	
—	DIN 562 M 4	Vierkantmutter	1	
8	517-10.114	Filterkammer	1	
9	DIN 471 35 x 1,5	Sicherungsring	1	
10	514-10.710	Schlauchselle S 33/9 mm	1	

Motoraufhängung, Fußbremse, Kette

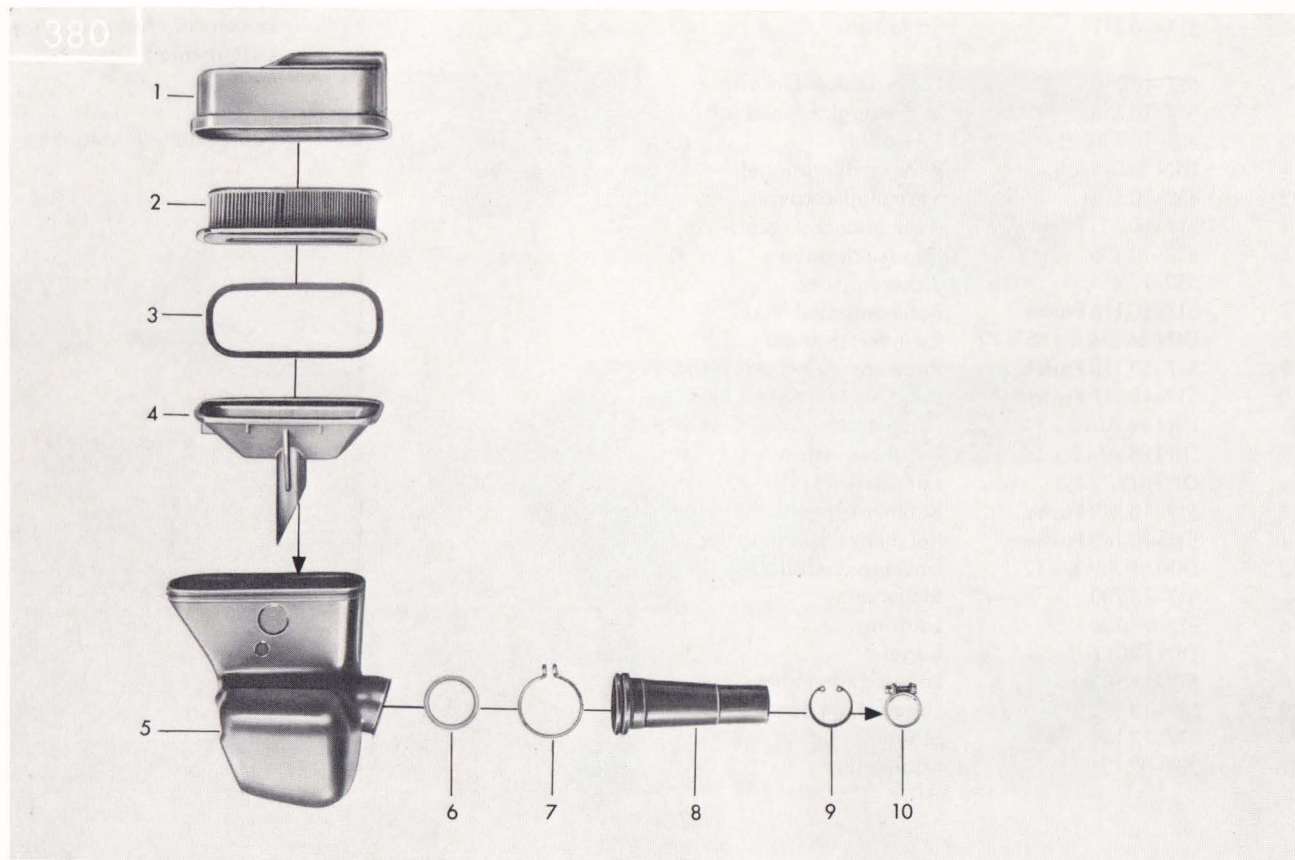

Bild-Nr.	Bestell-Nr.	Benennung	Stück	Bemerkung
1	510-18.621	Motoraufhängung	1	
2	517-18.109	Gummimuffe	2	
3	517-18.110	Scheibe	2	
4	428-18.108	Distanzrohr	1	
5	DIN 127 B 8	Federring	4	
6	DIN 934 M 8	Sechskantmutter	2	
7	DIN 931 M 8 x 55	Sechskantschraube	1	
8	DIN 931 M 8 x 95	Sechskantschraube	1	
9	517-18.601	Motorträger rechts	1	
10	517-18.600	Motorträger links	1	
11	428-18.200	Gummimuffe	2	
12	DIN 931 M 8 x 65	Sechskantschraube	2	
13	DIN 931 M 10 x 70	Sechskantschraube	1	
14	510-18.215	Distanzrohr	1	
15	DIN 439 BM 10	Sechskantmutter	2	
16	405-18.109	Scheibe	1	
17	DIN 71412 AM 6	Schmiernippel	1	
18	DIN 471 18 x 1,2	Sicherungsring	2	
19	517-17.110	Scheibe	var.	
20	518-17.604	Fußbremshebel	1	
21	517-17.101	Mitnehmerplatte	1	
22	DIN 433 6,4	Scheibe	1	
23	DIN 94 2 x 12	Splint	1	
24	517-18.103	Lagerachse	1	
25	DIN 936 M 10 x 1	Sechskantmutter	1	
26	DIN 94 2 x 18	Splint	1	
27	517-17.604	Bremsstange	1	
28	517-17.103	Zugfeder	1	
29	DIN 934 M 6	Sechskantmutter	1	
30	512-17.100	Mutter	1	
31	433-17.100	Sicherungsblech	1	
32	428-17.103	Flügelmutter	1	
33	517-18.111	Gleitstück	1	
34	DIN 8187 1/2" x 1/4" 114 Glieder	Kette mit Schloß	1	
35	519-18.900	Kettenschloß	1	für 1/2" x 1/4"

Teleskopgabel

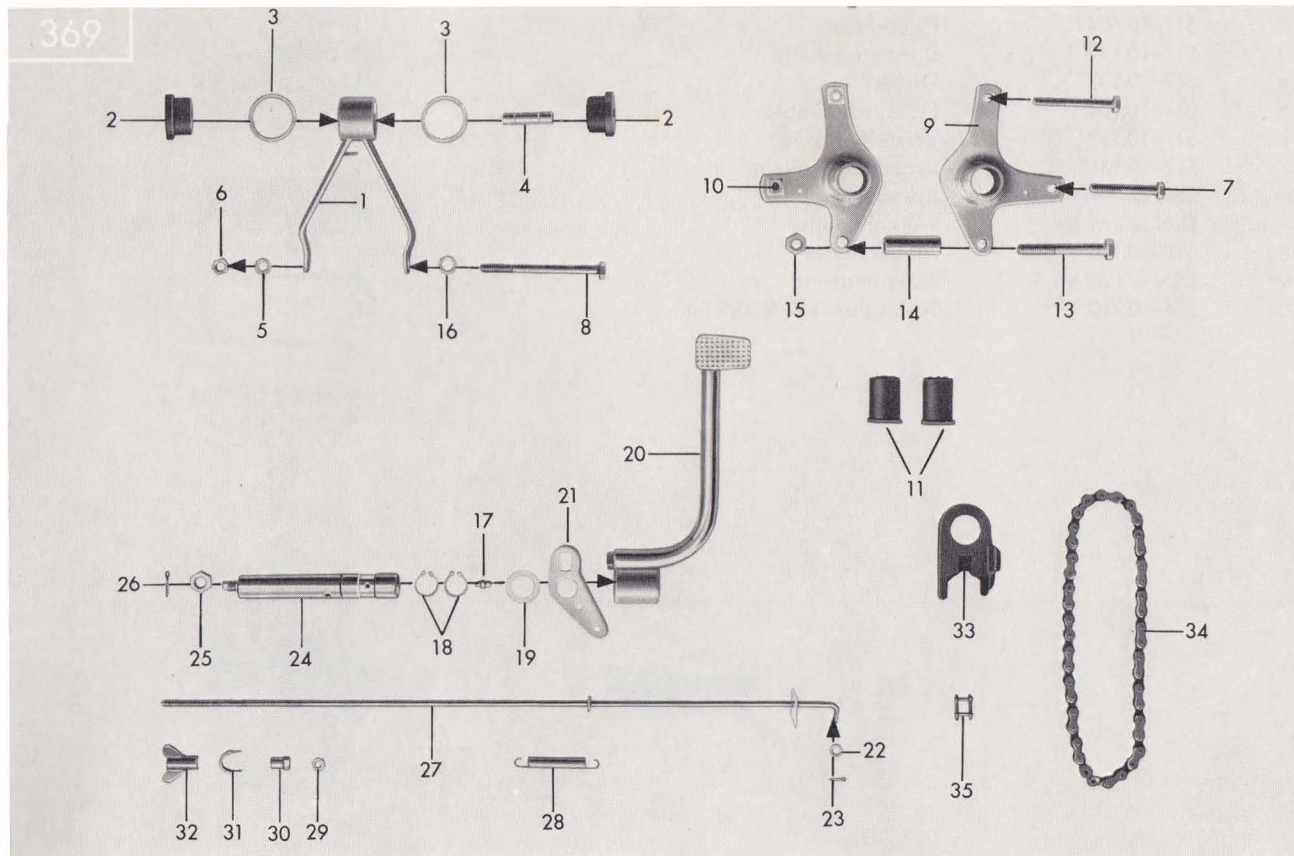

Bild-Nr.	Bestell-Nr.	Benennung	Stück	Bemerkung
—	517-12.908 Farbe	Teleskopgabel	1	einbaufertig
1	517-1.608	Gabelführung rechts kpl.	1	
2	517-12.609	Gabelführung links kpl.	1	
3	517-12.904	Gleitbüchsenatz	1	pro Holm
—	517-12.906	Gleitbüchsenatz	1	pro Fahrzeug
4	517-12.140	Abdeckring	2	
5	520-12.142	Wellendichtring 30 x 40 G2/52	2	
6	517-12.167	Manschette	2	
7	518-12.103	Klemmschelle 48 mm ϕ	2	
8	517-12.131	Führungshülse	2	
9	515-12.254	Druckfeder	2	
10	517-12.627	Federträger	2	
11	517-12.162	Scheibe	2	
12	DIN 127 B 8	Federring	4	
13	DIN 961 M 8 x 1 x 35	Sechskantschraube	2	
14	517-12.628	Gabelrohr	2	496,5 mm lang
15	517-12.629 Farbe	Gabelverbindung unten	1	
16	DIN 934 M 8	Sechskantmutter	2	
17	DIN 931 M 8 x 60	Sechskantschraube	2	
18	517-12.631	Gabelverbindung oben	1	
19	517-13.124	Hutmutter	1	

Bild-Nr.	Bestell-Nr.	Benennung	Stück	Bemerkung
1	517-14.702 Farbe	Hinterradschwinge kpl.	1	
2	423-14.118	Sechskantschraube	1	
3	DIN 433 10,5	Scheibe	1	
4	517-14.138	Sicherungsmutter M 10 x 1	1	
5	405-12.362	Teller	4	
6	405-12.363	Gummiring	4	
7	428-14.705	Gewinde- u. Laufbüchse	2	
8	517-14.119	Manschette	1	
9	517-14.613	Kettenschutz oben	1	
10	517-14.614	Kettenschutz unten	1	
11	DIN 934 M 6	Sechskantmutter	1	
12	DIN 127 B 6	Federring	1	
13	DIN 85 AM 6 x 12	Linsenschraube	1	
14	DIN 933 M 8 x 35	Sechskantschraube	2	
15	DIN 931 M 8 x 60	Sechskantschraube	2	
16	DIN 127 B 8	Federring	8	
17	DIN 125 A 8,4	Scheibe	4	
18	517-14.100 Farbe	Deckel	2	
19	517-14.705	Federbein kpl.	2	
20	517-14.145	Druckfeder	2	
21	DIN 931 M 8 x 42 x 22	Sechskantschraube	2	
22	422-14.183	Scheibe	8	
23	433-14.129	Büchse	4	
24	433-14.141	Büchse	4	
25	516-14.107	Distanzscheibe	2	
26	517-14.610	Fußrastenrohr	1	
27	433-14.119	Gummimuffe	2	
28	DIN 933 M 8 x 18	Sechskantschraube	2	

Vorderrad, Nabe 150 mm ϕ

376

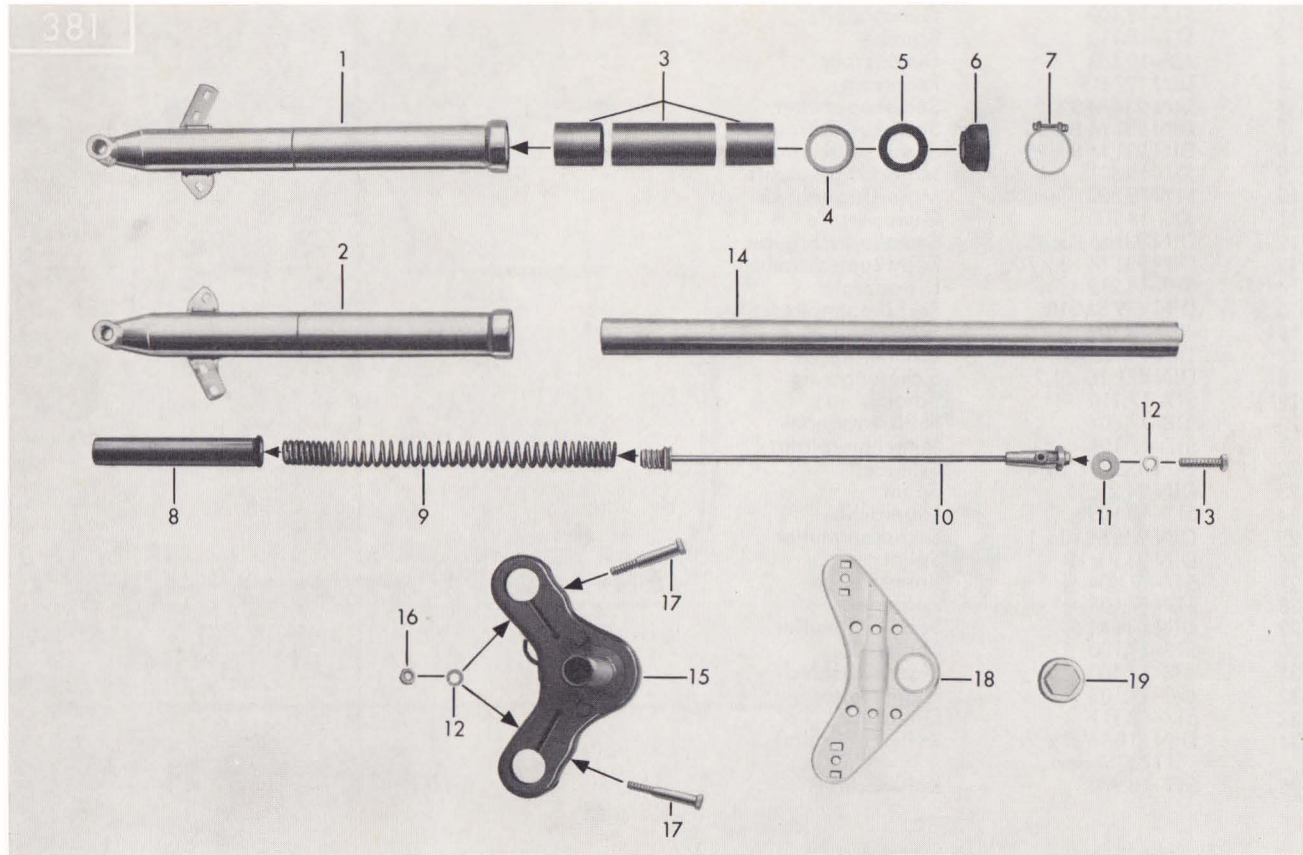

Bild-Nr.	Bestell-Nr.	Benennung	Stück	Bemerkung
—	517-15.911	Laufgrad vorn	1	besteh. aus: Felge, Speichen, Nabenkörper u. Lagerung
—	517-15.119	Tiefbettfelge	1	1.50 A x 17
—	517-15.143	Drahtreifen	1	2 ³ / ₄ -17, Rille 10
—	433-15.216	Schlauch	1	2 ³ / ₄ -17
—	432-15.210	Schlauchschutzband	1	16-17"/22
1	517-15.128	Innenspeiche mit Nippel	18	M 3 x 149
1	517-15.129	Außenspeiche mit Nippel	18	M 3 x 149
—	518-15.773	Vorderradnabe kpl.	1	
2	517-15.635	Nabenkörper allein	1	
3	DIN 625 6201 Z	Kugellager 12 x 32 x 10 mm	2	
4	433-15.102	Distanzrohr	1	
5	DIN 472 32 x 1,2	Sicherungsring	1	
6	515-15.605	Tachorad kpl.	1	
7	517-15.634	Distanzstück	1	
8	512-15.104	Steckachse	1	
9	517-15.605	Bremsschild allein	1	
10	DIN 9045 A 22	Sprengring	1	
11	510-15.164	Filzring	1	
12	515-15.100	Gewindestutzen	1	
13	515-15.106	Tachoritzel	1	
14	517-15.609	Bremssacke	1	nur paarweise lieferbar
15	517-15.133	Zugfeder	2	
16	561-15.620	Bremsschlüssel	1	
17	267-05.597	Scheibe 0,2 mm dick	1	
18	405-15.388	Gummiring 11 x 2,5 mm	1	
19	517-15.607	Bremshebel	1	
20	DIN 127 B 8	Federring	1	
21	DIN 936 M 8 x 1	Sechskantmutter	1	

Hinterrad, Nabe 150 mm ϕ

289

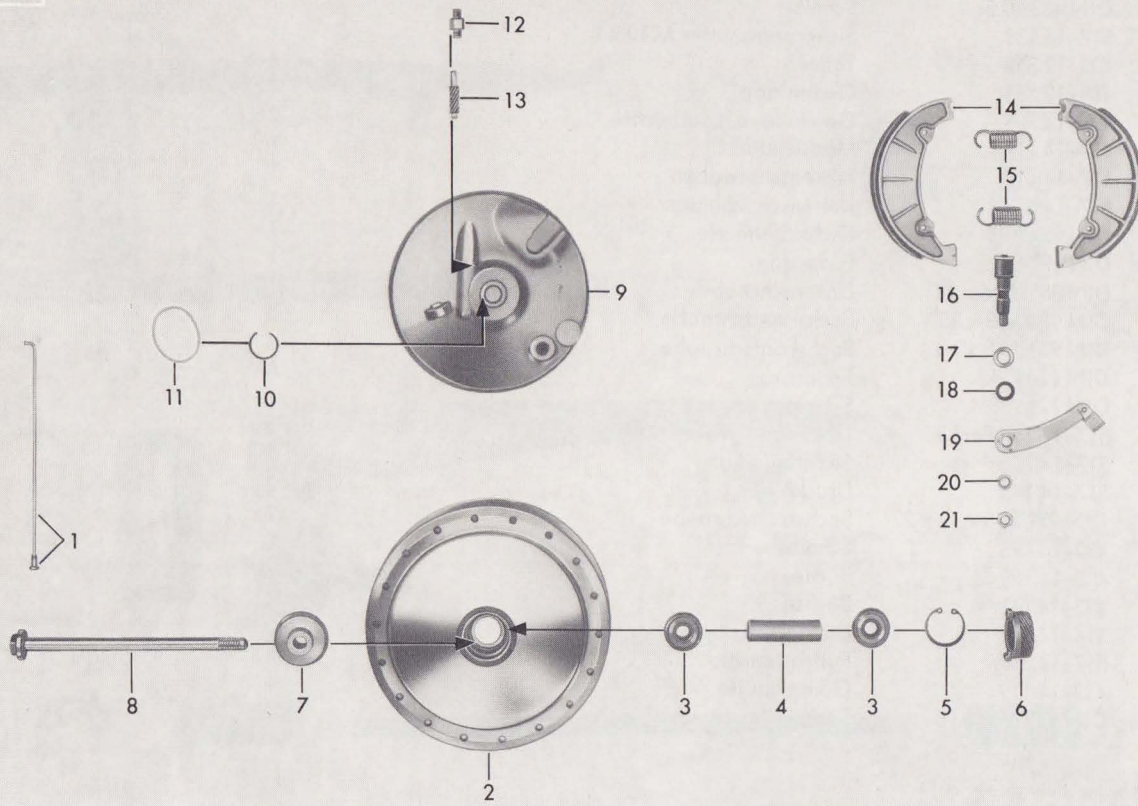

Bild-Nr.	Bestell-Nr.	Benennung	Stück	Bemerkung
—	517-15.902	Laufgrad hinten	1	besteh. aus: Felge, Speichen, Nabenkörper und Lagerung
—	517-15.119	Tiefbettfelge	1	1.50 A x 17
—	511-15.200	Drahtreifen	1	2 ³ / ₄ -17
—	433-15.216	Schlauch	1	2 ³ / ₄ -17
—	432-15.210	Schlauchschutzband	1	16-17"/22
1	517-15.128	Innenspeiche mit Nippel	18	M 3 x 149
1	517-15.129	Außenspeiche mit Nippel	18	M 3 x 149
2	517-15.622	Nabenkörper allein	1	
3	DIN 625 6201 Z	Kugellager 12 x 32 x 10 mm	2	
4	DIN 472 32 x 1,2	Sicherungsring	1	
5	433-15.102	Distanzrohr	1	
6	517-15.915	Nabenflansch kpl.	1	mit 6 Schrauben
—	DIN 931 M 8 x 25 x 14	Sechskantschraube	6	
7	517-15.112	Büchse	6	
8	DIN 625 6203 Z	Kugellager 17 x 40 x 12 mm	1	
9	433-15.117	Scheibe	1	
10	433-15.119	Filzring	1	
11	433-15.121	Kappe	1	
12	517-15.126	Kettenrad 37 Zähne	1	
13	DIN 127 B 8	Federring	6	
14	561-17.111	Sicherungsmutter M 8	6	
15	433-15.137	Haltebuchse	1	
16	433-15.126	Abstandsring	1	
17	433-15.632	Kettenspanner links	1	
18	517-15.623	Kettenspanner rechts	1	
19	433-15.131	Mutter	1	
20	517-15.611	Bremsschild allein	1	
21	517-15.606	Bremsschlüssel	1	
22	267-05.597	Scheibe 0,2 mm dick	1	
23	405-15.388	Dichtring 11 x 2,5 mm	1	
24	517-15.601	Bremshebel	1	
25	DIN 936 M 8 x 1	Sechskantmutter	1	
26	517-15.609	Bremsbacke	1	nur paarweise lieferbar
27	517-15.133	Zugfeder	2	
28	433-15.136	Distanzhülse	1	
29	433-15.147	Steckachse	1	
30	DIN 933 M 6 x 30 SZ	Sechskantschraube	1	
31	DIN 934 M 6	Sechskantmutter	1	

Elektrische Ausrüstung

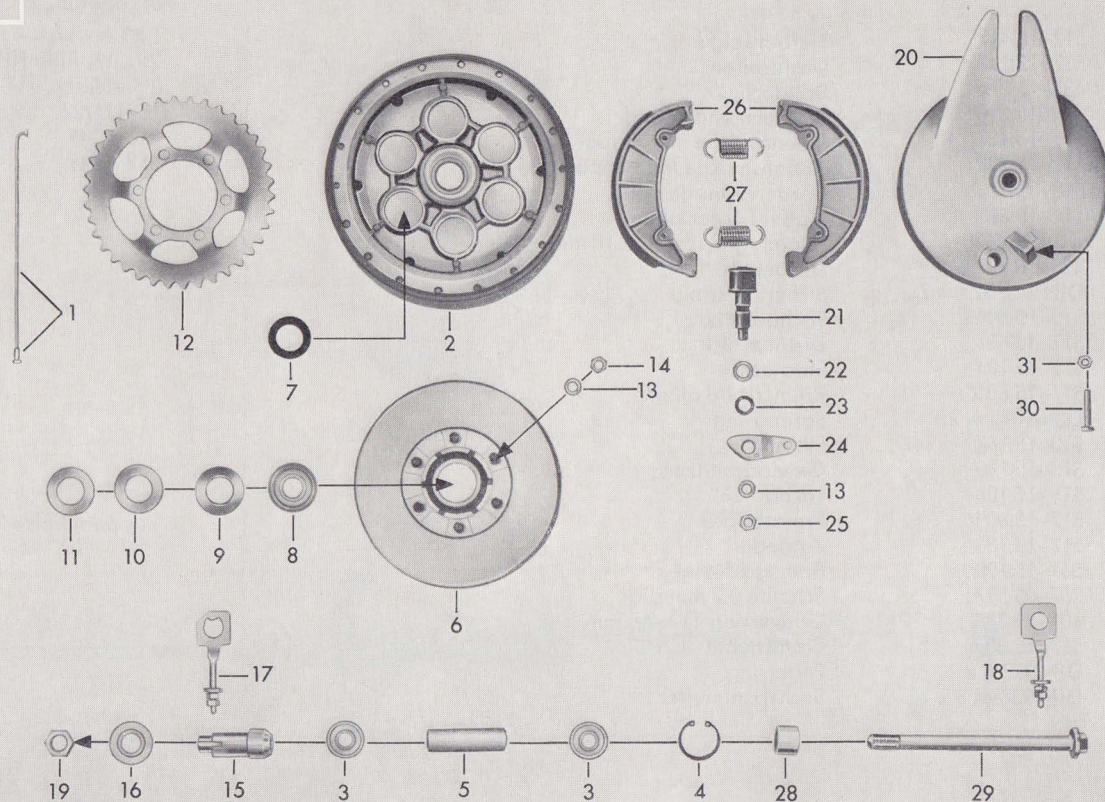

Bild-Nr.	Bestell-Nr.	Benennung	Stück	Bemerkung
1	517-16.743	Scheinwerfereinsatz kpl.	1	
2	517-16.927	Glashaltering kpl.	1	
3	519-16.901	Verschlußschraube	1	
4	517-16.933	Sprengdraht	6	stückweise lieferbar
5	517-16.928	Dichtung	1	
6	517-16.929	Glas	1	
7	517-16.930	Reflektor	1	
8	517-16.931	Zugfeder	1	
9	517-16.932	Fassung	1	
10	DIN 72601 6 V, 25/25 W	Glühlampe	1	
11	517-16.742 Farbe	Scheinwerfergehäuse	1	mit 2 Kabeltüllen
12	520-16.914	Kabeltülle	2	
13	520-16.604 Farbe	Scheinwerferhalter links	1	
14	520-16.605 Farbe	Scheinwerferhalter rechts	1	
15	520-16.606 Farbe	Klemme	4	
16	DIN 933 M 6 x 16	Sechskantschraube	4	
17	DIN 933 M 8 x 18	Sechskantschraube	2	
—	DIN 9021 A 8,4	Scheibe	2	
—	DIN 125 A 6,4	Scheibe	4	
18	517-16.703	Schlußleuchte kpl.	1	
19	517-16.912	Schlußlichtgehäuse allein	1	ohne Einsatz
20	DIN 72601 H L 6 V, 4 W	Glühlampe	1	für Schlußlicht
21	DIN 72601 G 6 V, 5 W	Glühlampe	1	für Stopplicht
22	517-16.109	Gummiunterlage	1	
23	517-16.111	Sockel	1	
—	DIN 84 AM 5 x 22	Zylinderschraube	2	
—	DIN 85 AM 5 x 30	Linsenschraube	2	
24	517-16.745	Lichtschalter kpl. (3 Schaltungen)	1	Abblend- u. Fernlicht mit Absteller
25	517-16.113	Stopplightschalter	1	
26	517-16.705	Schnarre	1	
27	—	Nicht für diesen Typ	—	
—	304-07.276	Isolierhülse	2	
—	DIN 46247 6,3 x 1	Steckhülse	3	

Cockpit-Armaturen

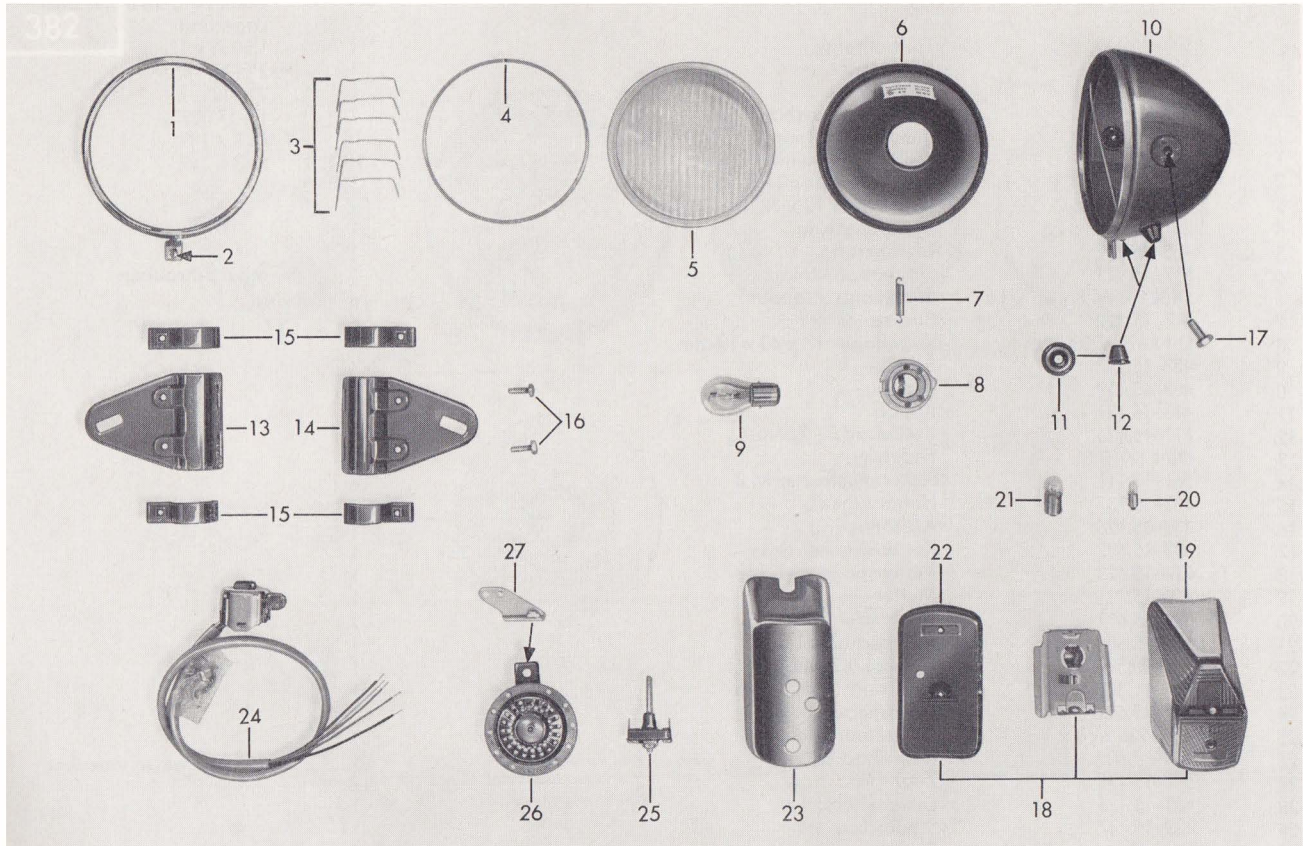

Bild-Nr.	Bestell-Nr.	Benennung	Stück	Bemerkung
1	517-16.744	Tachometer, beleuchtet	1	0-140 km/h, 60 mm ϕ
2	518-16.911	Glühlampe	1	J 6 V-0,6 W
3	521-16.602	Dämpferhalter	1	
4	517-16.149	Gehäuse	1	
5	DIN 7976 BZ 4,8 x 13 Symbol 260	Sechskant-Blechschaube	2	
6	517-16.622	Träger	1	
7	DIN 6797 A 10,5	Zahnscheibe	1	
8	517-16.621	Tachowelle kpl.	1	780 mm lang, M 10 x 1

Lenker-Armaturen, Seilzüge

374

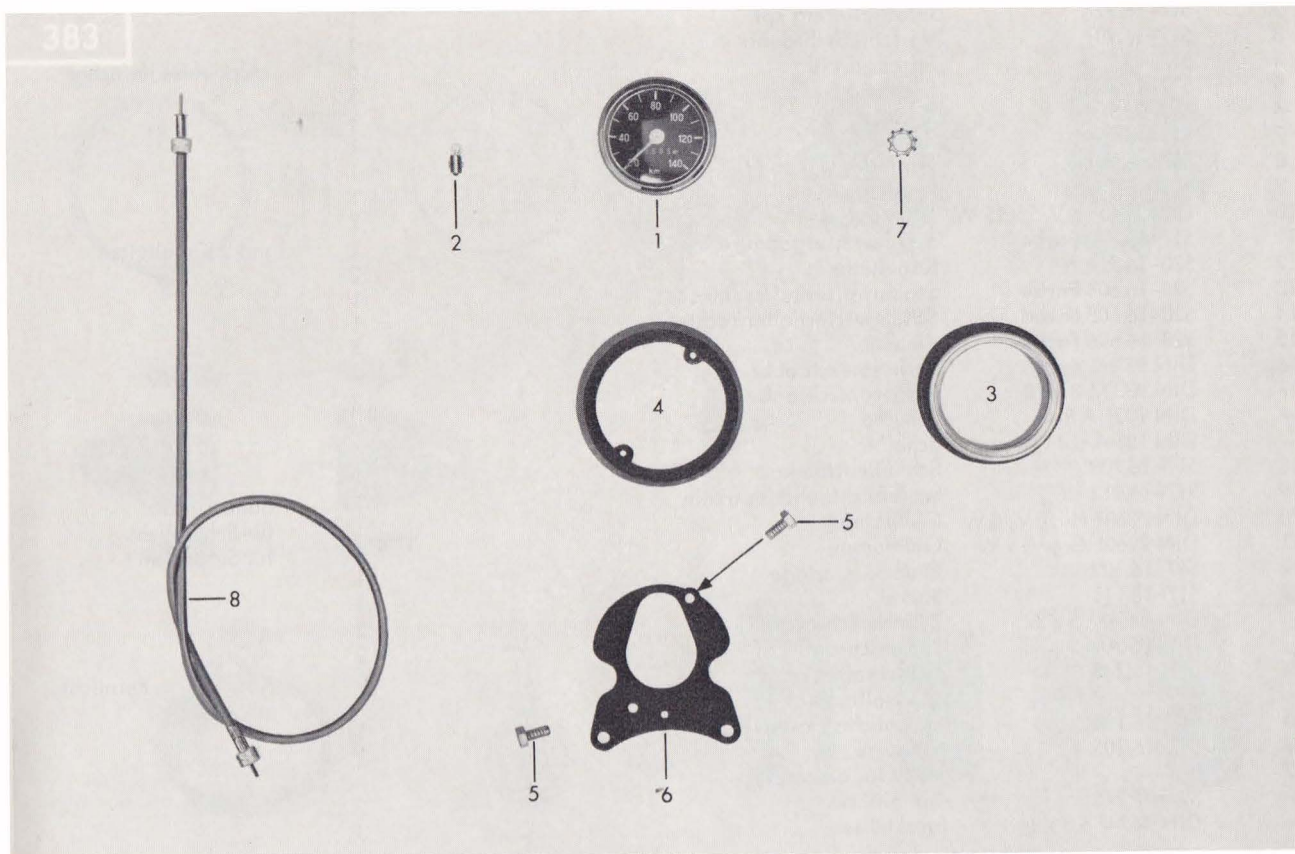

Bild-Nr.	Bestell-Nr.	Benennung	Stück	Bemerkung
1	517-13.608	Lenker	1	Abbildung mit Teil nicht ganz identisch
—	517-13.122	Lenkerschelle	2	
—	DIN 125 A 7,4	Scheibe	4	
—	DIN 933 M 7 x 45	Sechskantschraube	4	
2	517-17.709	Gasdrehgriff kpl.	1	
3	517-17.909	Handhebel	1	
4	428-17.115	Lötnippelaufnahme	2	
5	408-17.903	Hebelschraube	2	
6	517-17.904	Gehäuse kpl.	1	
7	515-17.914	Druckstück	1	
8	517-17.910	Haltewinkel	1	
9	515-17.913	Gewindestift	1	
10	515-17.907	Sechskantmutter	1	
11	517-17.913	Griffrohr kpl.	1	
12	444-17.903	Drehgriffüberzug	1	
13	517-17.707	Kupplungshebel kpl.	1	
14	517-17.912	Handhebel	1	
15	517-17.911	Gelenkstück kpl.	1	
16	400-17.912	Linsenschraube M 6 x 15	1	
17	444-17.101	Festgriff	1	
18	517-17.655	Gaszug kpl.	1	A 1,6 x 963 mm lang
19	515-17.719	Seilzugverstellungsschraube	1	
20	517-17.650	Bremszug kpl.	1	A 1,6 x 1181 mm lang
21	428-17.715	Seilzugverstellungsschraube	1	
22	400-17.141	Einstellschraube	1	
23	400-17.142	Sechskantmutter	1	
24	400-17.140	Einstellring	1	
25	517-17.648	Kupplungszug kpl.	1	A 1,6 x 1055 mm lang
26	515-17.715	Seilzugverstellungsschraube	2	
27	428-17.635	Plastiköler	3	

Schutzbleche, Haltebügel, Nummernschildhalter

384

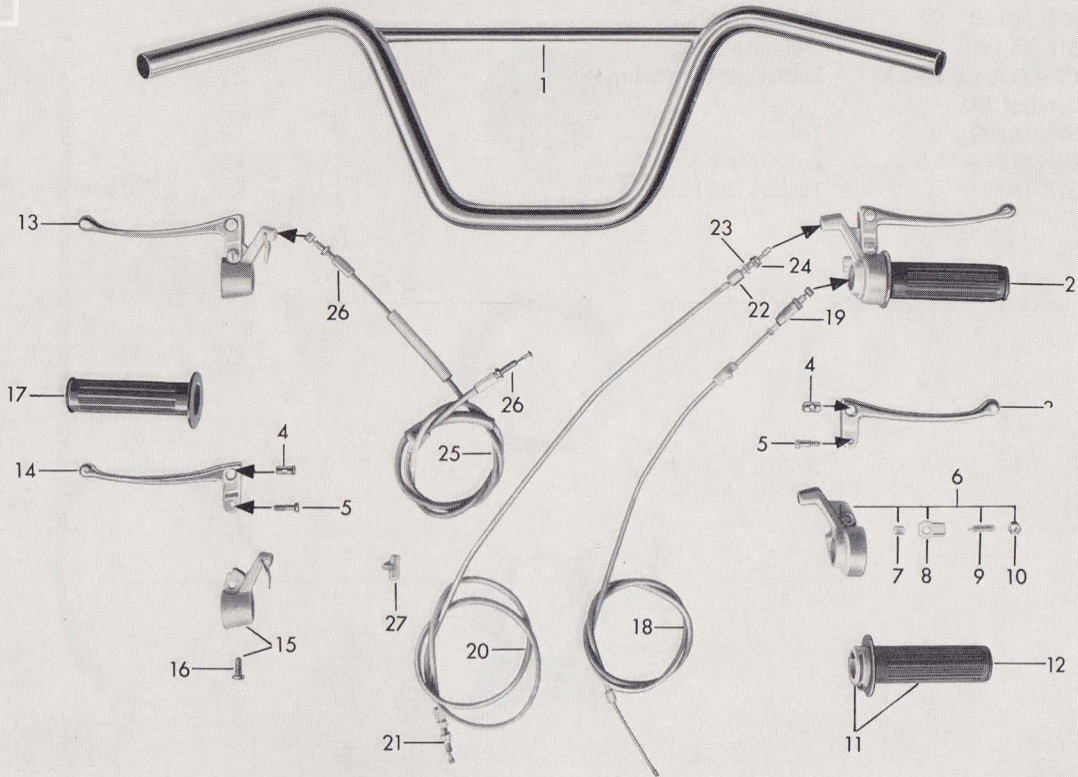

Bild-Nr.	Bestell-Nr.	Benennung	Stück	Bemerkung
1	517-19.609	Vorderradschutzblech	1	
2	517-19.902	Haltebügel oben kpl.	1	
3	517-19.903	Haltebügel unten kpl.	1	
4	517-19.124	Distanzstück	1	
—	DIN 964 M 4 x 20	Linsensenkschraube	4	
—	517-19.126	Scheibe 4,3 mm ϕ	4	
—	517-19.125	Sicherungsmutter M 4	4	
—	DIN 933 AM 6 x 12	Sechskantschraube	6	
—	DIN 125 A 6,4	Scheibe	6	
—	DIN 6797 A 6,4	Zahnscheibe	6	
—	DIN 934 M 6	Sechskantmutter	10	
5	517-19.100 Farbe	Rahmenendstück	1	
6	517-19.602	Schutzblech hinten	1	
—	DIN 933 M 7 x 40	Sechskantschraube	2	
—	DIN 125 A 7,4	Scheibe	2	
—	DIN 964 M 6 x 18	Linsensenkschraube	2	
—	DIN 85 AM 6 x 16	Linsenschraube	4	
—	DIN 137 B 6	Federscheibe	6	
7	517-19.612	Nummernschildhalter	1	
8	1236 z 06	Dichtring	1	

Tank, Werkzeugsatz

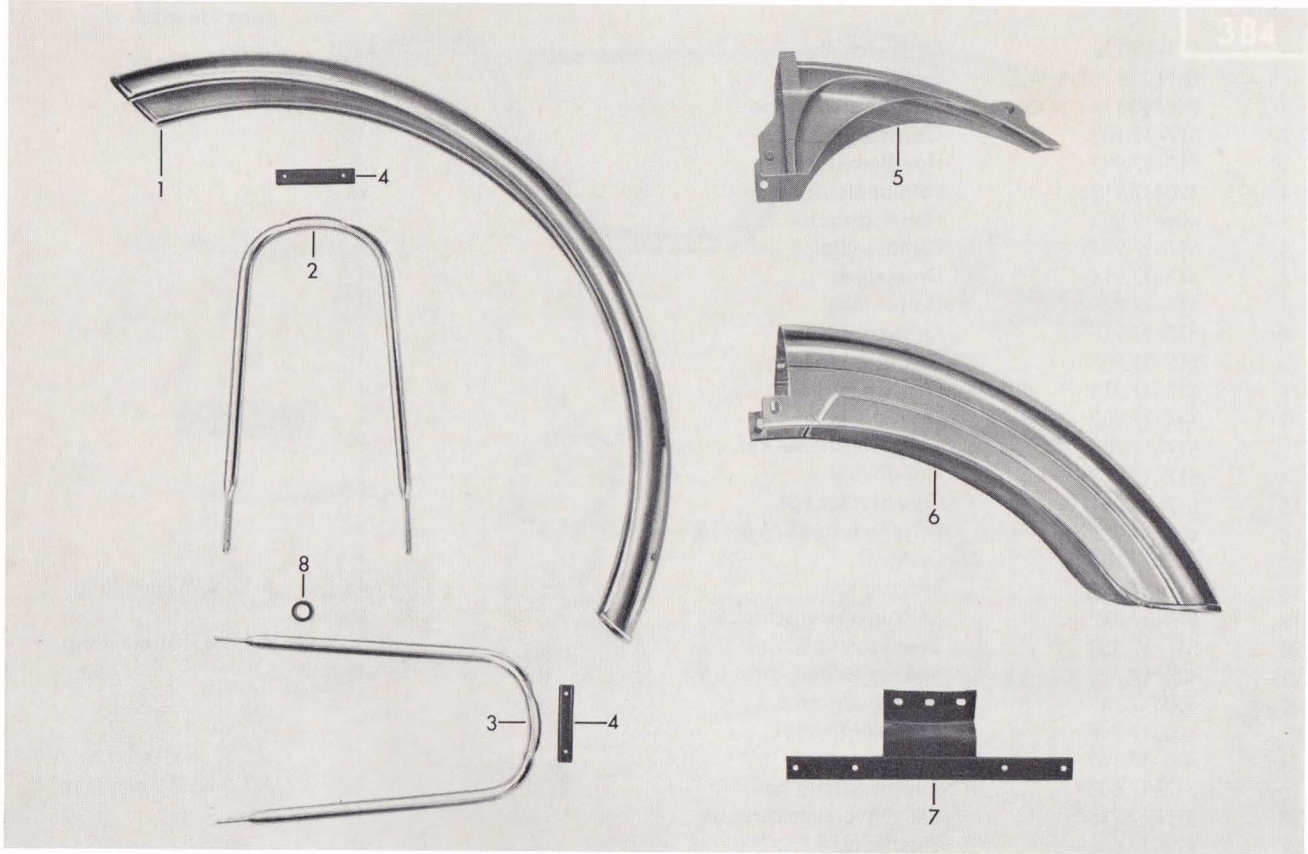

Bild-Nr.	Bestell-Nr.	Benennung	Stück	Bemerkung
1	517-20.903 Farbe	Tank, verchromt/lackiert	1	ohne Benzinhahn
—	517-20.139	Abziehbild	2	„KS 50 Cross“
2	432-20.610	Tankverschluß	1	
3	440-20.100	Plakette	2	
4	442-10.193	Plakette	2	
5	517-20.126	Kniekissen links	1	
6	517-20.127	Kniekissen rechts	1	
7	510-20.220	Spezialkleber f. Kniekissen	1	1 Tube
8	M 1806 z 59	Gummitülle	2	
9	400-20.105	Distanzrohr	2	
10	400-20.106	Scheibe	2	
11	DIN 933 M 6 x 16	Sechskantschraube	2	
12	DIN 6797 A 8,4	Zahnscheibe	2	
13	517-20.135	Scheibe	2	
14	DIN 933 M 8 x 16	Sechskantschraube	2	
—	517-20.108	Gummieinlage 60 mm lang	3	
—	517-20.107	Gummieinlage 40 mm lang	1	
15	510-20.205	Gummiauflage	1	
—	517-20.124	Gummiverkleidung	1	
16	428-20.712	Benzinhahn kpl.	1	
—	428-20.901	Dichtring	1	
—	428-20.902	Dichtring	2	
—	428-20.903	Glas	1	
—	428-20.904	Bechermantelschraube	1	
17	517-20.904	Benzinschlauch	1	
—	517-20.735	Werkzeugsatz	1	
—	517-20.603	Kerzenschlüssel SW 17/21	1	
—	405-20.628	Luftpumpe	1	

Sitzbank, Radständer, Beifahrer-Fußrasten, Spiegel

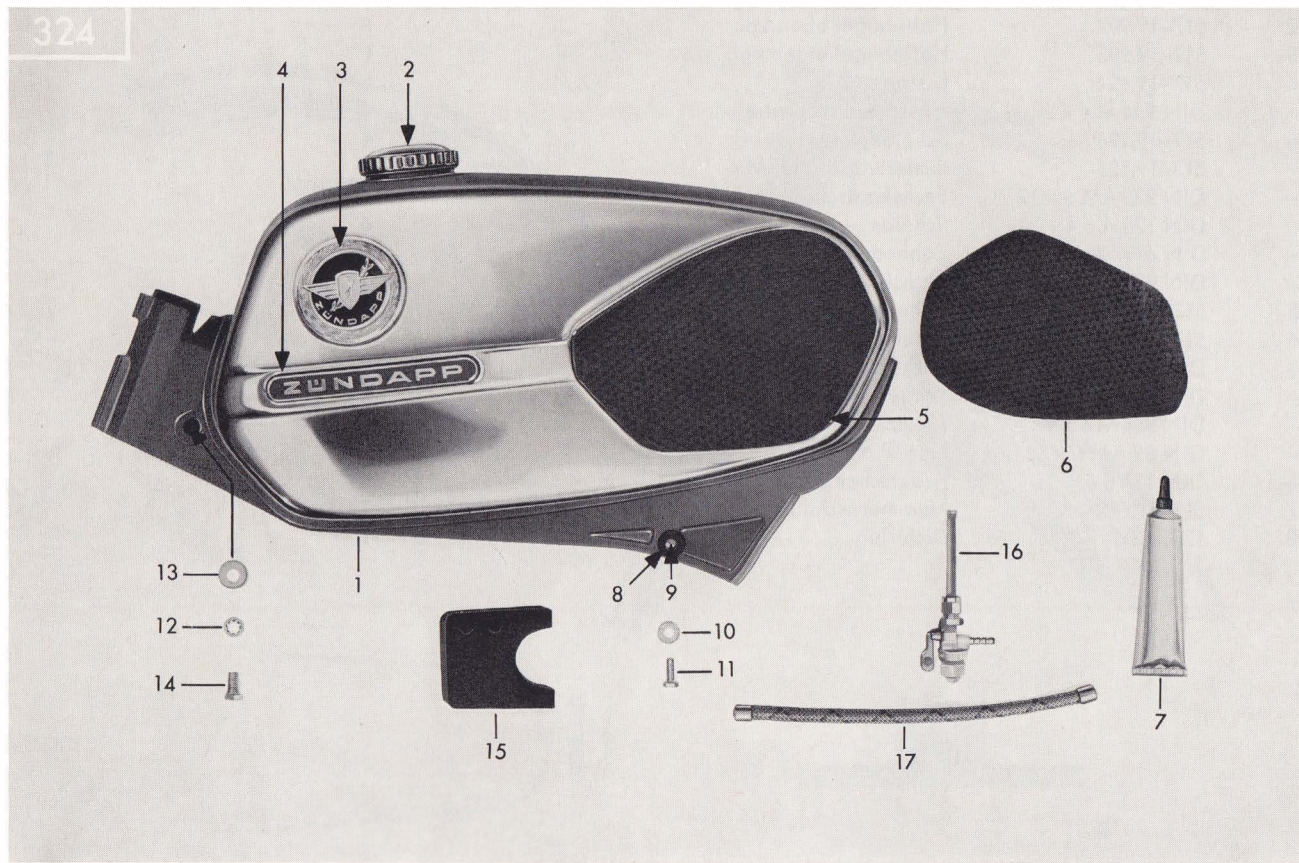

Bild-Nr.	Bestell-Nr.	Benennung	Stück	Bemerkung
1	517-21.611	Doppelsitzbank	1	Abbildung ist mit Teil nicht identisch
2	—	Nicht für diesen Typ	—	
3	517-21.104	Haltebolzen	1	
4	DIN 936 M 10	Sechskantmutter	1	
5	DIN 127 B 7	Federring	2	
6	DIN 933 M 6 x 30	Sechskantschraube	1	
7	DIN 933 M 7 x 25	Sechskantschraube	2	
8	425-14.670	Beifahrer-Fußrasten	1	nur paarweise lieferbar
9	DIN 127 B 10	Federring	2	
—	517-14.141	Büchse	1	
10	DIN 933 M 10 x 18	Sechskantschraube	1	
—	DIN 931 M 10 x 60	Sechskantschraube	1	
11	517-21.608	Radständer	2	
12	517-21.116	Lagerrohr	2	
13	517-21.113	Scheibe	1	
14	DIN 94 3 x 30	Splint	1	
15	517-21.109	Zugfeder	1	
16	432-21.711	Rückblickspegel	1	
—	432-21.900	Spiegelglas	1	

Zubehör/Packtaschenträger, Kofferträger

167



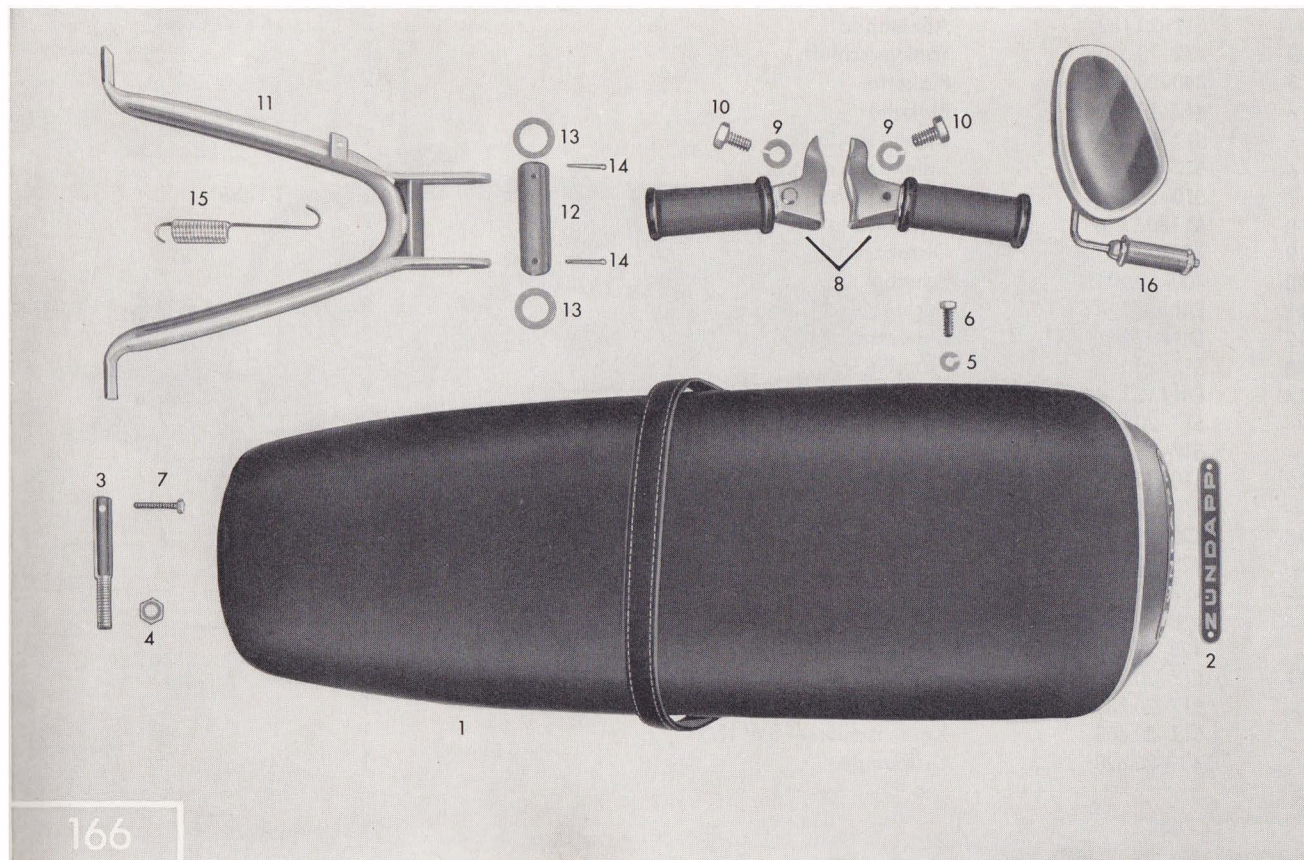







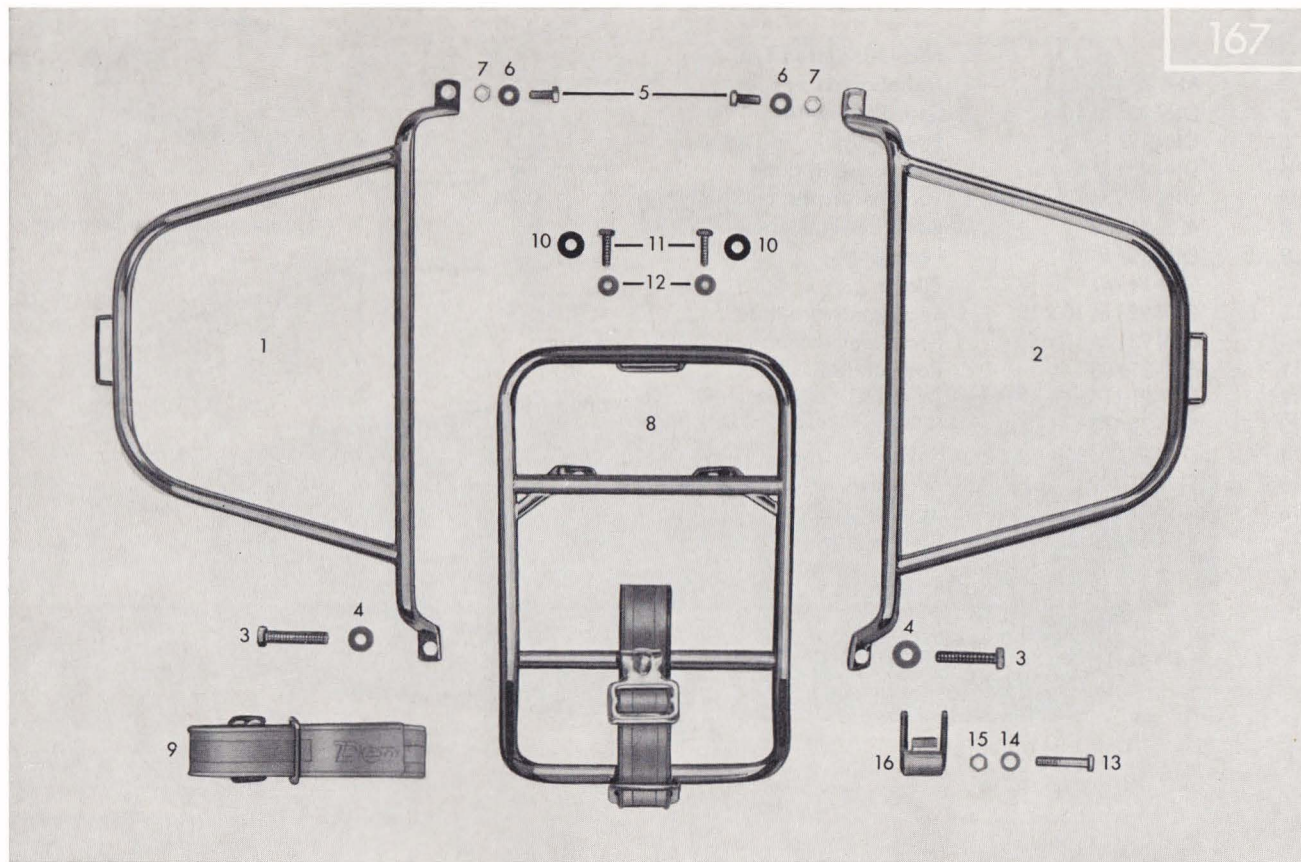
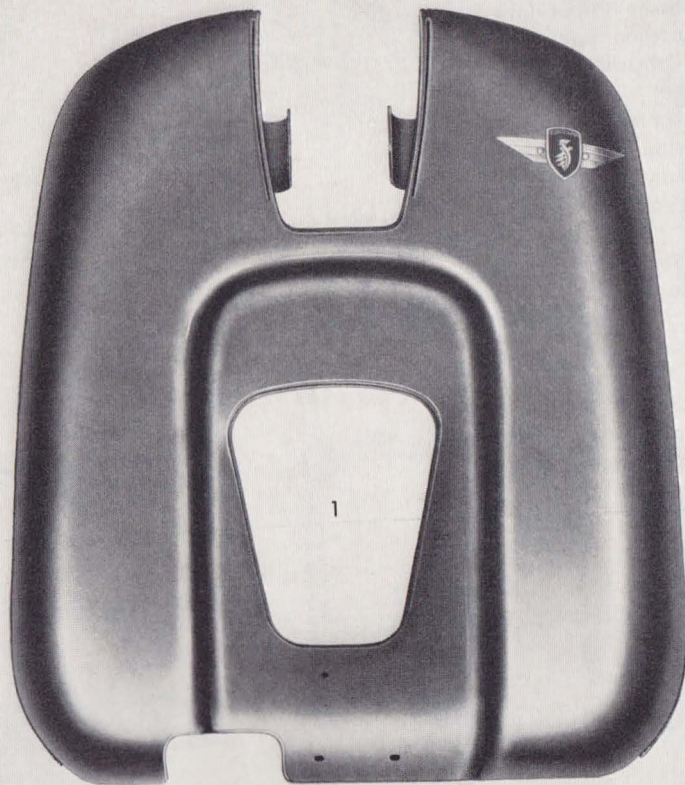





Bild-Nr.	Bestell-Nr.	Benennung	Stück	Bemerkung
—	517-23.901	Packtaschenträger links u. rechts mit Befestigungsteilen (1 Satz)	1	
1	517-23.602	Packtaschenträger links	1	
2	517-23.603	Packtaschenträger rechts	1	
3	DIN 933 M 8 x 40	Sechskantschraube	2	
4	DIN 125 8,4	Scheibe	2	
5	DIN 933 M 6 x 15	Sechskantschraube	2	
6	DIN 127 B 6	Federring	2	
7	DIN 934 M 6	Sechskantmutter	2	
8	517-23.608	Kofferträger kpl.	1	Abbildung ist mit Teil nicht identisch
9	517-21.605	Trägerband	1	
10	517-21.114	Scheibe	2	
11	DIN 933 M 6 x 20	Sechskantschraube	2	
12	DIN 127 B 6	Federring	2	
13	DIN 931 M 6 x 35	Sechskantschraube	1	
14	DIN 127 B 6	Federring	1	
15	DIN 934 M 6	Sechskantmutter	1	
16	—	Nicht mehr lieferbar	—	

Zubehör/Beinschild, Ausbesserungslack



- 14 
- 2 
- 3 
- 4 
- 5 
- 6 
- 7 
- 8 
- 9 
- 10 
- 13 
- 12 
- 11 

81

Bild-Nr.	Bestell-Nr.	Benennung	Stück	Bemerkung
1	517-23.700 Farbe	Beinschild kpl. mit Befestigungsteilen	1	
2	515-23.618	Beinschildhalter	1	
3	423-21.302	Distanzrohr	1	
4	422-14.177	Gummitülle	2	
5	515-23.103	Winkel rechts	1	
—	515-23.104	Winkel links	1	
6	DIN 931 M 8 x 45	Sechskantschraube	1	
7	DIN 931 M 8 x 55	Sechskantschraube	1	
8	DIN 127 B 8	Federring	2	
9	DIN 934 M 8	Sechskantmutter	2	
10	514-23.100	Abstandsrohr	1	
11	DIN 933 M 5 x 12	Sechskantschraube	2	
12	DIN 127 B 5	Federring	2	
13	DIN 934 M 5	Sechskantmutter	8	
—	428-23.122	Plastikzierleiste	2	
—	428-23.125	Befestigungsklammer	10	
—	428-23.124	Endstück	4	
14	515-23.109	Plakette	1	
—	515-23.900	Befestigungsteilesatz	1	für Beinschild 517-23.700
		1/8-Kilo-Dose Ausbesserungslack		
—	005-02.019	Diamant-schwarz		
—	005-02.060	Racing-rot		

WICHTIGER HINWEIS!

Nur ZUNDAPP-Original-Ersatzteile gewähren Sicherheit, erhalten die Garantie und schützen vor Schäden! Verwenden Sie deshalb nur ZUNDAPP-Ersatzteile und keine nachgeahmten Teile! Der Einbau von Teilen fremder Herkunft führt zum Erlöschen des Garantieanspruches.

