

**ZUNDAPP**



## **ERSATZTEIL-KATALOG**

**MOPED: SUPER-COMBINETTE**

**Typ 433**

**MOTOR · FAHRGESTELL**

---

**ZÜNDAPP-WERKE GMBH MÜNCHEN 8 · ANZINGER STRASSE 1-3**



**ZÜNDAPP**

# ERSATZTEIL - KATALOG

**MOPED · SUPER-COMBINETTE**

**Typ 433**

**MOTOR · FAHRGESTELL**

---

ZÜNDAPP-WERKE GMBH MÜNCHEN 8 · ANZINGER STRASSE 1-3

# Erläuterungen zum Ersatzteil-Katalog

Bei Bestellungen von Ersatzteilen aus dem Ihnen vorliegenden Ersatzteilkatalog bitten wir, folgende Einzelheiten anzugeben bzw. zu beachten:

## 1. Bestellung

Sämtliche Zuschriften, die sich auf Ersatzteile beziehen, ausdrücklich an

ZÜNDAPP-WERKE GMBH

**Abt. Kundendienst**

München 8

Anzinger Straße 1-3

richten, telefonische Bestellungen unter München 45 931, Nebenstelle 258 (Ersatzteile-Verkauf). Bei allen Bestellungen ist lediglich die in der 2. Spalte von links des Ersatzteil-Kataloges stehende „Bestell-Nr.“ und die gewünschte Stückzahl anzugeben. **Bei lackierten Teilen bitten wir, unbedingt die Farbindex-Zahl anzugeben.** Diese ist aus der Farbmustertafel ersichtlich und wird **hinter** die Bestell-Nr. gesetzt. (**Siehe Bestellbeispiel.**)

Bedienen Sie sich bitte der von uns zur Verfügung gestellten Bestellformulare oder, wenn diese nicht vorhanden, folgenden Schemas:

### Anschrift wie oben

Ich bestelle zur Lieferung gemäß Ihren Bedingungen folgende Motoren- bzw. Fahrgestell-Ersatzteile:

Bestell-Nr.	Stückzahl	Versandart
265-01.904	2	
265-02.601	3	
432-10.600/8	1 (/8 = Rahmenmittelteil <b>derbyrot</b> )	
432-19.610/5	1 (/5 = Hinterradschutzblech <b>alabastergrau</b> )	

Stempel und Unterschrift

Sollte die Bestell-Nr. des Ersatzteiles nicht einwandfrei festzustellen sein, senden Sie uns bitte ein Musterteil ein, das mit einem Anhänger versehen sein muß, der Ihre volle Anschrift trägt.

Ist die Rückgabe des uns als Muster eingesandten Teiles erwünscht, so muß dies ausdrücklich in der Bestellung und auf dem Anhänger vermerkt sein. Alte Teile bewahren wir nicht auf. Wir übergeben diese sofort ohne Unterschied und ohne Gutschrift unserem Schrottlager.

## **2. Preise**

Zu diesem Ersatzteilkatalog wird eine getrennte Preisliste geliefert.

## **3. Versandvorschriften, Fracht und Verpackung**

Die gewünschte Versandart bitten wir bei jeder Bestellung mit anzugeben. Z. B. als: Muster ohne Wert, Postpaket, Eilboten, Frachtgut, Eilgut, Expres, Schnellpaket oder durch Luftpost.

Schreiben Sie uns auch deutlich Ihre genaue Adresse mit postalischer Bezeichnung des Wohnortes, da sonst Verzögerungen nicht zu vermeiden sind.

**Aufträge die unter DM 3.— netto liegen, sind nicht rabattpflichtig.**

## **4. Zahlungsbedingungen**

Liegt keine Vorauskasse vor, erfolgt aus technischen Gründen und ohne Ausnahme die Zusendung „Per Nachnahme“. Wir können hiervon beim besten Willen nicht abgehen, da unsere Buchhaltung für Ersatzteile-Käufe, bei der großen Anzahl von Kunden, nicht Sonderkonten führen kann.

Es ist auch grundsätzlich nicht möglich, bestellte und ausgelieferte Ersatzteile zu einem späteren Zeitpunkt wieder zurückzunehmen und gutzuschreiben.

## **5. Allgemeines**

### **a) Ersatzteile-Bestellungen getrennt aufgeben. Nicht mit anderen Briefen!**

b) Bei allen Beantwortungen unserer Briefe wollen Sie in Ihren Antworten das von uns eingesetzte Abteilungs- und Diktat-Zeichen anführen. Sie erleichtern uns dadurch die Erledigung Ihrer Angelegenheiten und wir geben die Gewähr für eine schnelle Beantwortung Ihrer An- und Rückfragen.

c) Alle Abbildungen und Angaben in diesem Ersatzteil-Katalog sind unverbindlich. Änderungen bleiben ohne vorherige Mitteilung jederzeit vorbehalten.

## **6. Garantieansprüche**

Bei Gewährleistungsanträgen (Garantieansprüchen) ist die Einsendung des Garantiescheines unbedingt erforderlich. Sofern die defekten Teile nicht sofort mit der Reklamation eingesandt werden, kommen die Neuteile mit einem Lieferschein zum Versand. Nach erfolgtem Umbau sind die Altteile innerhalb von 14 Tagen vollständig in unser Werk unter Beigabe des beigefügten gelben Aufklebezettels einzusenden, worauf nach Anerkennung des Garantieanspruches keine Berechnung erfolgt. Voraussetzung für Garantieansprüche ist immer, daß die Garantiezeit noch nicht abgelaufen ist und die zu ersetzenden Teile (keine Imitationsteile) unseren Garantiebedingungen entsprechen. Bitte die Rückseite des Garantiescheines beachten.

Im übrigen machen wir auf die Ausführungen in unseren Kundendienst-Schnellbriefen und unserem Werkstatt-Handbuch aufmerksam.

## **7. Sonstiges**

**Der Nachdruck dieses Kataloges – auch auszugsweise – ist ohne vorherige Genehmigung nicht gestattet.**

**ZÜNDAPP-WERKE GMBH  
MÜNCHEN 8  
Anzinger Straße 1-3**

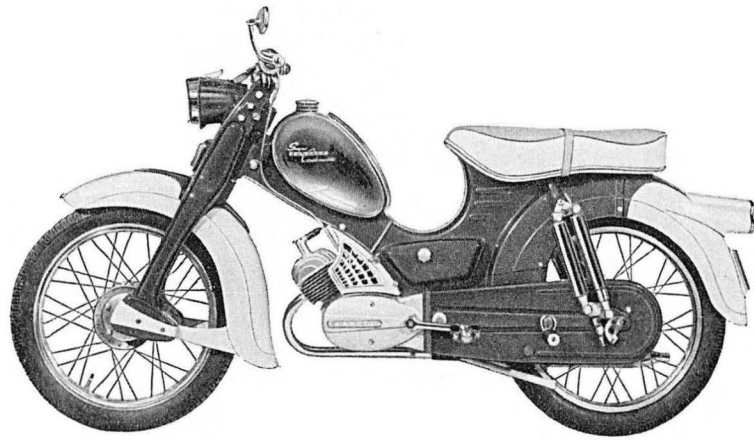

**Super-Combinette Typ 433/3 Gänge, Handschaltung, ohne Gebläse**

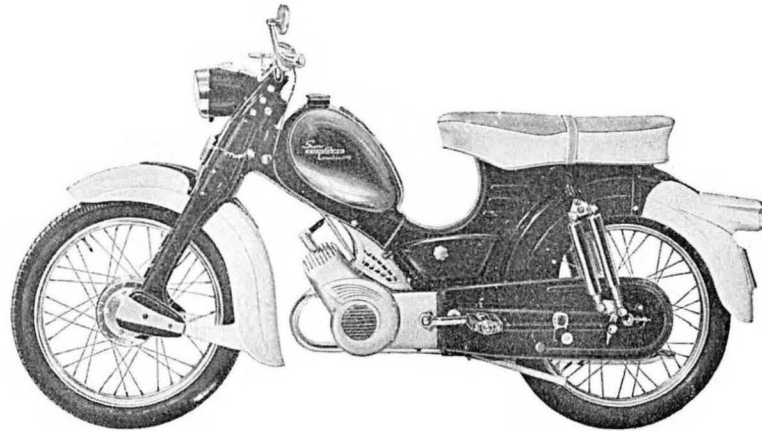

**Super-Combinette Typ 433/3 Gänge, Handschaltung, Gebläse**

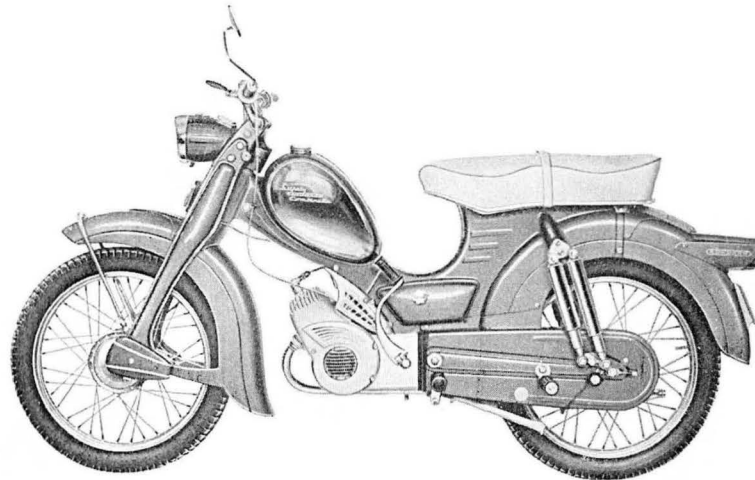

**Super-Combinette Typ 433/3 Gänge, Handschaltung, Kickstarter, mit Gebläse**



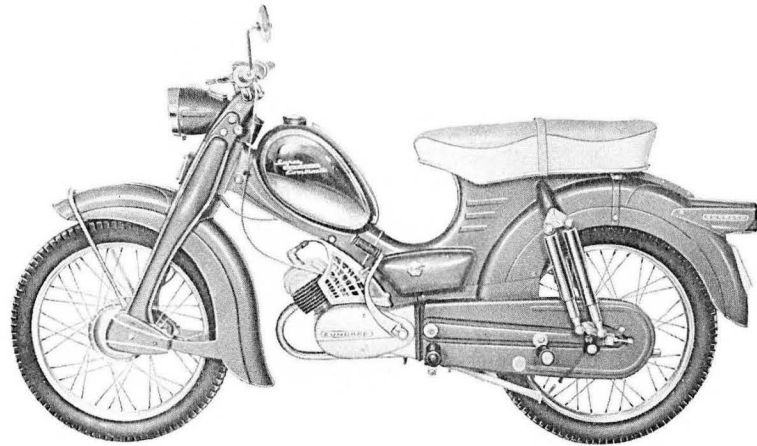

**Super-Combinette Typ 433/3 Gänge, Handschaltung, Kickstarter, ohne Gebläse**

# Farbmuster

Colour samples  
Échantillons de couleurs  
Staalkart van de kleuren



**alabastergrau**

alabaster grey  
gris albâtre  
albastgrijs

**5**



**derbyrot**

derby red  
rouge derby  
derbyrood

**8**



**golfblau**

golf blue  
bleu golf  
golfblauw

**7**



**saharagelb**

sahara yellow  
jaune sahara  
saharageel

**6**

Die hinter der Farbbezeichnung stehende Indexzahl ist bei Bestellungen unbedingt anzugeben.

When ordering spare parts of this catalogue, please indicate the INDEX-Number behind the wanted colour.

Pour faciliter l'exécution des commandes de pièces de rechange, nous vous prions d'indiquer le numéro d'index après la couleur désirée.

Bij bestellingen van onderdelen de INDEX-No. achter de Kleuren aan geven.

# Farbmuster

Colour samples · Échantillons de couleurs

Die hinter der Farbbezeichnung stehende Indexzahl ist bei Bestellungen unbedingt anzugeben.

When ordering spare parts of this catalogue, please indicate the INDEX-Number behind the wanted colour.

Pour faciliter l'exécution des commandes de pièces de rechange, nous vous prions d'indiquer le numéro d'index après la couleur désirée.



**alabastergrau**  
alabaster grey  
gris albâtre

**5**



**golfbrau**  
golf blue  
bleu golf

**7**



**derbyrot**  
derby red  
rouge derby

**8**



**metallicblau**  
metallic blue  
bleu metallic

**34**

# Farbmuster

Colour samples · Échantillons de couleurs



**gold-beige**  
golden beige  
beige d'or

**39**

Die hinter der Farbbezeichnung stehende Indexzahl ist bei Bestellungen unbedingt anzugeben.

When ordering spare parts of this catalogue, please indicate the INDEX-Number behind the wanted colour.

Pour faciliter l'exécution des commandes de pièces de rechange, nous vous prions d'indiquer numéro d'index après la couleur désirée.



# Inhaltsverzeichnis

## Motor, mit und ohne Gebläse

Tafel 1	Gehäusehälfte rechts
Tafel 1 a	Gehäusehälfte rechts
Tafel 2	Gehäusehälfte links
Tafel 2 a	Gehäusehälfte links
Tafel 2 b	Gehäusehälfte links
Tafel 2 c	Gehäusehälfte links
Tafel 3	Lüftergehäuse – Lüfterrad
Tafel 3 a	Lüftergehäuse – Lüfterrad
Tafel 3 b	Lüftergehäuse – Lüfterrad
Tafel 4	Gehäusedeckel rechts
Tafel 4 a	Gehäusedeckel rechts
Tafel 4 b	Gehäusedeckel rechts
Tafel 5	Zylinder – Kurbeltrieb (fahrtwindgekühlter Motor)
Tafel 5 a	Zylinder – Kurbeltrieb (fahrtwindgekühlter Motor)
Tafel 5 b	Zylinder – Kurbeltrieb (fahrtwindgekühlter Motor)
Tafel 5 c	Zylinder – Kurbeltrieb (fahrtwindgekühlter Motor)
Tafel 5/1	Zylinder – Kurbeltrieb (Gebläsemotor)
Tafel 5a/1	Zylinder – Kurbeltrieb (Gebläsemotor)
Tafel 5b/1	Zylinder – Kurbeltrieb (Gebläsemotor)
Tafel 5c/1	Zylinder – Kurbeltrieb (Gebläsemotor)

**Bitte wenden !**

Tafel 6	Vergaser
Tafel 6 a	Vergaser
Tafel 6 b	Vergaser
Tafel 7	Getriebe – Schaltwelle
Tafel 7 a	Getriebe – Schaltwelle
Tafel 7 b	Getriebe – Schaltwelle
Tafel 8	Schalthebel – Schaltgabel – Welle zum Zwischenrad
Tafel 9	Tretlagerachse – Bremshebel
Tafel 9/1	Kickstarterwelle – Kickstarterhebel
Tafel 9/1a	Kickstarterwelle – Kickstarterhebel
Tafel 10	Kupplung
Tafel 10 a	Kupplung
Tafel 11	Elektrische Ausrüstung
Tafel 11 a/1	Elektrische Ausrüstung
Tafel 12	Auspuff
Tafel 12 a	Auspuff
Tafel 12 b	Auspuff
Tafel 12 c	Auspuff (Inland)
Tafel 12/1	Auspuff (Export)
Tafel 12 a/1	Auspuff
Tafel 12 b/1	Auspuff (Export)

# Inhaltsverzeichnis

## Motor, mit und ohne Gebläse

Tafel 1	Gehäusehälfte rechts
Tafel 1a	Gehäusehälfte rechts
Tafel 2	Gehäusehälfte links
Tafel 2a	Gehäusehälfte links
Tafel 2b	Gehäusehälfte links
Tafel 3	Lüftergehäuse – Lüfterrad
Tafel 3a	Lüftergehäuse – Lüfterrad
Tafel 3b	Lüftergehäuse – Lüfterrad
Tafel 4	Gehäusedeckel rechts
Tafel 4a	Gehäusedeckel rechts
Tafel 5	Zylinder – Kurbeltrieb
Tafel 5a	Zylinder – Kurbeltrieb
Tafel 5b	Zylinder – Kurbeltrieb
Tafel 5/1	Zylinder – Kurbeltrieb (Gebläsemotor)
Tafel 5a/1	Zylinder – Kurbeltrieb (Gebläsemotor)
Tafel 5b/1	Zylinder – Kurbeltrieb (Gebläsemotor)

**Bitte wenden !**



Tafel 6	Vergaser
Tafel 6a	Vergaser
Tafel 7	Getriebe – Schaltwelle
Tafel 7a	Getriebe – Schaltwelle
Tafel 8	Schalthebel – Schaltgabel – Welle zum Zwischenrad
Tafel 9	Tretlagerachse – Bremshebel
Tafel 9/1	Kickstarterwelle – Kickstarterhebel
Tafel 10	Kupplung
Tafel 10a	Kupplung
Tafel 11	Elektrische Ausrüstung ( <b>entfällt, siehe Tafel 11/1</b> )
Tafel 11/1	Elektrische Ausrüstung
Tafel 11a/1	Elektrische Ausrüstung
Tafel 12	Auspuff
Tafel 12a	Auspuff
Tafel 12b	Auspuff
Tafel 12/1	Auspuff (Export, siehe Typenangabe)
Tafel 12a/1	Auspuff

# Inhaltsverzeichnis

## Motor, mit und ohne Gebläse

Tafel 1	Gehäusehälfte rechts
Tafel 1a	Gehäusehälfte rechts
Tafel 2	Gehäusehälfte links
Tafel 2a	Gehäusehälfte links
Tafel 3	Lüftergehäuse – Lüfterrad
Tafel 4	Gehäusedeckel rechts
Tafel 5	Zylinder – Kurbeltrieb
Tafel 5a	Zylinder – Kurbeltrieb
Tafel 5/1	Zylinder – Kurbeltrieb (Gebläsemotor)
Tafel 5a/1	Zylinder – Kurbeltrieb (Gebläsemotor)
Tafel 6	Vergaser
Tafel 6a	Vergaser
Tafel 7	Getriebe – Schaltwelle
Tafel 7a	Getriebe – Schaltwelle
Tafel 8	Schalthebel – Schaltgabel – Welle zum Zwischenrad
Tafel 9	Tretlagerachse – Bremshebel
Tafel 9/1	Kickstarterwelle – Kickstarterhebel
Tafel 10	Kupplung
Tafel 11	Elektrische Ausrüstung ( <b>entfällt, siehe Tafel 11/1</b> )
Tafel 11/1	Elektrische Ausrüstung
Tafel 12	Auspuff
Tafel 12a	Auspuff
Tafel 12/1	Auspuff (Export, siehe Typenangabe)



Tafel 1 Gehäusehälfte rechts

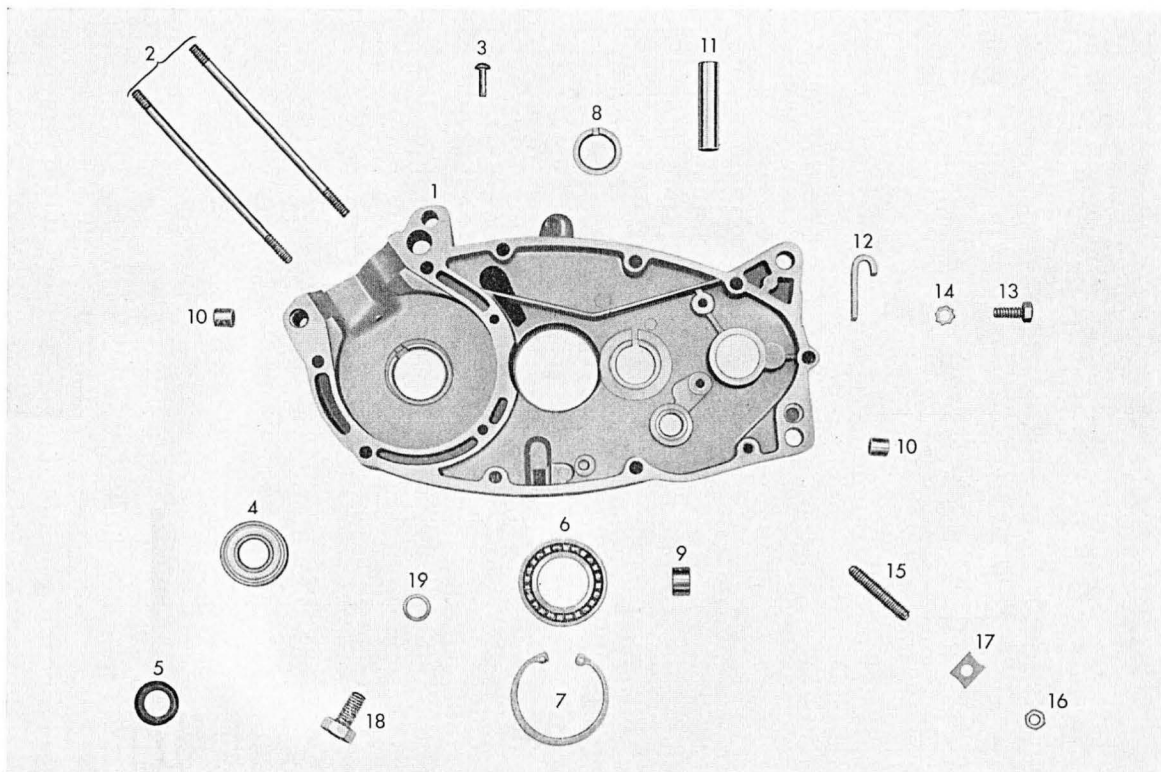

**zu Tafel 1 Gehäusehälfte rechts**

Bild-Nr.	Bestell-Nr.	Benennung	Stückzahl je Einheit	Bemerkung
—	265-01.902	Gehäusehälfte rechts	1	bis Mot.-Nr. 3 344 099
1	265-01.904	Gehäusehälfte rechts	1	ab Mot.-Nr. 3 344 100
2	265-01.100	Stiftschraube	2	
3	DIN 1476 5 x 15	Halbrundkerbnagel	1	
4	DIN 625 z 6202	Ringgrillenlager	1	
5	255-01.144	Dichtring grün 15 x 24 x 7	1	
6	DIN 625 16005	Ringgrillenlager	1	
7	DIN 472 47 x 1.75	Sicherungsring	1	
8	265-01.102	Lagerbuchse	1	
9	265-01.105	Buchse	1	
10	M 181 z 138	Paßbüchse	4	
11	265-01.104	Lagerrohr	1	
12	265-01.143	Halteblech	1	
13	DIN 933 M 6 x 15	Sechskantschraube	1	
14	DIN 6797 A 6.4	Zahnscheibe	1	
15	DIN 551 M 6 x 40	Gewindestift	1	
16	DIN 439 BM 6	Sechskantmutter	1	
17	265-01.138	Sicherungsblech	1	
18	DIN 933 M 10 x 18	Sechskantschraube	1	
19	DIN 7603 A 10 x 14	Dichtring	1	

Tafel 1 a Gehäusehälfte rechts

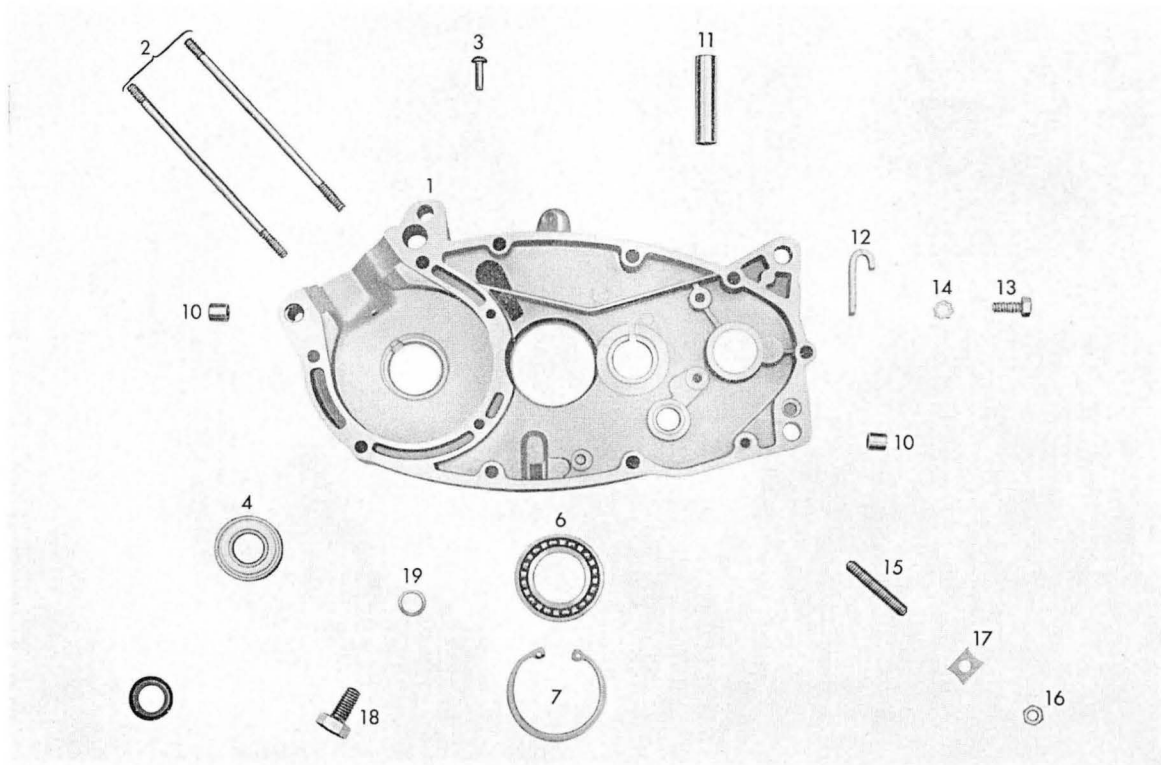

## zu Tafel 1 a Gehäusehälfte rechts

Bild-Nr.	Bestell-Nr.	Benennung	Stückzahl je Einheit	Bemerkung
1	265-01.907	Gehäusehälfte rechts	1	ab Mot.-Nr. 3 387 850
2	265-01.100	Stiftschraube	2	
3	DIN 1476 5 x 15	Halbrundkerbnagel	1	
4	DIN 625 z 6202	Ringrillenlager	1	
5	255-01.144	Dichtring grün 15 x 24 x 7	1	
6	DIN 625 16005	Ringrillenlager	1	
7	276-01.154	Sicherungsring J 47 - 1,75 V	1	ab Mot.-Nr. 3 387 850
10	M 181 z 138	Paßbüchse	4	
11	265-01.104	Lagerrohr	1	
12	265-01.143	Halteblech	1	
13	DIN 933 M 6 x 15	Sechskantschraube	1	
14	DIN 6797 A 6,4	Zahnscheibe	1	
15	DIN 551 M 6 x 40	Gewindestift	1	
16	DIN 439 BM 6	Sechskantmutter	1	
17	265-01.138	Sicherungsblech	1	
18	DIN 933 M 10 x 18	Sechskantschraube	1	
19	DIN 7603 A 10 x 14	Dichtring	1	
<b>nur für Kickstarterausführung</b>				
—	267-01.905	Gehäusehälfte rechts	1	bis Mot.-Nr. 3 387 849
—	267-01.906	Gehäusehälfte rechts	1	ab Mot.-Nr. 3 387 850
—	DIN 1481 5 x 45	Spannstift	1	
—	DIN 551 M 6 x 50	Gewindestift	1	

W 2664 I dtsch





## zu Tafel 2 Gehäusehälfte links

Bild-Nr.	Bestell-Nr.	Benennung	Stückzahl je Einheit	Bemerkung
1	265-01.906	Gehäusehälfte links	1	ab Mot.-Nr. 3 344 100
2	265-01.100	Stiftschraube	2	
3	DIN 625 z 6202	Ringgrillenlager	1	
4	255-01.144	Dichtring grün 15 x 24 x 7	1	
5	DIN 625 6203	Ringgrillenlager	1	
6	DIN 472 42 x 1,75	Sicherungsring	1	
7	265-01.135	Wellendichtung 16 x 24 x 7	1	
8	265-01.108	Lagerbuchse	1	
9	265-01.106	Buchse (für Tretlagerachse)	1	
10	265-01.136	Wellendichtung 16 x 22 x 3	1	
11	265-01.216	Lagerbuchse	1	
12	255-01.130	Verschlussschraube	1	
13	DIN 7603 A 10 x 14	Dichtring	1	
14	265-01.604	Tachoritzel 12 Zähne	1	
15	265-01.207	Zwischenblech	1	
16	DIN 88 BM 5 x 10	Linsensenkschraube	2	
17	265-09.100	Kabeltülle	1	
18	265-01.145	Kabelschelle	1	
19	DIN 84 BM 6 x 35	Zylinderschraube	2	
20	DIN 84 BM 6 x 65/20	Zylinderschraube	1	
21	DIN 84 BM 6 x 92/25	Zylinderschraube	1	
22	DIN 84 BM 6 x 98/25	Zylinderschraube	5	
23	DIN 84 BM 6 x 120/25	Zylinderschraube	3	
24	DIN 84 BM 6 x 50	Zylinderschraube	1	
25	DIN 84 BM 6 x 45	Zylinderschraube	1	von Gehäuseseite rechts
26	265-01.126	Gehäusedeckel links	1	} nur f. Motore ohne Gebläse
27	DIN 84 BM 6 x 55	Zylinderschraube	2	

Tafel 2 Gehäusehälfte links

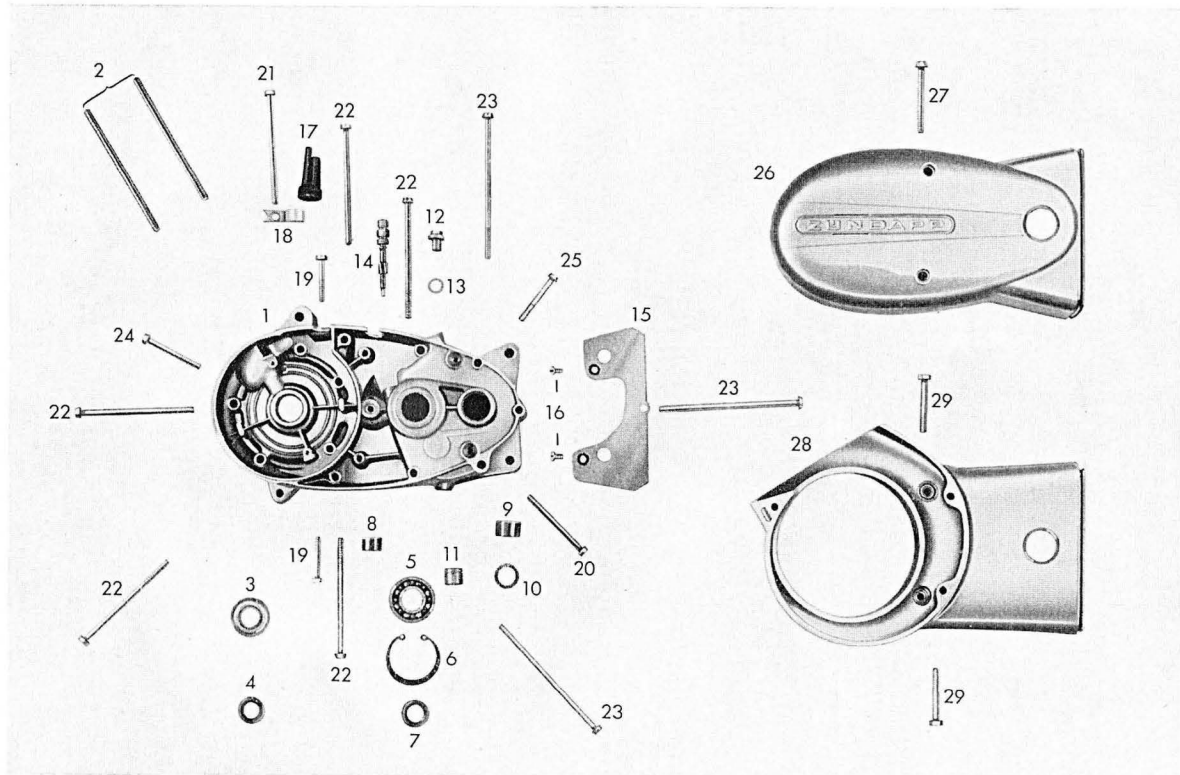

## zu Tafel 2 Gehäusehälfte links

Bild-Nr.	Bestell-Nr.	Benennung	Stückzahl je Einheit	Bemerkung
28	265-01.127	Gehäusedeckel links	1	} nur f. Motore mit Gebläse
29	DIN 931 M 6 x 45	Sechskantschraube	2	
—	265-01.905	Gehäusehälfte links	1	bis Mot.-Nr. 3 344 099
—	DIN 7603 A 6 x 10	Dichtring	1	bis Mot.-Nr. 3 344 099
—	265-01.218	Gewindestift	1	bis Mot.-Nr. 3 344 099
—	DIN 934 M 6	Sechskantmutter	1	bis Mot.-Nr. 3 344 099

Tafel 2 a Gehäusehälfte links

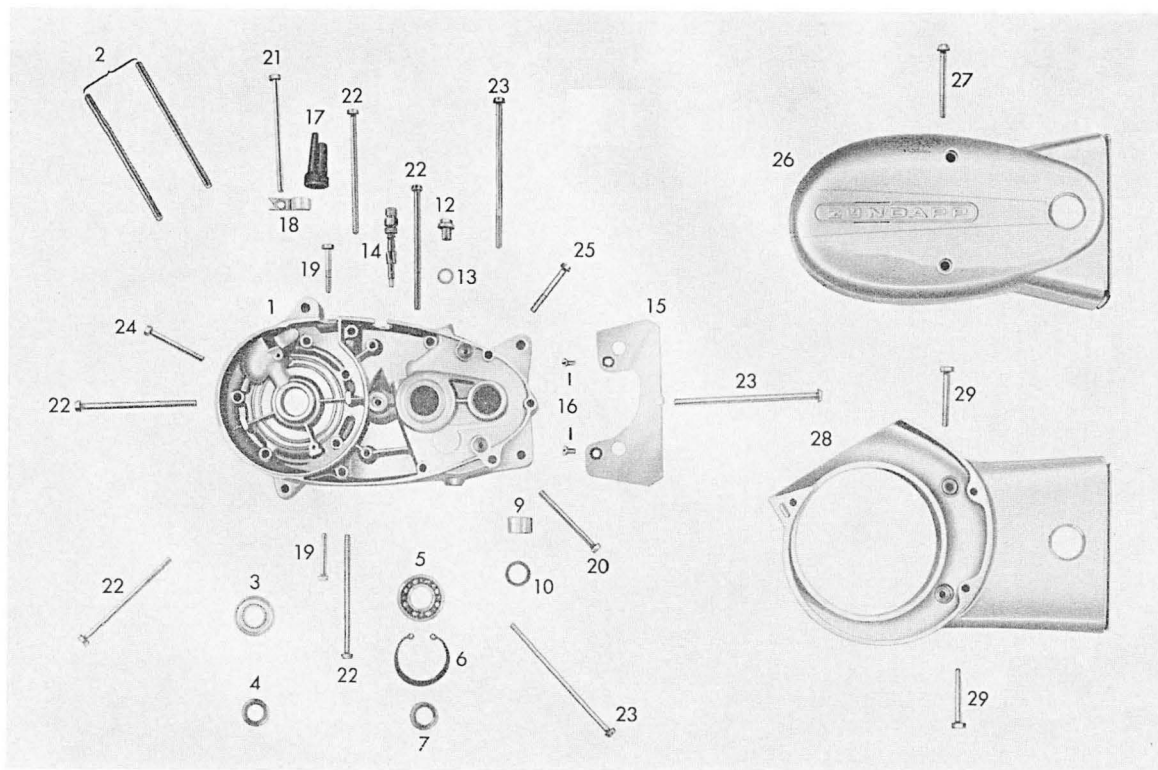

## zu Tafel 2 a Gehäusehälfte links

W 2664 I dtisch

Bild-Nr.	Bestell-Nr.	Benennung	Stückzahl je Einheit	Bemerkung
1	265-01.908	Gehäusehälfte links	1	ab Mot.-Nr. 3 387 850
2	265-01.100	Stiftschraube	2	
3	DIN 625 z 6203	Ringrillennager	1	ab Mot.-Nr. 3 387 850
4	277-01.136	Dichtring grün 17 x 28 x 7	1	ab Mot.-Nr. 3 87 850
5	DIN 625 6203	Ringrillennager	1	
6	DIN 472 42 x 1.75	Sicherungsring	1	
7	265-01.135	Wellendichtung 16 x 24 x 7	1	
9	265-01.106	Buchse (für <b>Tretlagerachse</b> )	1	
10	265-01.136	Wellendichtung 16 x 22 x 3	1	nur f. <b>Tretlagerachse</b>
12	281-01.135	Verschlußschraube	1	
13	DIN 7603 A 14 x 18	Dichtring	1	
14	265-01.604	Tachoritzel 12 Zähne	1	
15	265-01.207	Zwischenblech	1	
16	DIN 88 BM 5 x 10	Linsensenkschraube	2	
17	265-09.100	Kabeltülle	1	
18	265-01.145	Kabelschelle	1	
19	DIN 84 BM 6 x 35	Zylinderschraube	2	
20	DIN 84 BM 6 x 65/20	Zylinderschraube	1	
21	DIN 84 BM 6 x 92/25	Zylinderschraube	1	
22	DIN 84 BM 6 x 98/25	Zylinderschraube	5	
23	DIN 84 BM 6 x 120/25	Zylinderschraube	3	
24	DIN 84 BM 6 x 50	Zylinderschraube	1	
25	DIN 84 BM 6 x 45	Zylinderschraube	1	von Gehäuseseite rechts
26	265-01.126	Gehäusedeckel links	1	} nur f. Motoren ohne Gebläse
27	DIN 84 BM 6 x 55	Zylinderschraube	2	

Tafel 2 a Gehäusehälfte links

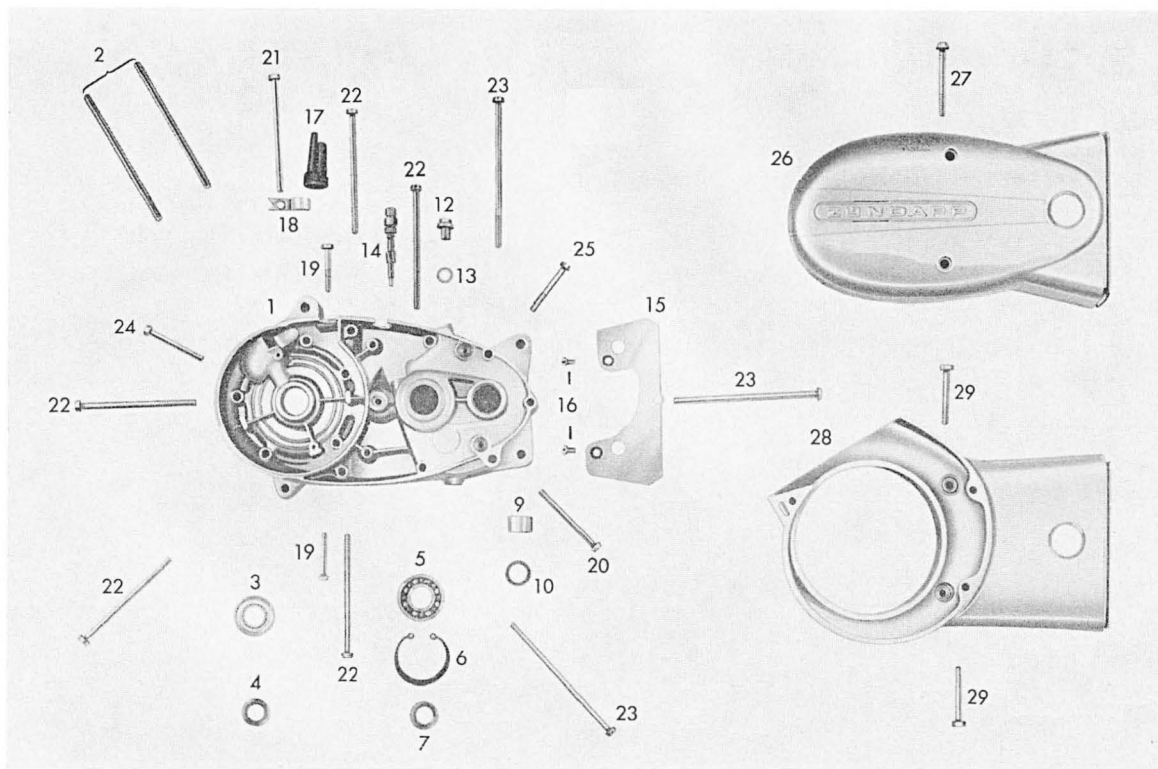

## zu Tafel 2 a Gehäusehälfte links

Bild-Nr.	Bestell-Nr.	Benennung	Stückzahl je Einheit	Bemerkung
—	265-01.603	Tachoritzel 13 Zähne vollst.	1	f. Holland
—	265-01.601	Tachoritzel 11 Zähne	1	Export u. 267-104
28	265-01.127	Gehäusedeckel links	1	} nur f. Motoren mit Gebläse
29	DIN 931 M 6 x 45	Sechskantschraube	2	
<b>nur für Kickstarterausführung</b>				
—	267-01.907	Gehäusehälfte links	1	bis Mot.-Nr. 3 387 849
—	267-01.908	Gehäusehälfte links	1	ab Mot.-Nr. 3 387 850
—	267-01.125	Buchse	1	f. Kickstarterwelle
—	267-01.126	Wellendichtung 20 x 26 x 4	1	f. Kickstarterwelle

Tafel 2 b Gehäusehälfte links

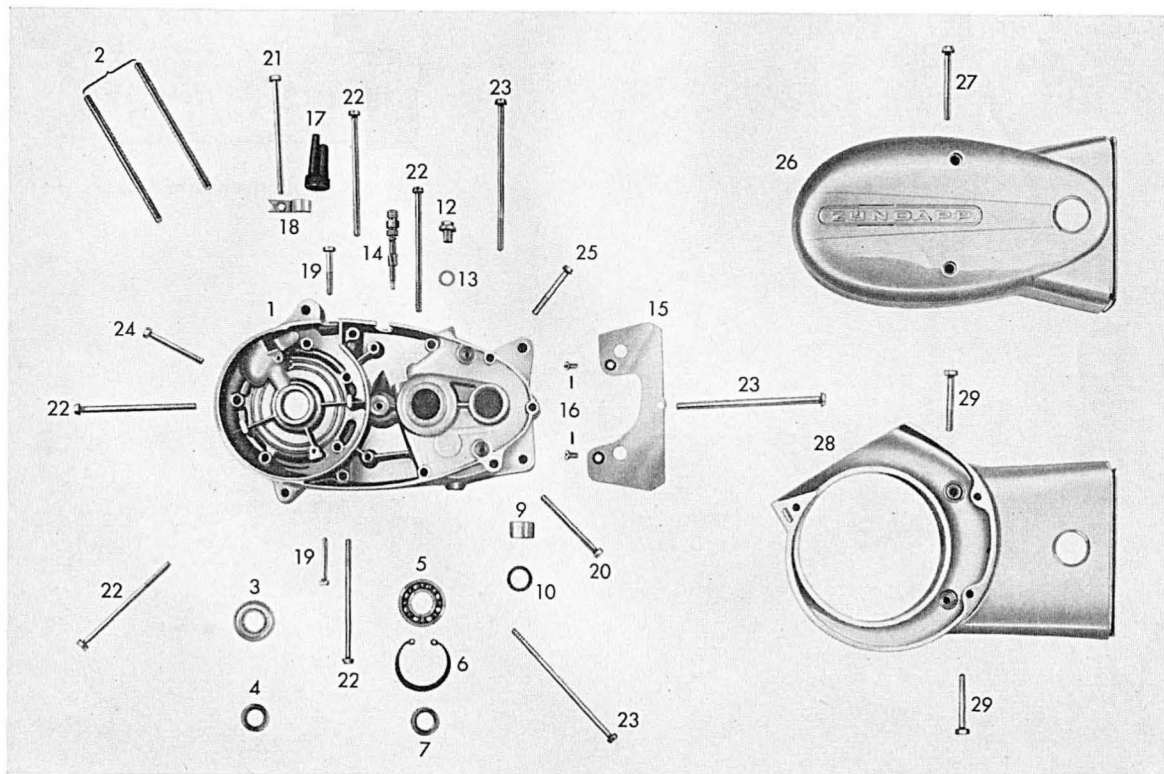



## zu Tafel 2 b Gehäusehälfte links

Bild-Nr.	Bestell-Nr.	Benennung	Stückzahl je Einheit	Bemerkung
1	265-01.908	Gehäusehälfte links	1	ab Mot.-Nr. 3 387 850
2	265-01.100	Stiftschraube	2	
3	DIN 625 z 6203	Ringrillenlager	1	ab Mot.-Nr. 3 387 850
4	277-01.136	Dichtring grün 17 x 28 x 7	1	ab Mot.-Nr. 3 387 850
5	DIN 625 6203	Ringrillenlager	1	
7	265-01.135	Wellendichtung 16 x 24 x 7	1	
9	265-01.106	Buchse (für Tretlagerachse)	1	
10	265-01.136	Wellendichtung 16 x 22 x 3	1	nur f. Tretlagerachse
12	281-01.135	Verschlußschraube	1	
13	DIN 7603 A 14 x 18	Dichtring	1	
14	265-01.604	Tachoritzel 12 Zähne	1	
15	266-01.208	Zwischenblech	1	
16	DIN 88 BM 5 x 10	Linsensenkschraube	2	
17	265-09.100	Kabeltülle	1	
18	265-01.145	Kabelschelle	1	
19	DIN 84 BM 6 x 35	Zylinderschraube	2	
20	DIN 84 BM 6x65/20	Zylinderschraube	1	
21	DIN 84 BM 6x92/25	Zylinderschraube	1	
22	DIN 84 BM 6x98/25	Zylinderschraube	5	
23	DIN 84 BM 6x120/25	Zylinderschraube	3	
24	DIN 84 BM 6 x 50	Zylinderschraube	1	
25	DIN 84 BM 6 x 45	Zylinderschraube	1	von Gehäuseseite rechts
26	265-01.137	Gehäusedeckel links	1	} nur f. Motoren ohne Gebläse
27	DIN 84 BM 6 x 55	Zylinderschraube	2	

Tafel 2 b Gehäusehälfte links

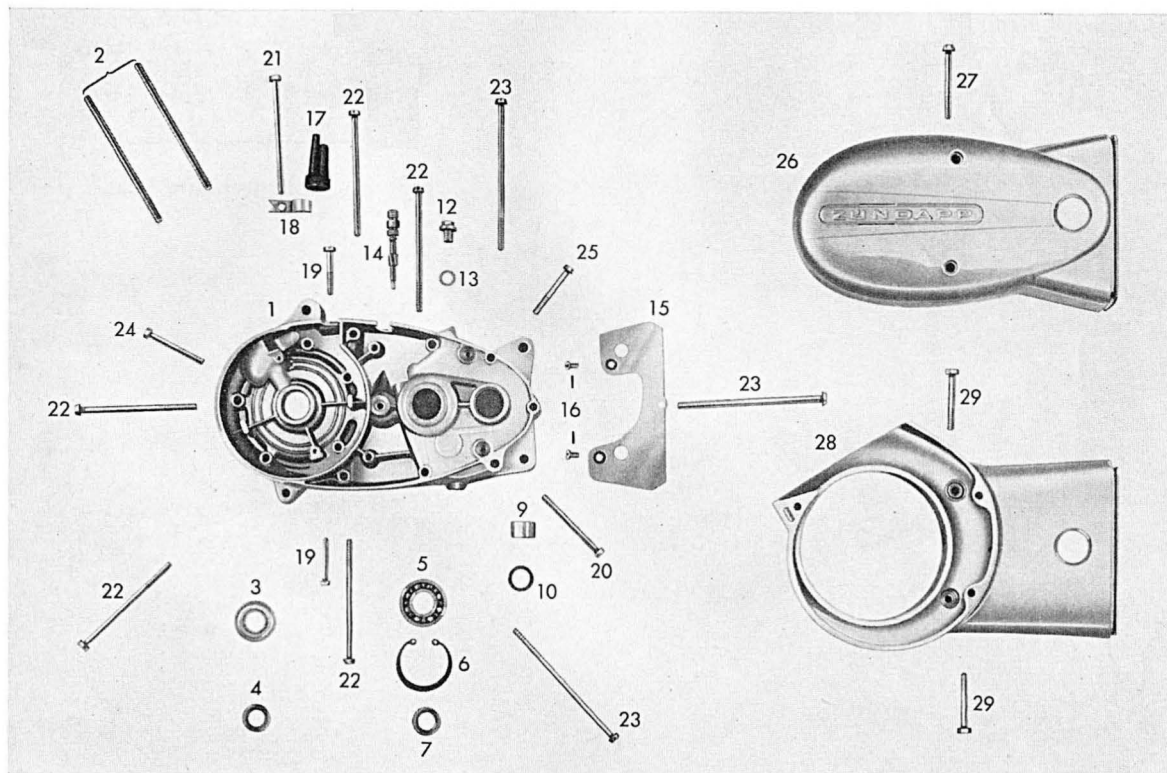

## zu Tafel 2 b Gehäusehälfte links

Bild-Nr.	Bestell-Nr.	Benennung	Stückzahl je Einheit	Bemerkung
—	265-01.601	Tachoritzel 11 Zähne	1	Export
28	265-01.134	Gehäusedeckel links	1	} nur f. Motoren mit Gebläse
29	DIN 931 M 6 x 45	Sechskantschraube	2	
<b>Nur für Kickstarterausführung</b>				
—	267-01.908	Gehäusehälfte links	1	ab Mot.-Nr. 8387850
—	267-01.125	Buchse	1	f. Kickstarterwelle
—	267-01.126	Wellendichtung 20 x 26 x 4	1	f. Kickstarterwelle

Tafel 2 c Gehäusehälfte links

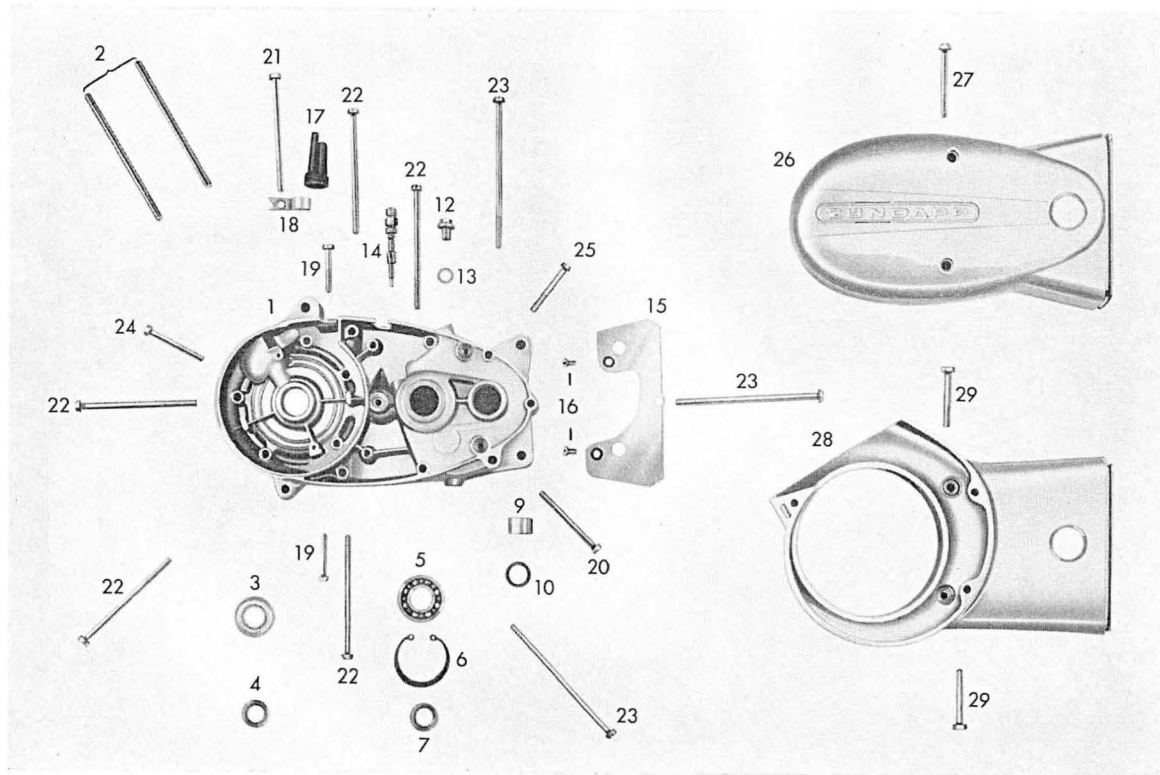

zu Tafel 2 c Gehäusehälfte links

W 2829/1 dtisch. Ausgabe Mai 65

Bild-Nr.	Bestell-Nr.	Benennung	Stückzahl je Einheit	Bemerkung
1	265-01.908	<b>Gehäusehälfte links</b>	1	ab Mot.-Nr. 3 387 850
2	265-01.100	Stiftschraube	2	
3	DIN 625 z 6203	Ringrillennager	1	ab Mot.-Nr. 3 387 850
4	277-01.136	Dichtring grün 17 x 28 x 7	1	ab Mot.-Nr. 3 387 850
5	DIN 625 6203	Ringrillennager	1	
7	265-01.135	Wellendichtung 16 x 24 x 7	1	
9	265-01.106	Buchse ( <b>für Tretlagerachse</b> )	1	
10	265-01.136	Wellendichtung 16 x 22 x 3	1	<b>nur f. Tretlagerachse</b>
12	281-01.135	Verschlußschraube	1	
13	DIN 7603 A 14 x 18	Dichtring	1	
14	265-01.604	Tachoritzel 12 Zähne	1	
15	266-01.208	Zwischenblech	1	
16	DIN 88 AM 5 x 10	Linsensenkschraube	2	
17	265-09.100	Kabeltülle	1	
18	265-01.145	Kabelschelle	1	
19	DIN 84 BM 6 x 35	Zylinderschraube	2	
20	DIN 84 BM 6x65/20	Zylinderschraube	1	
22	DIN 84 BM 6x98/25	Zylinderschraube	6	
23	DIN 84 BM 6x120/25	Zylinderschraube	3	
24	DIN 84 BM 6 x 50	Zylinderschraube	1	
25	DIN 84 BM 6 x 45	Zylinderschraube	1	von Gehäusesseite rechts
26	267-01.136	<b>Gehäusedeckel links</b>	1	} nur f. Motoren <b>ohne</b> Gebläse
27	DIN 84 BM 6 x 55	Zylinderschraube	2	

Tafel 2 c Gehäusehälfte links

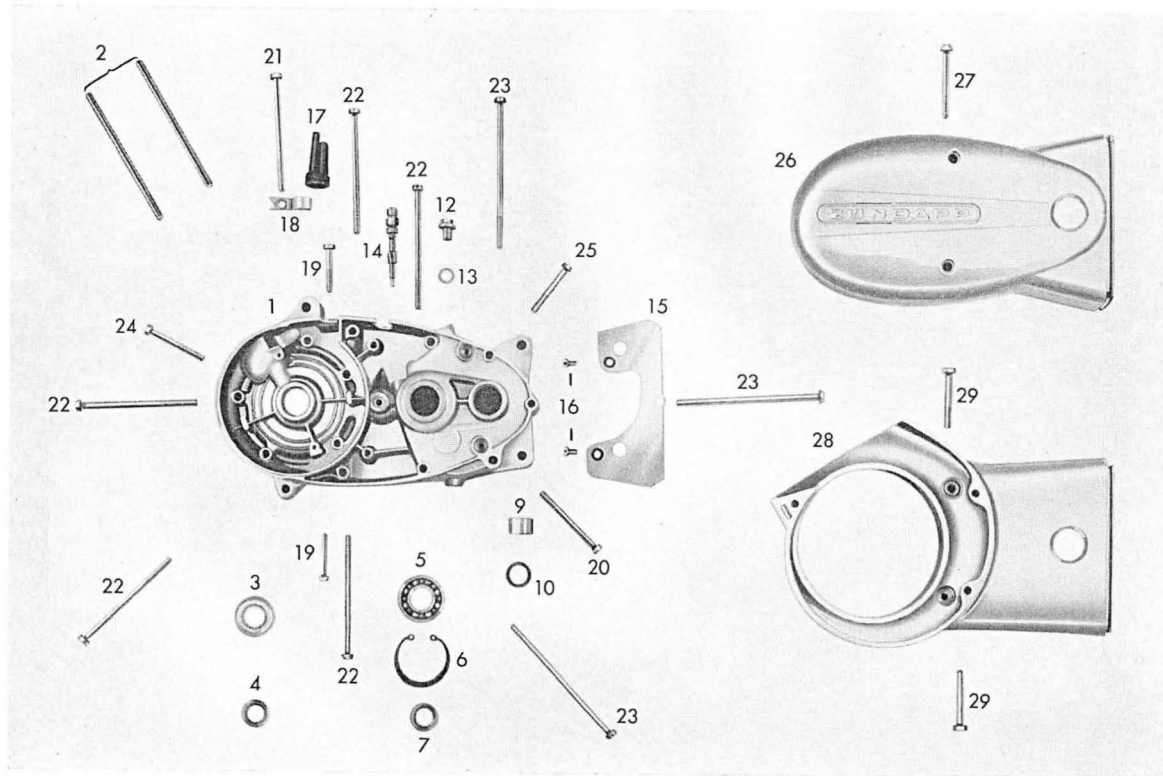

**zu Tafel 2 c Gehäusehälfte links**

Bild-Nr.	Bestell-Nr.	Benennung	Stückzahl je Einheit	Bemerkung
—	265-01.601	Tachoritzel 11 Zähne	1	Export
28	267-01.137	<b>Gehäusedeckel links</b>	1	} nur f. Motoren mit Gebläse
29	DIN 931 M 6 x 45	Sechskantschraube	2	
		<b>Nur für Kickstarterausführung</b>		
—	267-01.908	<b>Gehäusehälfte links</b>	1	ab Mot.-Nr. 8 387 850
—	267-01.125	Buchse	1	} f. Kickstarterwelle
—	267-01.126	Wellendichtung 20 x 26 x 4	1	

Tafel 3 Lüftergehäuse - Lüfterrad

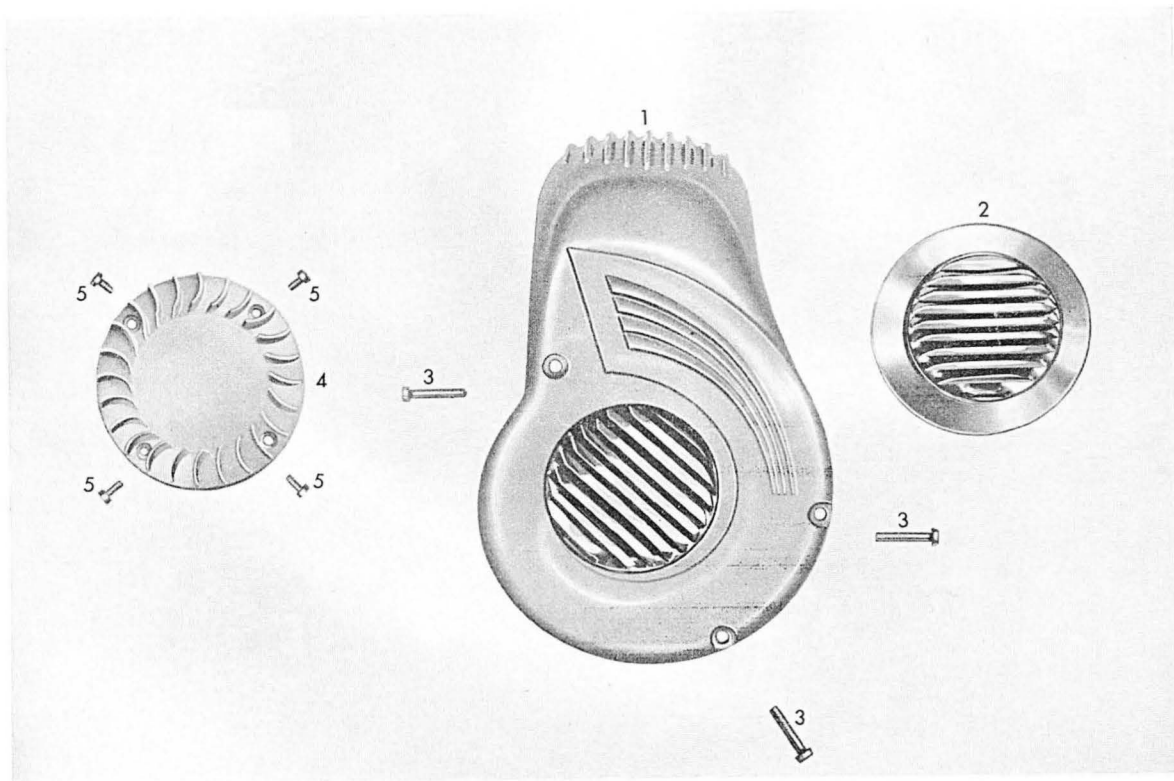



### zu Tafel 3 Lüftergehäuse - Lüfterrad

Bild-Nr.	Bestell-Nr.	Benennung	Stückzahl je Einheit	Bemerkung
1	265-01.620	Lüftergehäuse vollst.	1	
2	265-01.232	Leitblech	1	
3	DIN 84 BM 6 x 30	Zylinderschraube	3	
4	265-07.601	Lüfterrad	1	
5	DIN 84 AM 5 x 20	Zylinderschraube	4	

W 2664 | dtisch

Tafel 3 b Lüftergehäuse – Lüfterrad

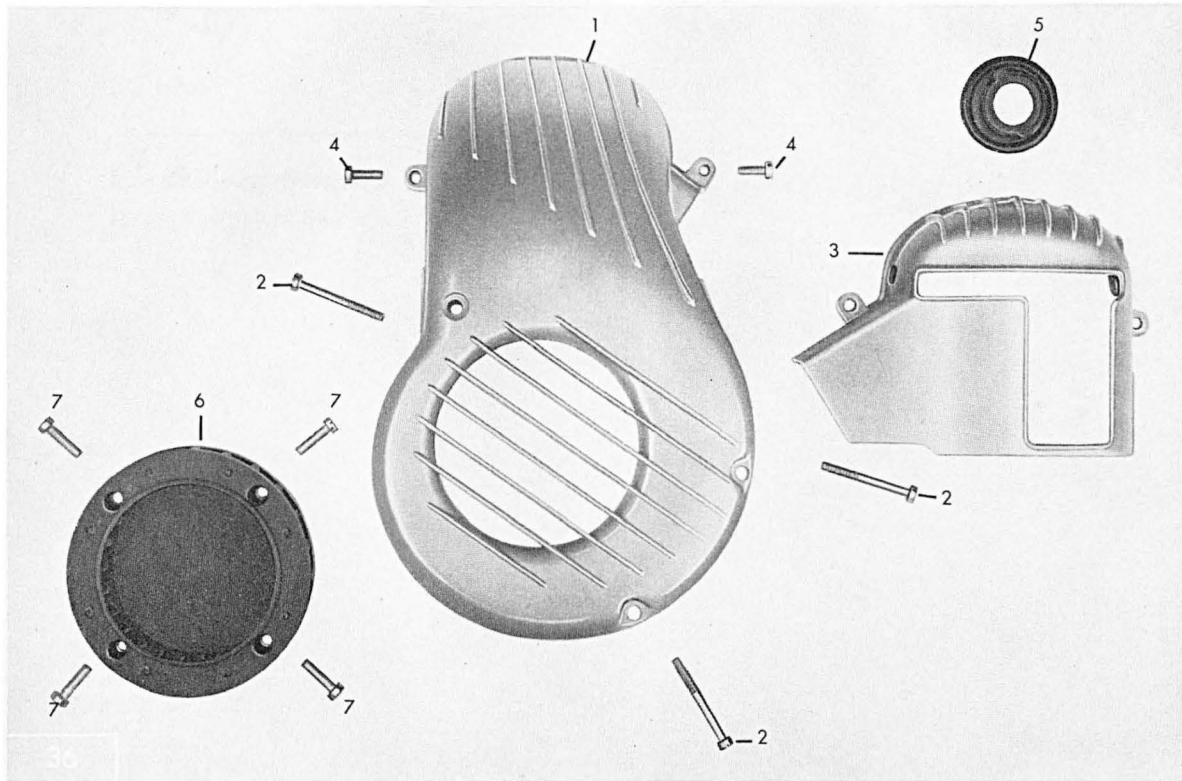

**zu Tafel 3 b Lüftergehäuse – Lüfterrad**

**ab Motor-Nr. 3 484 124**

Bild-Nr.	Bestell-Nr.	Benennung	Stückzahl je Einheit	Bemerkung
1	266-01.209	Lüftergehäuse	1	
2	DIN 84 BM 6 x 45	Zylinderschraube	3	
3	266-01.602	Lüfterkappe	1	
4	DIN 84 AM 5 x 14	Zylinderschraube	2	
5	266-01.214	Gummimuffe	1	
6	266-07.601	Lüfterrad	1	
7	DIN 84 AM 5 x 20	Zylinderschraube	4	

Tafel 4 Gehäusedeckel rechts

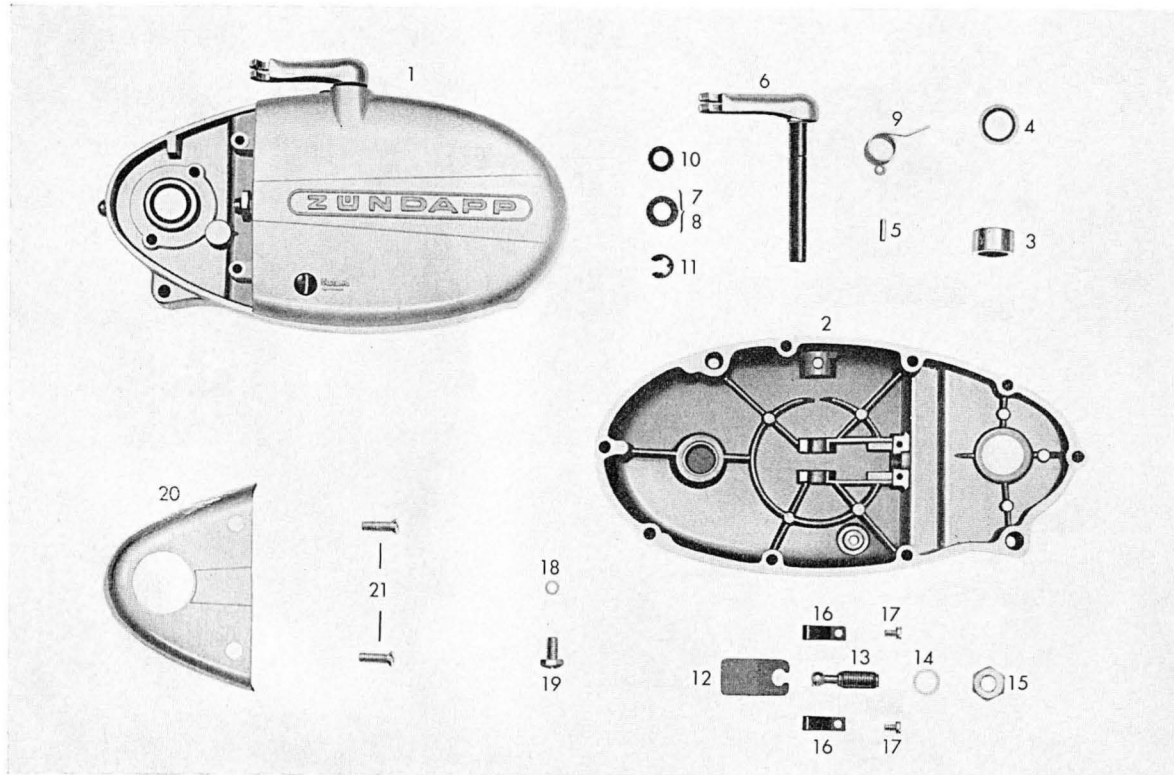

#### zu Tafel 4 Gehäusedeckel rechts

Bild-Nr.	Bestell-Nr.	Benennung	Stückzahl je Einheit	Bemerkung
1	265-01.723	Gehäusedeckel rechts vollst.	1	
2	265-01.131	Gehäusedeckel rechts unmont.	1	
3	265-01.106	Buchse	1	
4	265-01.136	Wellendichtung 16 x 22 x 3	1	
5	DIN 1481 3 x 12	Spannstift	1	
6	265-06.600	Kupplungshebel kpl.	1	
7	265-06.116	Scheibe	n. Bed.	
8	265-06.114	Scheibe 0.2 mm	1	
9	265-06.112	Drehfeder	1	
10	261-06.110	Rundgummiring	1	
11	DIN 6799 7	BZ-Sicherung	1	
12	265-06.104	Kupplungszunge	1	
13	265-06.106	Einstellschraube	1	
14	DIN 7603 A 10 x 14	Dichtring	1	
15	265-06.117	Sechskantmutter	1	
16	265-06.109	Haltefeder	2	
17	DIN 84 M 4 x 6	Zylinderschraube	2	
18	DIN 7603 A 6 x 10	Dichtring	1	
19	DIN 85 Am 6 x 12	Linsenschraube	1	
20	265-01.115	Anschlußkappe	1	
21	DIN 91 AM 5 x 18	Linsensenkschraube	2	

Tafel 4 a Gehäusedeckel rechts

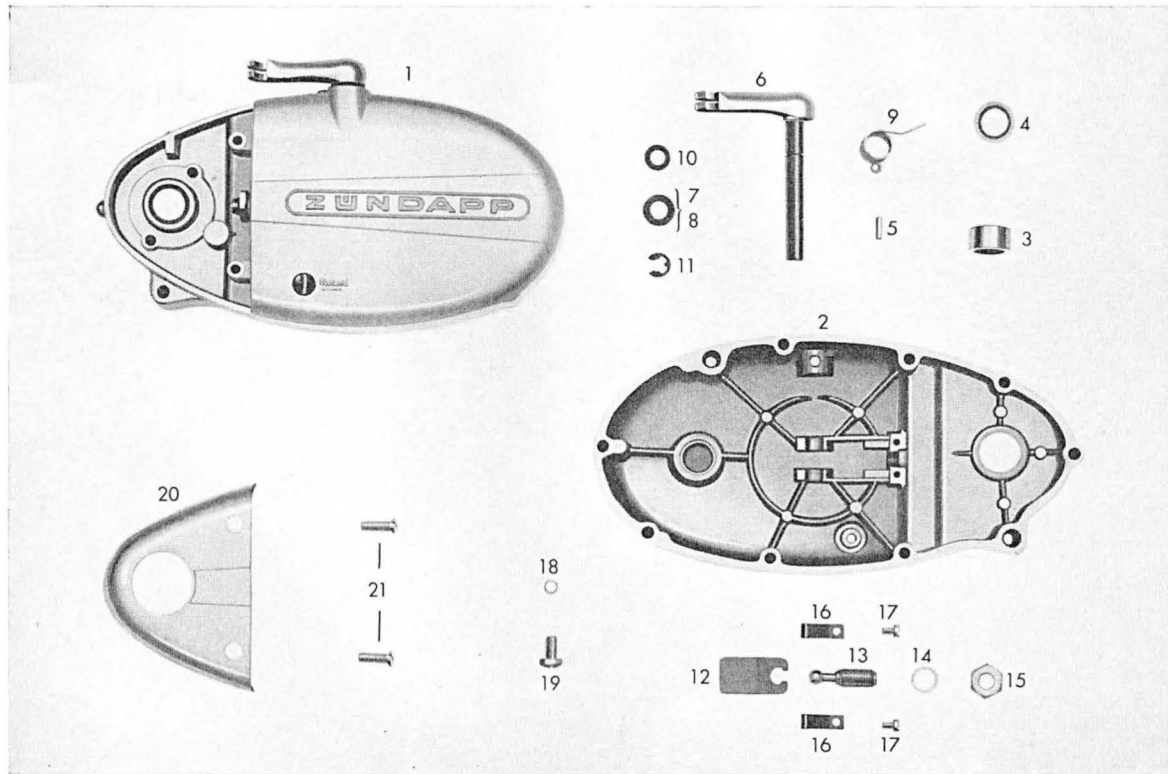

## zu Tafel 4 a Gehäusedeckel rechts

ab Motor-Nr. 3 413 652

Bild-Nr.	Bestell-Nr.	Benennung	Stückzahl je Einheit	Bemerkung
1	265-01.734	Gehäusedeckel rechts vollst.	1	
2	265-01.139	Gehäusedeckel rechts unmont.	1	
3	265-01.106	Buchse	1	
4	265-01.136	Wellendichtung 16 x 22 x 3	1	
5	DIN 1 481 3 x 12	Spannstift	1	
6	265-06.601	Kupplungshebel kpl.	1	
7	281-06.115	Scheibe 0,5 mm	n. Bed.	
8	281-06.114	Scheibe 0,2 mm	1	
9	265-06.112	Drehfeder	1	
10	405-15.388	Rundgummiring 11 $\phi$ x 2,5 $\phi$	1	
11	DIN 6799 8	BZ-Sicherung	1	
12	265-06.104	Kupplungszunge	1	
13	265-06.106	Einstellschraube	1	
14	DIN 7603 A 10 x 14	Dichtring	1	
15	265-06.117	Sechskantmutter	1	
16	265-06.109	Haltefeder	2	
17	DIN 84 M 4 x 6	Zylinderschraube	2	
18	DIN 7603 A 6 x 10	Dichtring	1	
19	DIN 85 Am 6 x 12	Linsenschraube	1	
20	265-01.115	Anschlußkappe	1	
21	DIN 91 AM 5 x 18	Linsensenkenschraube	2	

Tafel 4 b Gehäusedeckel rechts

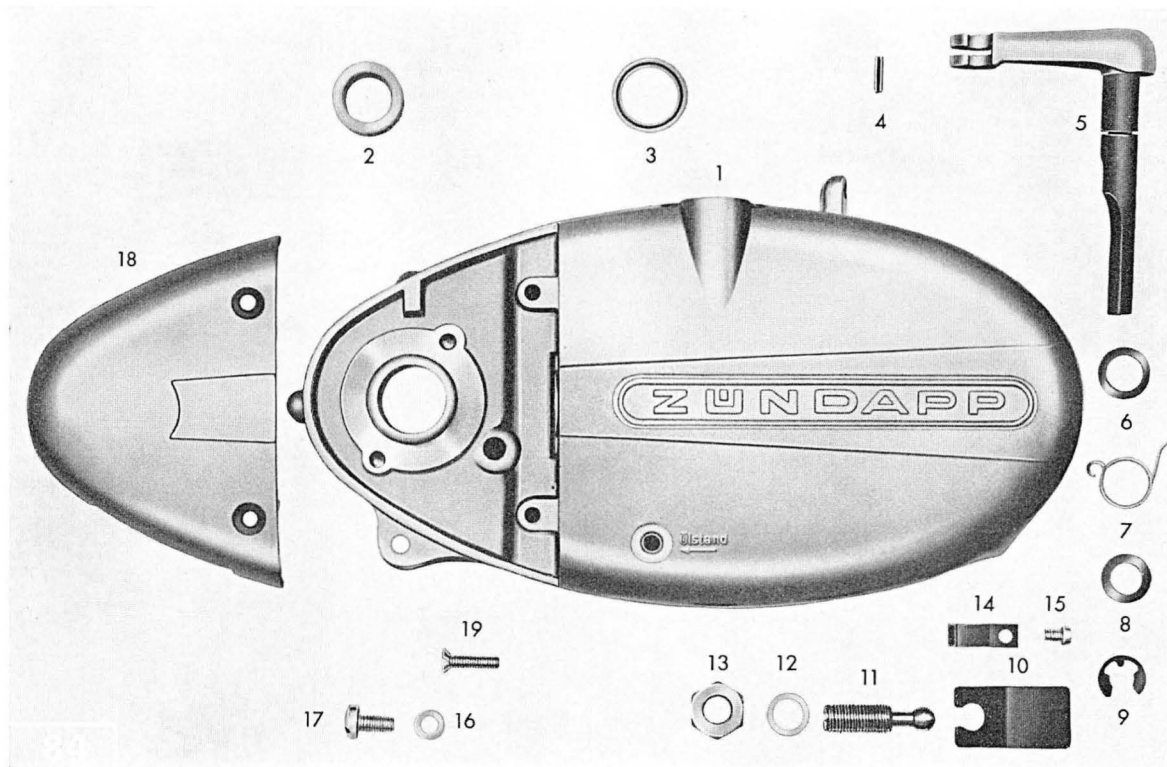



## zu Tafel 4 b Gehäusedeckel rechts

Bild-Nr.	Bestell-Nr.	Benennung	Stückzahl je Einheit	Bemerkung
1	265-01.151	<b>Gehäusedeckel</b> rechts unmont.	1	
2	265-01.106	Buchse	1	
3	265-01.136	Wellendichtung 16 x 22 x 3	1	
4	DIN 1 481 3 x 12	Spannstift	1	
5	265-06.602	<b>Kupplungshebel</b> kpl.	1	
6	281-06.115	Scheibe 0,5 mm	n. Bedarf	
—	281-06.114	Scheibe 0,2 mm	1	
7	265-06.112	Drehfeder	1	
8	405-15.388	Rundgummiring 11 $\phi$ x 2,5 $\phi$	1	
9	DIN 6799 8	BZ-Sicherung	1	
10	265-06.104	Kupplungszunge	1	
11	265-06.106	Einstellschraube	1	
12	DIN 7603 A 10 x 14	Dichtring	1	
13	265-06.117	Sechskantmutter	1	
14	265-06.109	Haltefeder	2	
15	DIN 84 M 4 x 6	Zylinderschraube	2	
16	DIN 7603 A 6 x 10	Dichtring	1	
17	DIN 85 AM 6 x 12	Linsenschraube	1	
18	265-01.115	Anschlußkappe	1	
19	DIN 91 AM 5 x 18	Linsensenkschraube	2	

Tafel 5 Zylinder-Kurbeltrieb (nur für Motore ohne Gebläse)

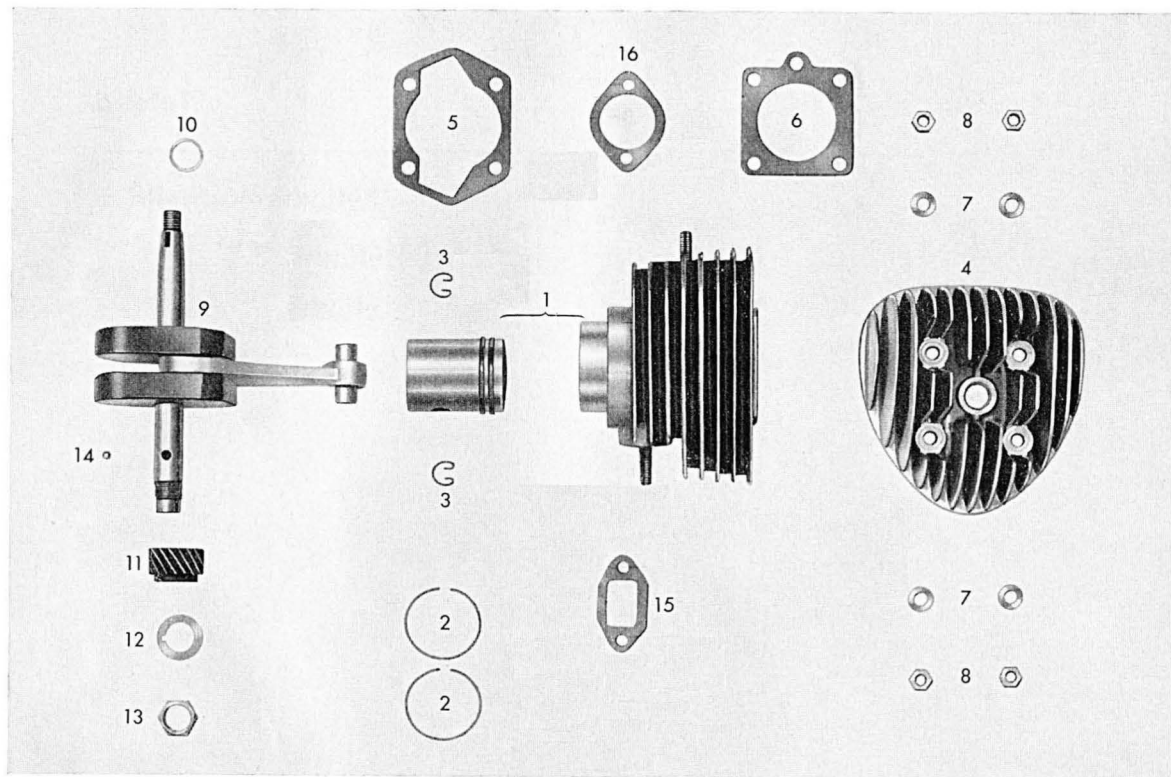

## zu Tafel 5 Zylinder-Kurbeltrieb (nur für Motore ohne Gebläse)

Bild-Nr.	Bestell-Nr.	Benennung	Stückzahl je Einheit	Bemerkung
1	265-02.601	Zylinder m. Kolben kpl.	1	<b>n. f. Motore ohne Gebläse Kolben einzeln nicht lieferbar!</b>
2	M 1262 k 384	Kolbenring	2	
3	DIN 73123 A 12	Drahtsprengring	2	
4	265-02.200	Zylinderkopf	1	<b>n. f. Motore ohne Gebläse</b>
5	265-02.110	Zylinderfußdichtung	1	
6	M 468 z 210	Zylinderkopfdichtung	1	
7	DIN 125 7.4	Scheibe	4	} z. Bef. d. Zylinderkopfes
8	DIN 934 M 7	Sechskantmutter	4	
9	265-03.601	Kurbelwelle vollst. mit Nadellager u. eingepaßtem Kolbenbolzen	1	<b>Nadellager u. Kolbenbolzen sind einzeln nicht lieferbar!</b>
10	M 1301 z 450	Ausgleichscheibe 0.8 mm	n. Bed.	
—	M 1301 z 451	Ausgleichscheibe 0.2 mm	n. Bed.	
—	M 1301 z 452	Ausgleichscheibe 0.5 mm	n. Bed.	
—	M 1301 z 459	Ausgleichscheibe 0.1 mm	n. Bed.	
—	M 1301 z 468	Ausgleichscheibe 1 mm	n. Bed.	
11	265-05.121	Zahnrad 18 Zähne	1	auf Kurbelwelle
12	265-05.122	Sicherungsscheibe	1	
13	265-05.123	Mutter	1	
14	DIN 5401	Kugel $5\phi \pm 0.005$	2	
15	267-04.113	Dichtung f. Ansaugstutzen a. Zylinder	1	
16	265-08.100	Auspuffdichtung	1	
—	DIN 433 6.4	Scheibe	2	
—	DIN 934 M 6	Sechskantmutter	2	

Tafel 5 a Zylinder - Kurbeltrieb (nur für Motoren ohne Gebläse)

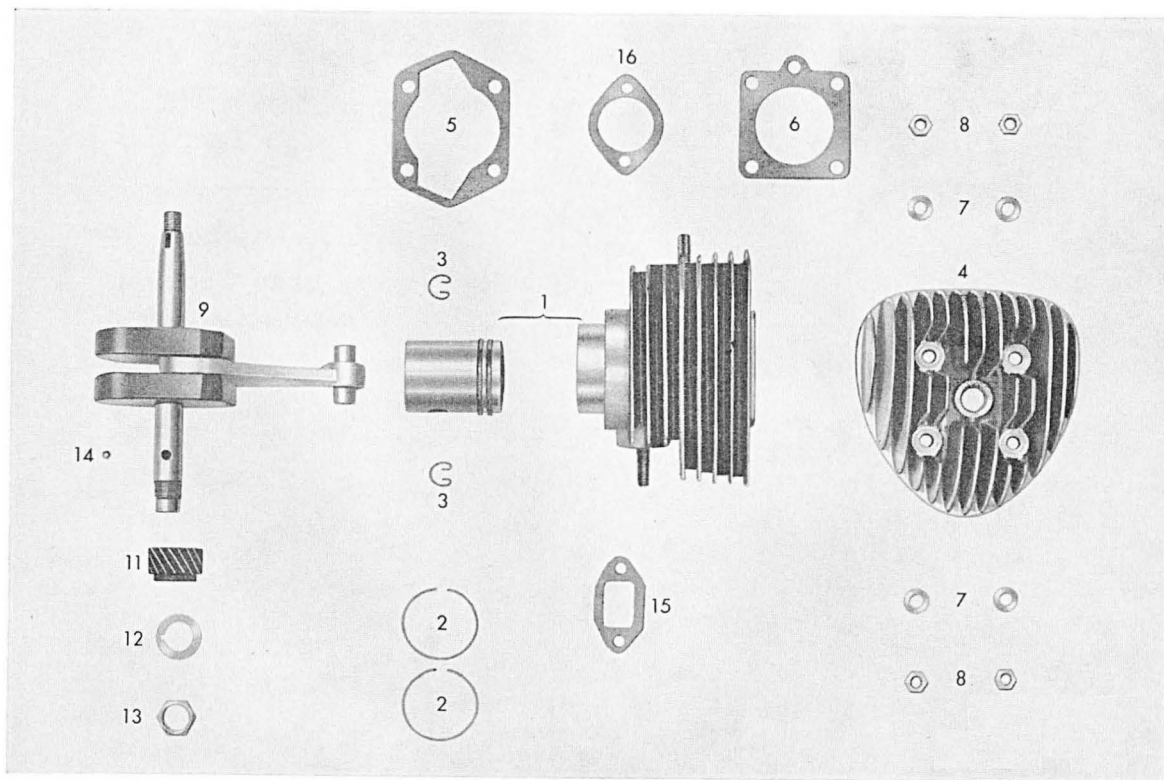

## zu Tafel 5 a Zylinder - Kurbeltrieb (nur für Motoren ohne Gebläse)

W 2664 I dtisch

Bild-Nr.	Bestell-Nr.	Benennung	Stückzahl je Einheit	Bemerkung
1	265-02.601	Zylinder mit Kolben kpl.	1	
—	267-02.602	Zylinder mit Kolben kpl.	1	bis Mot.-Nr. 3 373 534
—	276-02.600	Zylinder mit Kolben kpl.	1	ab Mot.-Nr. 3 373 535 für Co. 433-200, 510-200, 266-204
2	M 1262 k 384	<b>mit Auspuffstutzen</b> Kolbenring	2	
3	DIN 73123 A 12	Sprengring	2	
4	265-02.200	Zylinderkopf	1	f. Zylinder 265-02.601
5	265-02.110	Zylinderdichtung	1	
—	267-02.110	Zylinderkopfdichtung	1	f. Zylinder 276-02.600
6	M 468 z 210	Zylinderkopfdichtung	1	
—	276-02.200	Zylinderkopf	1	f. Zylinder 276-02.600
7	DIN 125 7.4	Scheibe	4	
8	DIN 934 M 7	Sechskantmutter	4	
9	265-03.605	Kurbelwelle vollst. mit Nadellager und Kolbenbolzen	1	ab Mot.-Nr. 3 387 850
—	277-03.115	Ausgleichscheibe 2 mm	1	} f. rechte Kurbelwellenseite (Kupplungsseite)
—	261-05.144	Anlaufscheibe 0.1 mm	n. Bedarf	
—	261-05.137	Anlaufscheibe 0.2 mm	n. Bedarf	
—	261-05.138	Anlaufscheibe 0.5 mm	n. Bedarf	
—	261-05.132	Anlaufscheibe 0.8 mm	n. Bedarf	
—	277-03.111	Ausgleichscheibe 2 mm	1	} f. linke Kurbelwellenseite (Zündmagnetseite)
—	265-05.177	Ausgleichscheibe 0.1 mm	n. Bedarf	
—	265-05.176	Ausgleichscheibe 0.2 mm	n. Bedarf	
—	265-05.175	Ausgleichscheibe 0.5 mm	n. Bedarf	
—	265-05.179	Ausgleichscheibe 0.8 mm	n. Bedarf	
11	265-05.121	Zahnrad 18 Zähne	1	

Tafel 5 a Zylinder - Kurbeltrieb (nur für Motoren ohne Gebläse)

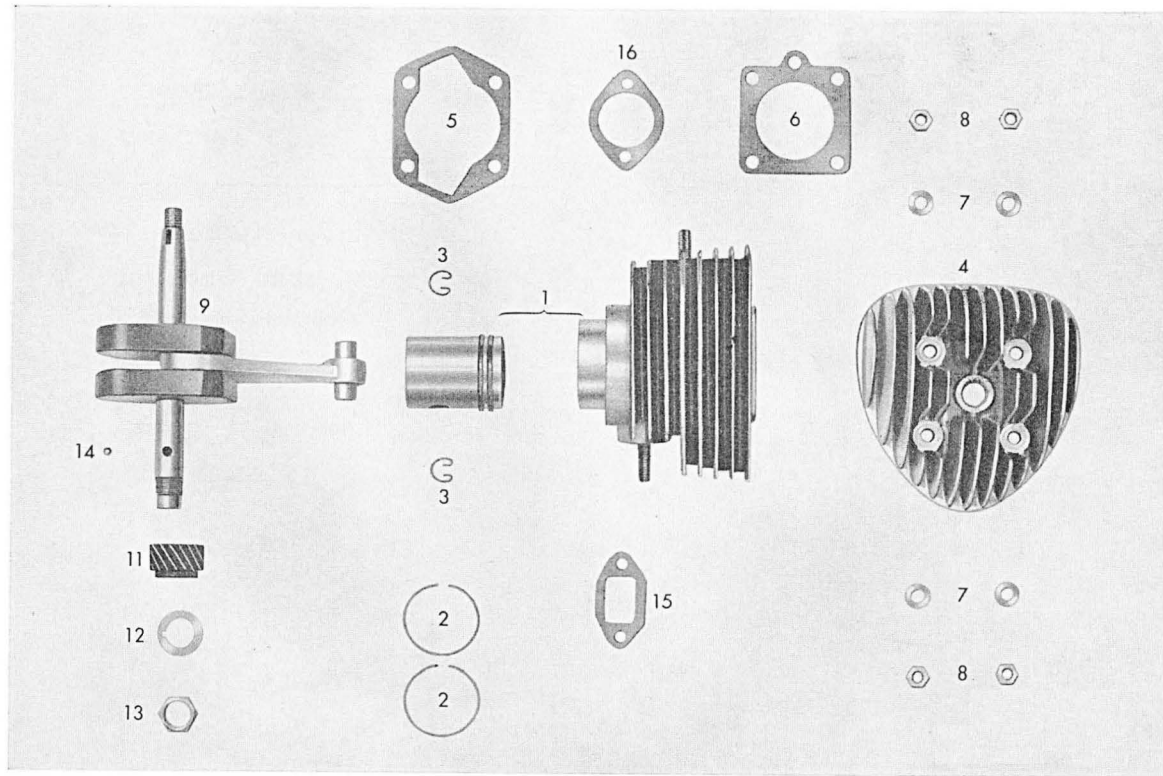

**zu Tafel 5 a Zylinder - Kurbeltrieb (nur für Motoren ohne Gebläse)**

Bild-Nr.	Bestell-Nr.	Benennung	Stückzahl je Einheit	Bemerkung
12	265-05.122	Sicherungsscheibe	1	
13	265-05.123	Mutter	1	
14	DIN 5401	Kugel 5 $\phi \pm 0.005$	2	
15	267-04.113	Dichtung f. Ansaugstutzen a. Zylinder	1	
16	265-08.100	Auspuffdichtung	1	nur für Zylinder: 265-02.601 und 267-02.602
—	DIN 433 6.4	Scheibe	2	
—	DIN 934 M 6	Sechskantmutter	2	

Tafel 5 b Zylinder-Kurbeltrieb (nur für Motoren ohne Gebläse)

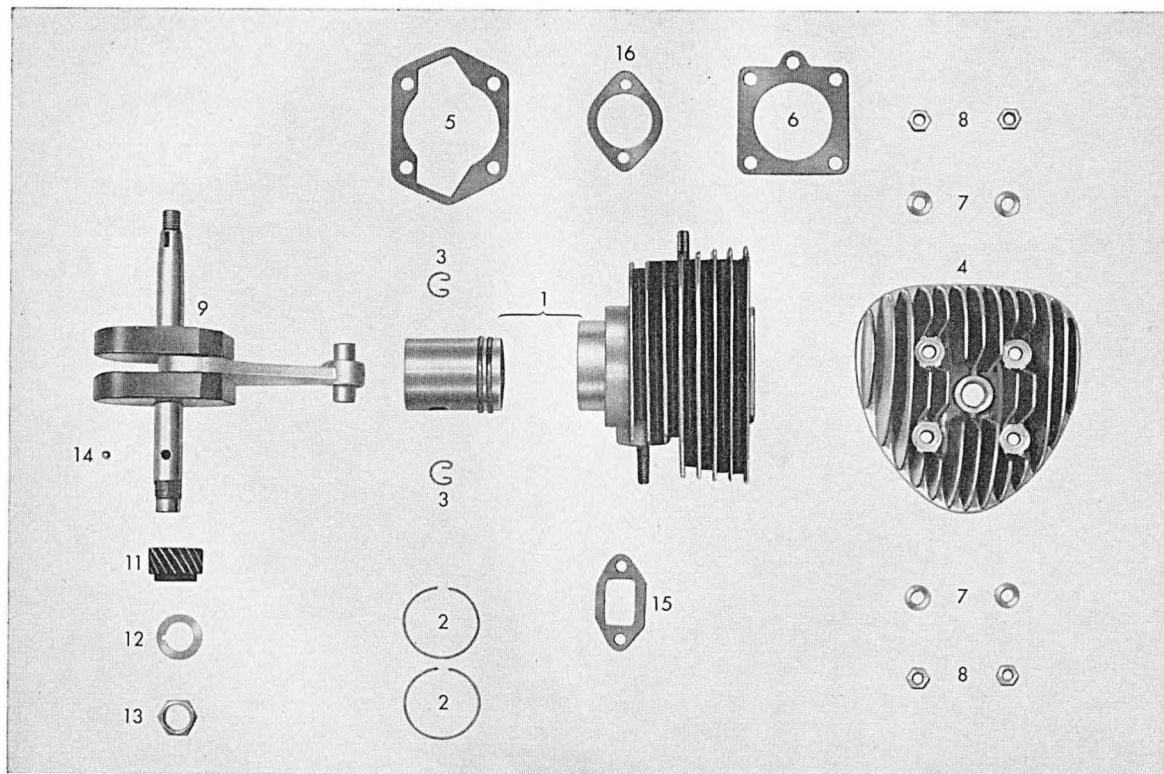



zu Tafel 5 b Zylinder – Kurbeltrieb (nur für Motoren ohne Gebläse)

W 2779 I dtisch. Ausgabe 4/64

Bild-Nr.	Bestell-Nr.	Benennung	Stückzahl je Einheit	Bemerkung
1	265-02.601	Zylinder mit Kolben kompl.	1	
—	276-02.602	Zylinder mit Kolben kompl. <b>mit Auspuffstutzen</b>	1	für Typen 433-007, 433-015
2	M 1262 k 384	Kolbenring oben „Centrathermik“	1	
—	251-02.205	Kolbenring unten „Normal“	1	
3	DIN 73123 A 12	Sprengring	2	
4	265-02.200	Zylinderkopf	1	f. Zylinder 265-02.601
5	265-02.110	Zylinderdichtung	1	
—	267-02.110	Zylinderkopfdichtung	1	f. Zylinder 276-02.602
6	M 468 z 210	Zylinderkopfdichtung	1	
—	276-02.200	Zylinderkopf	1	f. Zylinder 276-02.602
7	265-02.120	Scheibe	4	
8	DIN 934 M 7	Sechskantmutter	4	
9	276-03.611	Kurbelwelle vollst. mit Nadellager und Kolbenbolzen	1	ab Mot.-Nr. 3 441 104
—	277-03.115	Ausgleichscheibe 2 mm	1	
—	261-05.144	Anlaufscheibe 0,1 mm	n. Bedarf	f. rechte Kurbelwellenseite (Kupplungsseite)
—	261-05.137	Anlaufscheibe 0,2 mm	n. Bedarf	
—	261-05.138	Anlaufscheibe 0,5 mm	n. Bedarf	
—	261-05.132	Anlaufscheibe 0,8 mm	n. Bedarf	
—	277-03.111	Ausgleichscheibe 2 mm	1	
—	265-05.177	Ausgleichscheibe 0,1 mm	n. Bedarf	f. linke Kurbelwellenseite (Zündmagnetseite)
—	265-05.176	Ausgleichscheibe 0,2 mm	n. Bedarf	
—	265-05.175	Ausgleichscheibe 0,5 mm	n. Bedarf	
—	265-05.179	Ausgleichscheibe 0,8 mm	n. Bedarf	
11	265-05.121	Zahnrad 18 Zähne	1	

Tafel 5 b Zylinder-Kurbeltrieb (nur für Motoren ohne Gebläse)

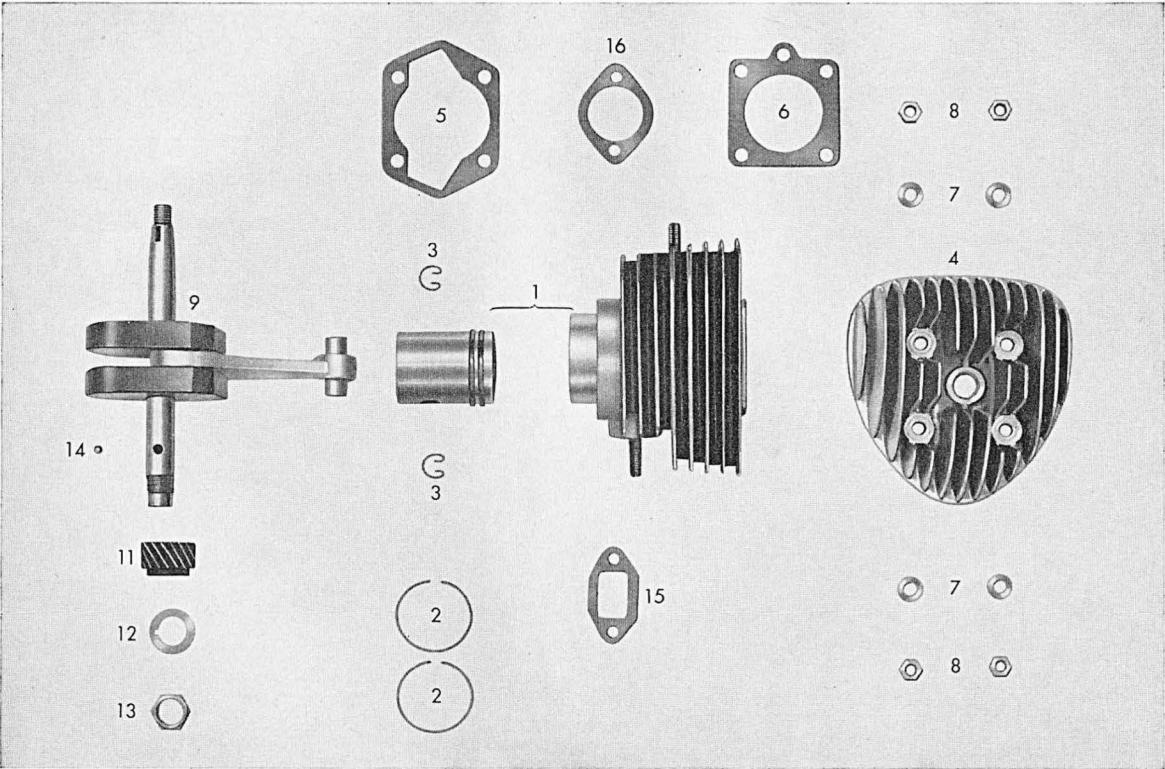

**zu Tafel 5 b Zylinder – Kurbeltrieb (nur für Motoren ohne Gebläse)**

Bild-Nr.	Bestell-Nr.	Benennung	Stückzahl je Einheit	Bemerkung
12	265-05.122	Sicherungsscheibe	1	
13	265-05.123	Mutter	1	
14	DIN 5401	Kugel 5 $\phi \pm 0.005$	2	
15	267-04.113	Dichtung f. Ansaugstutzen a. Zylinder	1	
16	265-08.100	Auspuffdichtung	1	nur für Zylinder: 265-02.601
—	DIN 433 6.4	Scheibe	2	
—	DIN 934 M 6	Sechskantmutter	2	

Tafel 5 c Zylinder – Kurbeltrieb (nur für Motoren ohne Gebläse)

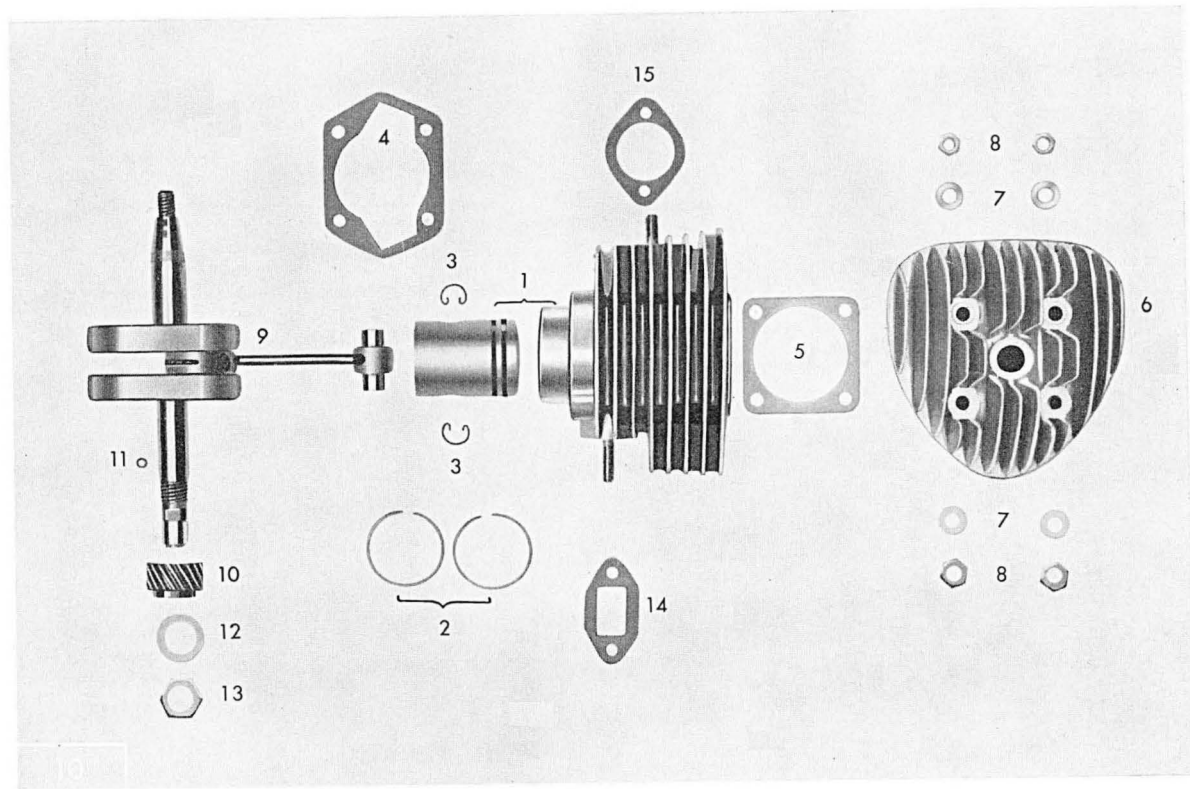

zu Tafel 5 c Zylinder – Kurbeltrieb (nur für Motoren ohne Gebläse)

W 2829/1 dtisch. Ausgabe Mai 65

Bild-Nr.	Bestell-Nr.	Benennung	Stückzahl je Einheit	Bemerkung
1	265-02.601	<b>Zylinder</b> mit Kolben kompl.	1	
—	276-02.602	Zylinder mit Kolben kompl. <b>mit Auspuffstutzen</b>	1	für Typ 433-027
2	M 1262 k 384	Kolbenring oben „Centrathermik“	1	
—	251-02.205	Kolbenring unten „Normal“	1	
3	DIN 73123 A 12	Sprengring	2	
4	265-02.110	Zylinderdichtung	1	
5	267-02.110	Zylinderkopfdichtung	1	f. Zylinder 276-02.602
—	M 468 z 210	Zylinderkopfdichtung	1	
6	265-02.200	<b>Zylinderkopf</b>	1	f. Zylinder 265-02.601
—	276-02.200	Zylinderkopf	1	f. Zylinder 276-02.602
7	265-02.120	Scheibe	4	ab Mot.-Nr. 3 421 370
8	DIN 934 M 7	Sechskantmutter	4	
9	265-03.609	<b>Kurbelwelle</b> vollst. mit Nadellager und Kolbenbolzen	1	
—	277-03.115	Ausgleichsscheibe 2 mm	1	
—	261-05.144	Anlaufscheibe 0,1 mm	n. Bedarf	} f. rechte Kurbelwellenseite (Kupplungsseite)
—	261-05.137	Anlaufscheibe 0,2 mm	n. Bedarf	
—	261-05.138	Anlaufscheibe 0,5 mm	n. Bedarf	
—	261-05.132	Anlaufscheibe 0,8 mm	n. Bedarf	
—	277-03.111	Ausgleichsscheibe 2 mm	1	
—	265-05.177	Ausgleichsscheibe 0,1 mm	n. Bedarf	} f. linke Kurbelwellenseite (Zündmagnetseite)
—	265-05.176	Ausgleichsscheibe 0,2 mm	n. Bedarf	
—	265-05.175	Ausgleichsscheibe 0,5 mm	n. Bedarf	
—	265-05.179	Ausgleichsscheibe 0,8 mm	n. Bedarf	
10	276-05.902	<b>Zahnrad 18 Zähne mit Kupplungsrad</b>	1	

Tafel 5 c Zylinder – Kurbeltrieb (nur für Motoren ohne Gebläse)

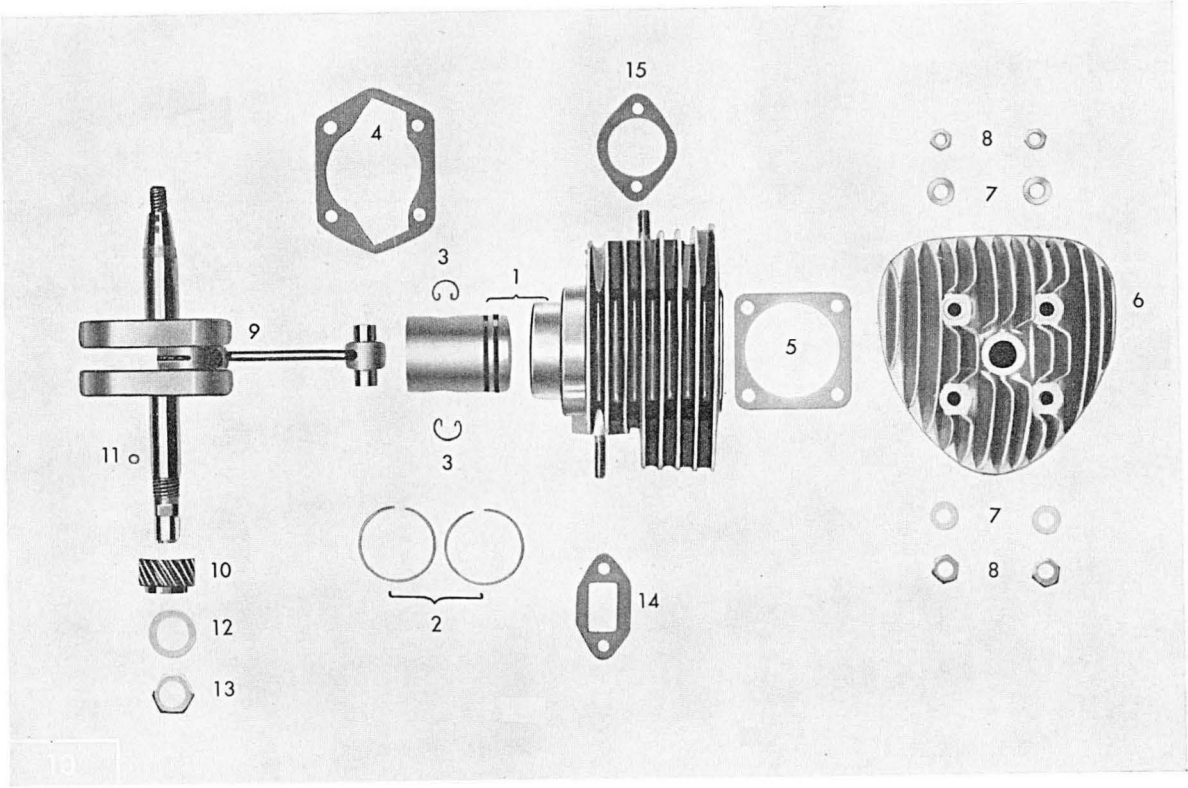

**zu Tafel 5 c Zylinder – Kurbeltrieb (nur für Motoren ohne Gebläse)**

Bild-Nr.	Bestell-Nr.	Benennung	Stückzahl je Einheit	Bemerkung
11	DIN 5401	Kugel 5 $\phi \pm 0.005$	2	
12	265-05.122	Sicherungsscheibe	1	
13	265-05.123	Mutter	1	
14	265-08.100	Auspuffdichtung	1	nur für Zylinder 265-02.601
15	267-04.113	Dichtung f. Ansaugstutzen a. Zylinder	1	
—	DIN 433 6.4	Scheibe	2	
—	DIN 934 M 6	Sechskantmutter	2	

Tafel 5/1 Zylinder-Kurbeltrieb (nur für Motore mit Gebläse)

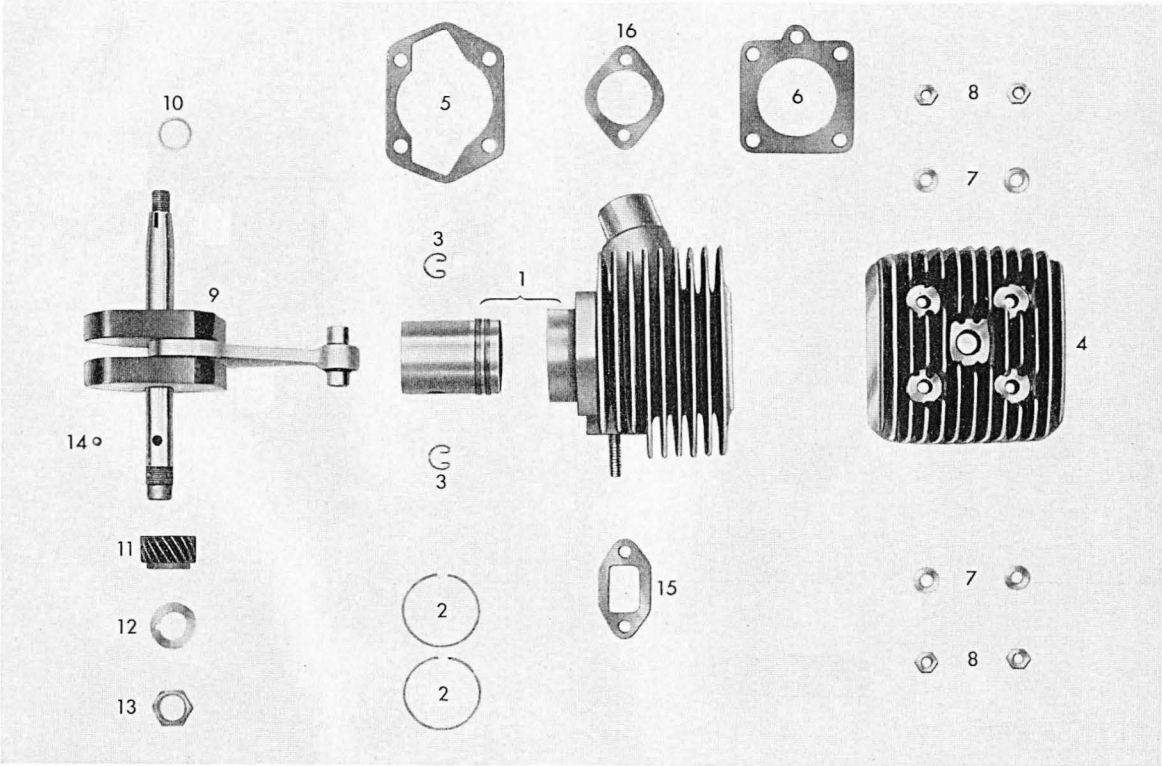



## zu Tafel 5/1 Zylinder-Kurbeltrieb (nur für Motore mit Gebläse)

Bild-Nr.	Bestell-Nr.	Benennung	Stückzahl je Einheit	Bemerkung
1	265-02.610	Zylinder mit Kolben kpl.	1	n. f. Motore mit Gebläse Kolben einzeln nicht lieferbar!
2	M 1262 k 384	Kolbenring	2	
3	DIN 73123 A 12	Drahtsprengring	2	
4	265-02.201	Zylinderkopf	1	n. f. Motore mit Gebläse
5	265-02.110	Zylinderfußdichtung	1	
6	M 468 z 210	Zylinderkopfdichtung	1	
7	DIN 125 7.4	Scheibe	4	} z. Bef. d. Zylinderkopfes
8	DIN 934 M 7	Sechskantmutter	4	
9	265-03.601	Kurbelwelle vollst. mit Nadellager u. eingepaßtem Kolbenbolzen	1	Nadellager u. Kolbenbolzen sind einzeln nicht lieferbar!
10	M 1301 z 450	Ausgleichscheibe 0.8 mm	n. Bed.	
—	M 1301 z 451	Ausgleichscheibe 0.2 mm	n. Bed.	
—	M 1301 z 452	Ausgleichscheibe 0.5 mm	n. Bed.	
—	M 1301 z 459	Ausgleichscheibe 0.1 mm	n. Bed.	
—	M 1301 z 468	Ausgleichscheibe 1 mm	n. Bed.	
11	265-05.121	Zahnrad 18 Zähne	1	auf Kurbelwelle
12	265-05.122	Sicherungsscheibe	1	
13	265-05.123	Mutter	1	
14	DIN 5401	Kugel $5\phi \pm 0.005$	2	
15	267-04.113	Dichtung f. Ansaugstutzen a. Zylinder	1	
16	265-08.100	Auspuffdichtung	1	
—	DIN 433 6.4	Scheibe	2	
—	DIN 934 M 6	Sechskantmutter	2	

Tafel 5 a/1 Zylinder - Kurbeltrieb (nur für Motoren mit Gebläse)

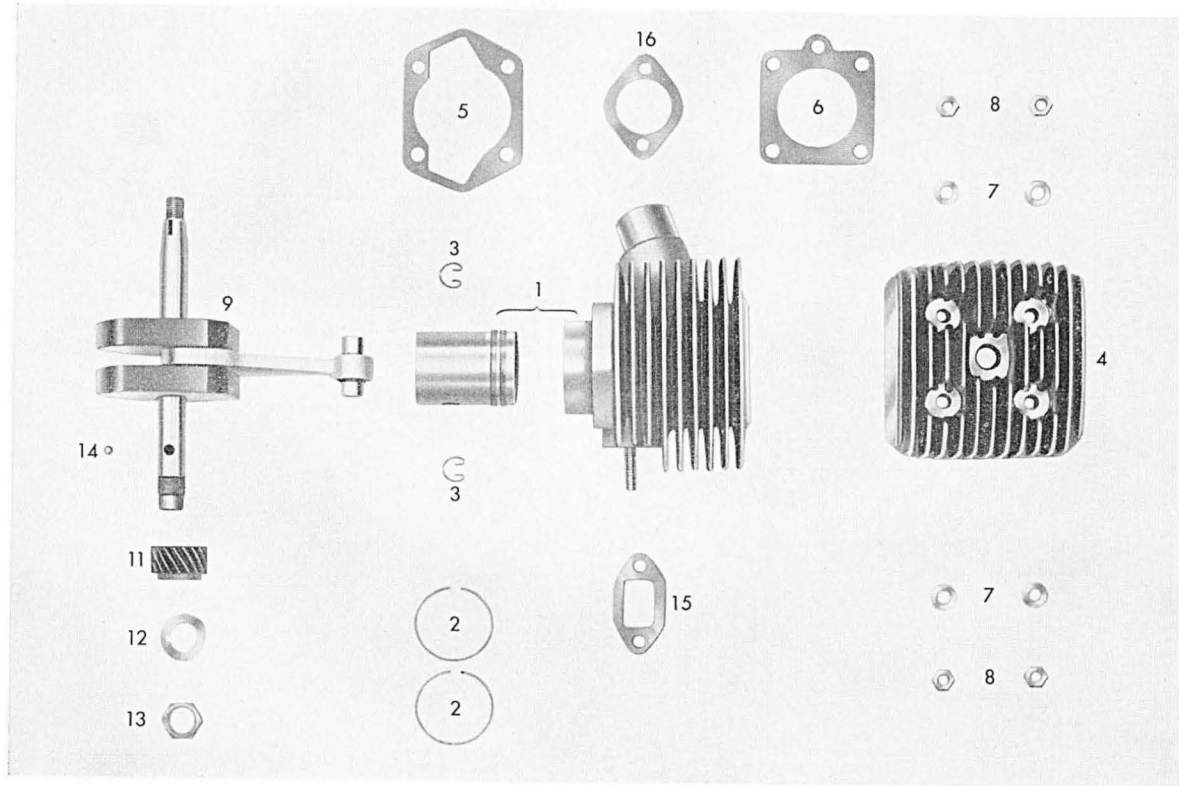

## zu Tafel 5 a/1 Zylinder - Kurbeltrieb (nur für Motoren mit Gebläse)

Bild-Nr.	Bestell-Nr.	Benennung	Stückzahl je Einheit	Bemerkung
1	265-02.610	Zylinder mit Kolben kpl.	1	
—	267-04.604	Zylinder mit Kolben kpl.	1	Export
2	M 1262 k 384	Kolbenring	2	
3	DIN 73123 A 12	Sprengring	2	
4	265-02.110	Zylinderdichtung	1	
5	M 468 z 210	Zylinderkopfdichtung	1	
6	265-02.201	Zylinderkopf	1	
7	DIN 125 7.4	Scheibe	4	
8	DIN 934 M 7	Sechskantmutter	4	
9	265-03.605	Kurbelwelle vollst. mit Nadellager und Kolbenbolzen	1	ab Mot.-Nr. 3 387 850
—	277-03.115	Ausgleichscheibe 2 mm	1	} für rechte Kurbelwellenseite (Kupplungsseite)
—	261-05.144	Anlaufscheibe 0.1 mm	n. Bedarf	
—	261-05.137	Anlaufscheibe 0.2 mm	n. Bedarf	
—	261-05.138	Anlaufscheibe 0.5 mm	n. Bedarf	
—	261-05.132	Anlaufscheibe 0.8 mm	n. Bedarf	} für linke Kurbelwellenseite (Zündmagnetseite)
—	277-03.111	Ausgleichscheibe 2 mm	1	
—	265-05.177	Ausgleichscheibe 0.1 mm	n. Bedarf	
—	265-05.176	Ausgleichscheibe 0.2 mm	n. Bedarf	
—	265-05.175	Ausgleichscheibe 0.5 mm	n. Bedarf	
—	265-05.179	Ausgleichscheibe 0.8 mm	n. Bedarf	
11	265-05.121	Zahnrad 18 Zähne	1	
12	DIN 5401	Kugel $5 \phi \pm 0.005$	2	
13	265-05.122	Sicherungsscheibe	1	
14	265-05.123	Mutter	1	
15	267-05.113	Dichtung f. Ansaugstutzen am Zylinder	1	

W 2664 I dtisch

Tafel 5 b/1 Zylinder-Kurbeltrieb (nur für Motoren mit Gebläse)

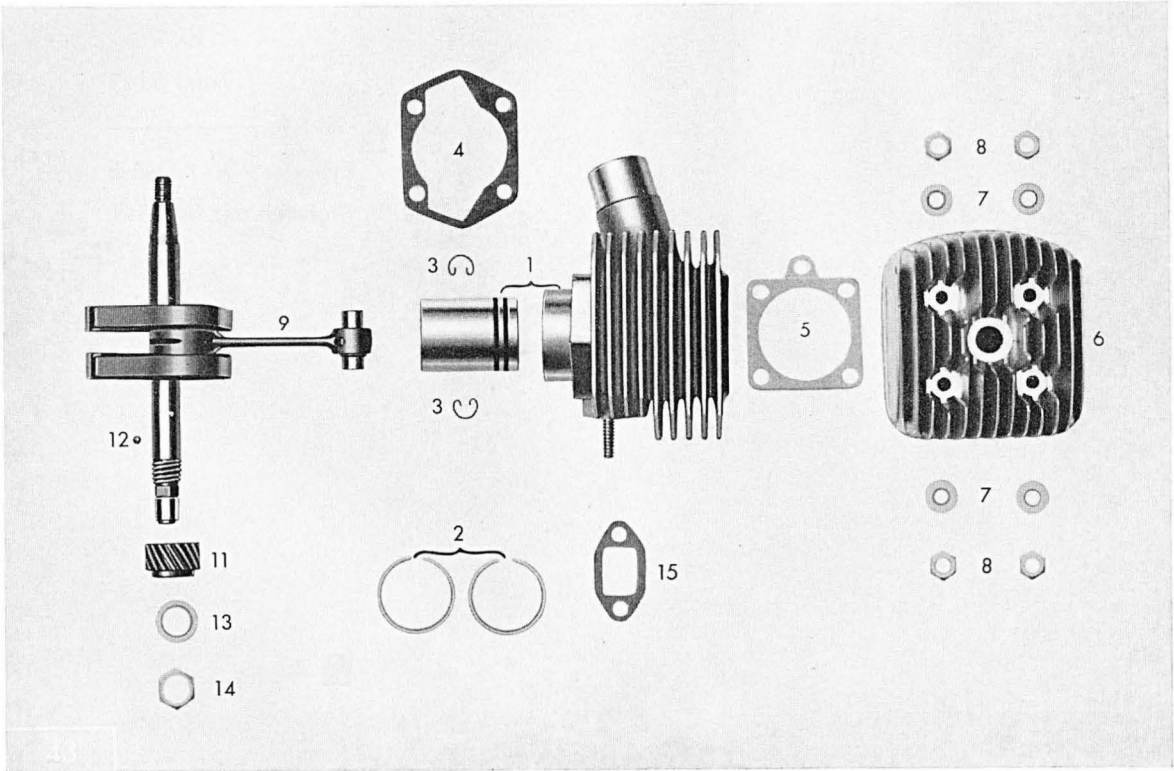

**zu Tafel 5 b/1 Zylinder – Kurbeltrieb (nur für Motoren mit Gebläse)**

W 2779 I dtisch. Ausgabe 4/64

Bild-Nr.	Bestell-Nr.	Benennung	Stückzahl je Einheit	Bemerkung
1	265-02.610	Zylinder mit Kolben kompl.	1	
—	267-04.604	Zylinder mit Kolben kompl.	1	
2	M 1262 k 384	Kolbenring	2	
3	DIN 73123 A 12	Sprengring	2	
4	265-02.110	Zylinderdichtung	1	
5	M 468 z 210	Zylinderkopfdichtung	1	
6	265-02.201	Zylinderkopf	1	
7	DIN 125 7.4	Scheibe	4	
8	DIN 934 M 7	Sechskantmutter	4	
9	276-03.611	Kurbelwelle vollst. mit Nadellager und Kolbenbolzen	1	ab Mot.-Nr. 3 441 104
—	277-03.115	Ausgleichscheibe 2 mm	1	} für rechte Kurbelwellenseite (Kupplungsseite)
—	261-05.144	Anlaufscheibe 0,1 mm	n. Bedarf	
—	261-05.137	Anlaufscheibe 0.2 mm	n. Bedarf	
—	261-05.138	Anlaufscheibe 0,5 mm	n. Bedarf	
—	261-05.132	Anlaufscheibe 0,8 mm	n. Bedarf	
—	277-03.111	Ausgleichscheibe 2 mm	1	} für linke Kurbelwellenseite (Zündmagnetsseite)
—	265-05.177	Ausgleichscheibe 0,1 mm	n. Bedarf	
—	265-05.176	Ausgleichscheibe 0,2 mm	n. Bedarf	
—	265-05.175	Ausgleichscheibe 0,5 mm	n. Bedarf	
—	265-05.179	Ausgleichscheibe 0,8 mm	n. Bedarf	
11	265-05.121	Zahnrad 18 Zähne	1	
12	DIN 5401	Kugel 5 $\phi \pm 0,005$	2	
13	265-05.122	Sicherungsscheibe	1	
14	265-05.123	Mutter	1	
15	267-05.113	Dichtung f. Ansaugstutzen am Zylinder	1	

Tafel 5 c/1 Zylinder – Kurbeltrieb (nur für Motoren mit Gebläse)

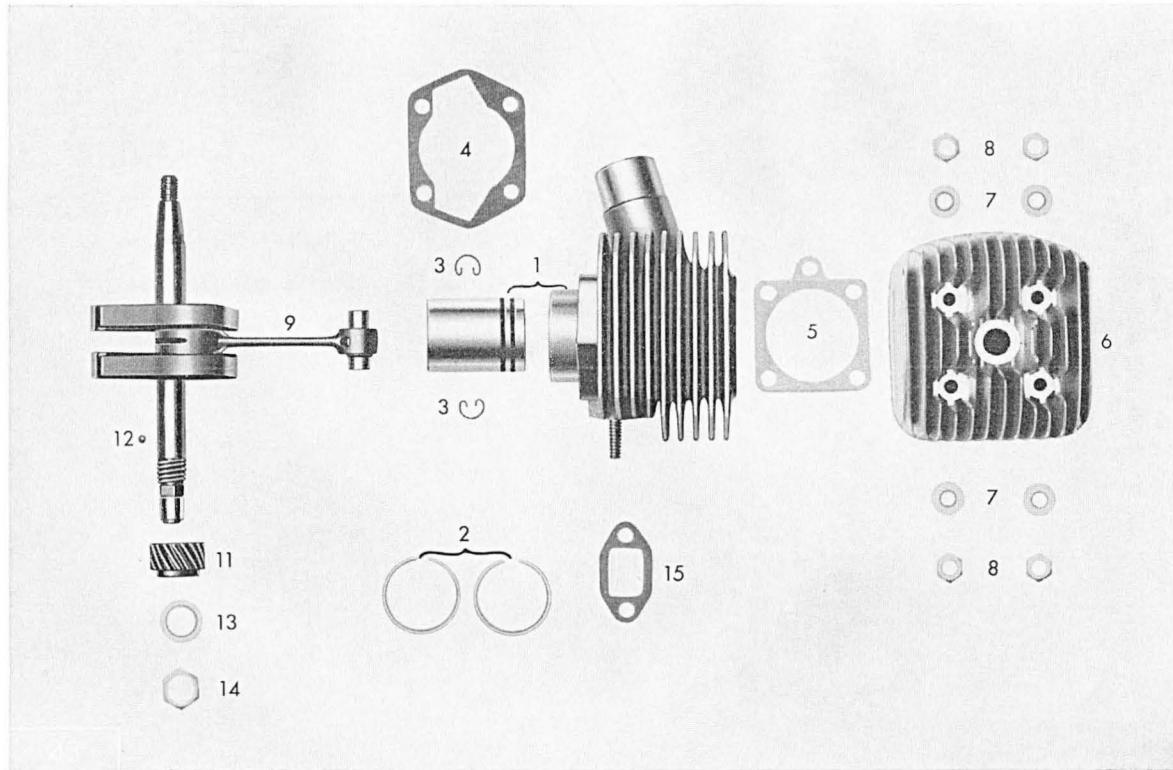

## zu Tafel 5 c/1 Zylinder – Kurbeltrieb (nur für Motoren mit Gebläse)

Bild-Nr.	Bestell-Nr.	Benennung	Stückzahl je Einheit	Bemerkung
1	265-02.610	<b>Zylinder mit Kolben kompl.</b>	1	
—	276-02.609	Zylinder mit Kolben kompl.	1	<b>Export</b>
2	M 1262 k 384	Kolbenring	2	f. Zylinder 265-02.610
—	276-02.224	Kolbenring	1	} f. Zylinder 276-02.609
—	267-02.110	Zylinderkopfdichtung	1	
3	DIN 73123 A 12	Sprengring	2	
4	265-02.110	Zylinderdichtung	1	
5	M 468 z 210	Zylinderkopfdichtung	1	
6	265-02.201	Zylinderkopf	1	
7	DIN 125 7.4	Scheibe	4	
8	DIN 934 M 7	Sechskantmutter	4	
9	265-03.609	<b>Kurbelwelle vollst. mit Nadellager und Kolbenbolzen</b>	1	
—	277-03.115	Ausgleichsscheibe 2 mm	1	} für rechte Kurbelwellenseite (Kupplungsseite)
—	261-05.144	Anlaufscheibe 0,1 mm	n. Bedarf	
—	261-05.137	Anlaufscheibe 0,2 mm	n. Bedarf	
—	261-05.138	Anlaufscheibe 0,5 mm	n. Bedarf	
—	261-05.132	Anlaufscheibe 0,8 mm	n. Bedarf	
—	277-03.111	Ausgleichsscheibe 2 mm	1	} für linke Kurbelwellenseite (Zündmagnetseite)
—	265-05.177	Ausgleichsscheibe 0,1 mm	n. Bedarf	
—	265-05.176	Ausgleichsscheibe 0,2 mm	n. Bedarf	
—	265-05.175	Ausgleichsscheibe 0,5 mm	n. Bedarf	
—	265-05.179	Ausgleichsscheibe 0,8 mm	n. Bedarf	

Tafel 5 c/1 Zylinder – Kurbeltrieb (nur für Motoren mit Gebläse)

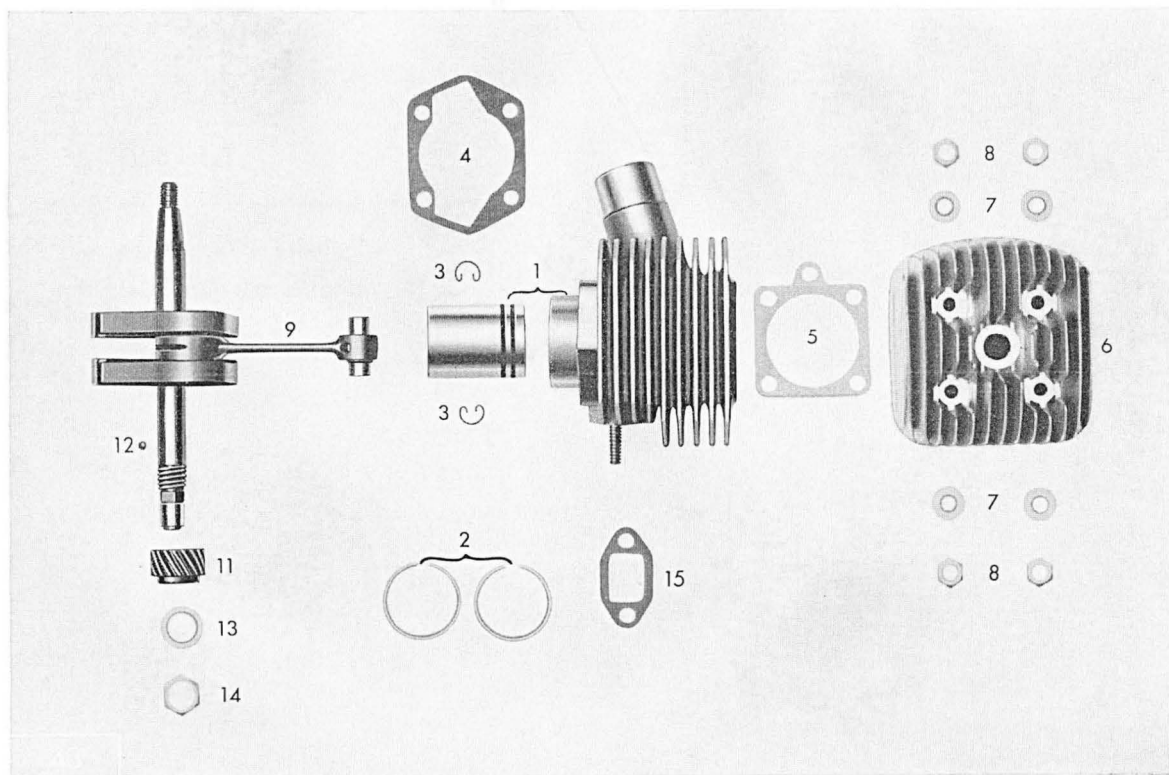



**zu Tafel 5 c/1 Zylinder – Kurbeltrieb (nur für Motoren mit Gebläse)**

Bild-Nr.	Bestell-Nr.	Benennung	Stückzahl je Einheit	Bemerkung
11	276-05.902	<b>Zahnrad 18 Zähne mit Kupplungsrad</b>	1	
—	276-05.903	Zahnrad 18 Zähne m. Kupplungsrad	1	nur f. 267-052 und 266-025
12	DIN 5401	Kugel 5 $\phi \pm 0,005$	2	
13	265-05.122	Sicherungsscheibe	1	
14	265-05.123	Mutter	1	
15	267-04.113	Dichtung f. Ansaugstutzen am Zylinder	1	



## zu Tafel 6 Vergaser

Bild-Nr.	Bestell-Nr.	Benennung	Stückzahl je Einheit	Bemerkung
1	265-04.708	Vergaser kpl. 1/16/60	1	Bestückung: Düse 70, Nadeldüse 2.17
2	268-04.118	Vergasergehäuse 16 $\phi$	1	
3	267-04.902	Gasschieber	1	
4	265-04.909	Schieberfeder	1	
5	265-04.907	Halteplättchen	1	
6	267-04.910	Düsennadel	1	
7	267-04.906	Startschieber	1	
8	267-04.901	Deckelplatte	1	
9	267-04.907	Dichtung f. Deckelplatte	1	
10	255-04.923	Befestigungsschraube	2	f. Deckelplatte
11	255-04.902	Sicherungsfeder	1	f. Druckstift
12	267-04.909	Druckstift	1	
13	265-04.912	Scheibe	1	
14	251-04.922	Feder	1	
15	265-04.902	Stellschraube	1	
16	258-04.900	Nadeldüse 2.17	1	
—	266-04.901	Nadeldüse 2.22	n. Bed.	
—	267-04.914	Nadeldüse 2.24	n. Bed.	
17	265-04.915	Düse Gr. 70	n. Bed.	
—	267-04.911	Düse Gr. 72	n. Bed.	
—	267-04.912	Düse Gr. 76	n. Bed.	
—	267-04.913	Düse Gr. 78	n. Bed.	
—	267-04.908	Düse Gr. 74	n. Bed.	
18	267-04.904	Verschlussschraube	1	
19	255-04.916	Dichtring	1	
20	265-04.914	Schwimmer	1	
21	255-04.908	Schwimmernadel	1	

# Tafel 6 Vergaser

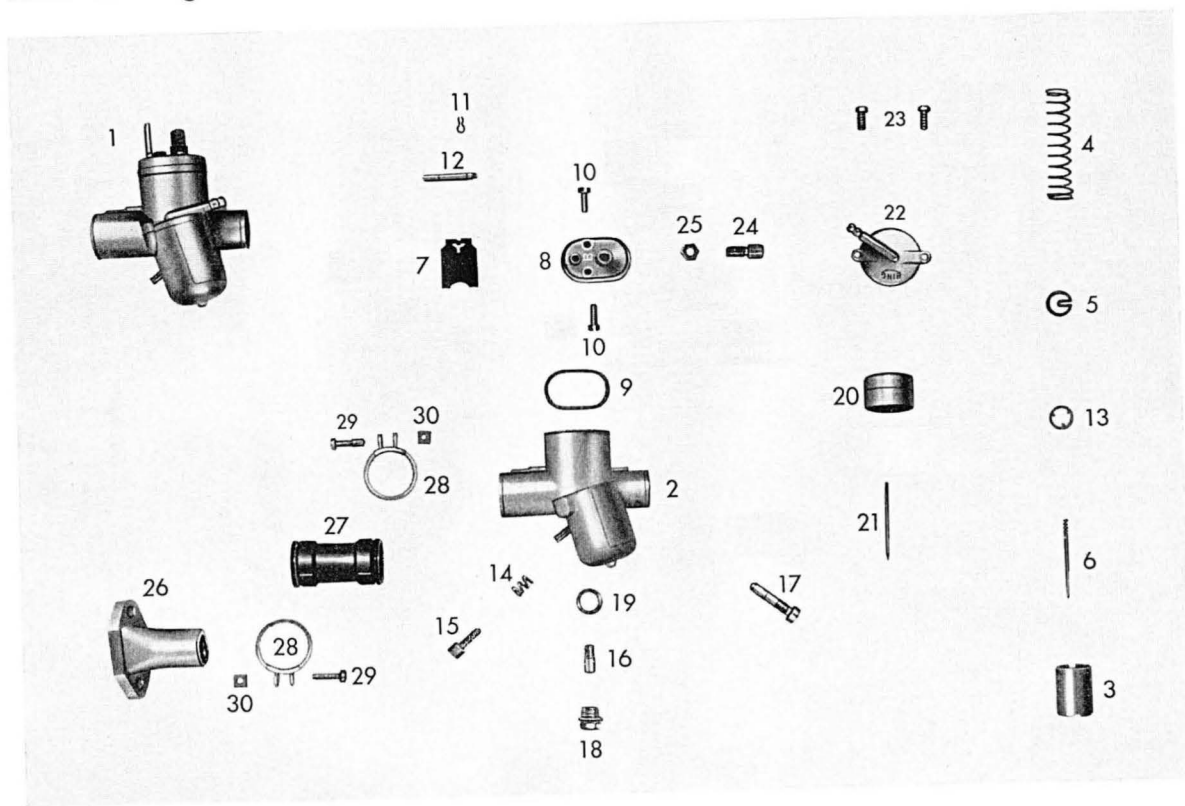

## zu Tafel 6 Vergaser

Bild-Nr.	Bestell-Nr.	Benennung	Stückzahl je Einheit	Bemerkung
22	265-04.916	Schwimmergehäusedeckel	1	
23	255-04.915	Befestigungsschraube	2	
24	400-17.126	Stellschraube f. Deckelplatte	1	
25	251-04.927	Gegenmutter f. Stellschraube	2	
26	265-04.114	Ansaugstutzen	1	
—	DIN 433 6.4	Scheibe	2	
—	DIN 934 M 6 m	Sechskantmutter	2	
27	267-04.139	Muffe	1	
28	265-04.606	Spannbügel	2	
29	DIN 84 AM 4 m x 15	Zylinderschraube	2	
30	DIN 562 M 4 m	Vierkantmutter	2	

Tafel 6 a Vergaser

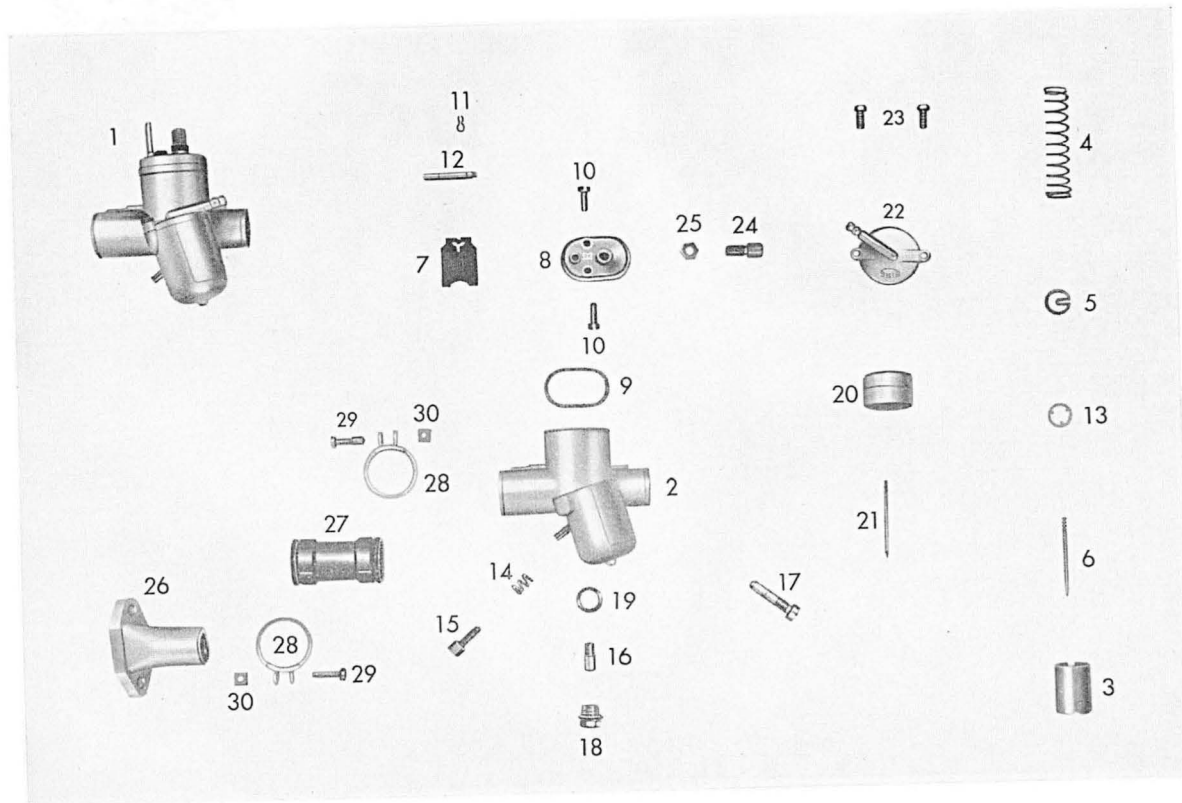

## zu Tafel 6 a Vergaser

W 2664 I dtisch

Bild-Nr.	Bestell-Nr.	Benennung	Stückzahl je Einheit	Bemerkung
1	265-04.708	Vergaser kpl. 1/16/60	1	Bestückung: Düse 70, Nadeldüse 2.17
2	268-04.118	Vergasergehäuse 16 $\phi$	1	
3	267-04.902	Gasschieber	1	
4	265-04.909	Schieberfeder	1	
5	265-04.907	Halteplättchen	1	
6	267-04.910	Düsennadel	1	
7	267-04.906	Startschieber	1	
8	267-04.901	Deckelplatte	1	
9	267-04.907	Dichtung f. Deckelplatte	1	
10	255-04.923	Befestigungsschraube	2	f. Deckelplatte
11	255-04.902	Sicherungsfeder	1	f. Druckstift
12	267-04.909	Druckstift	1	
13	265-04.912	Scheibe	1	
14	251-04.922	Feder	1	
15	265-04.902	Stellschraube	1	
16	258-04.900	Nadeldüse 2.17	1	
—	266-04.901	Nadeldüse 2.22	n. Bedarf	
—	267-04.914	Nadeldüse 2.24	n. Bedarf	
17	265-04.915	Düse Gr. 70	n. Bedarf	
—	267-04.911	Düse Gr. 72	n. Bedarf	
—	267-04.912	Düse Gr. 76	n. Bedarf	
—	267-04.913	Düse Gr. 78	n. Bedarf	
—	267-04.908	Düse Gr. 74	n. Bedarf	
18	267-04.904	Verschlußschraube	1	
19	255-04.916	Dichtring	1	

Tafel 6 a Vergaser

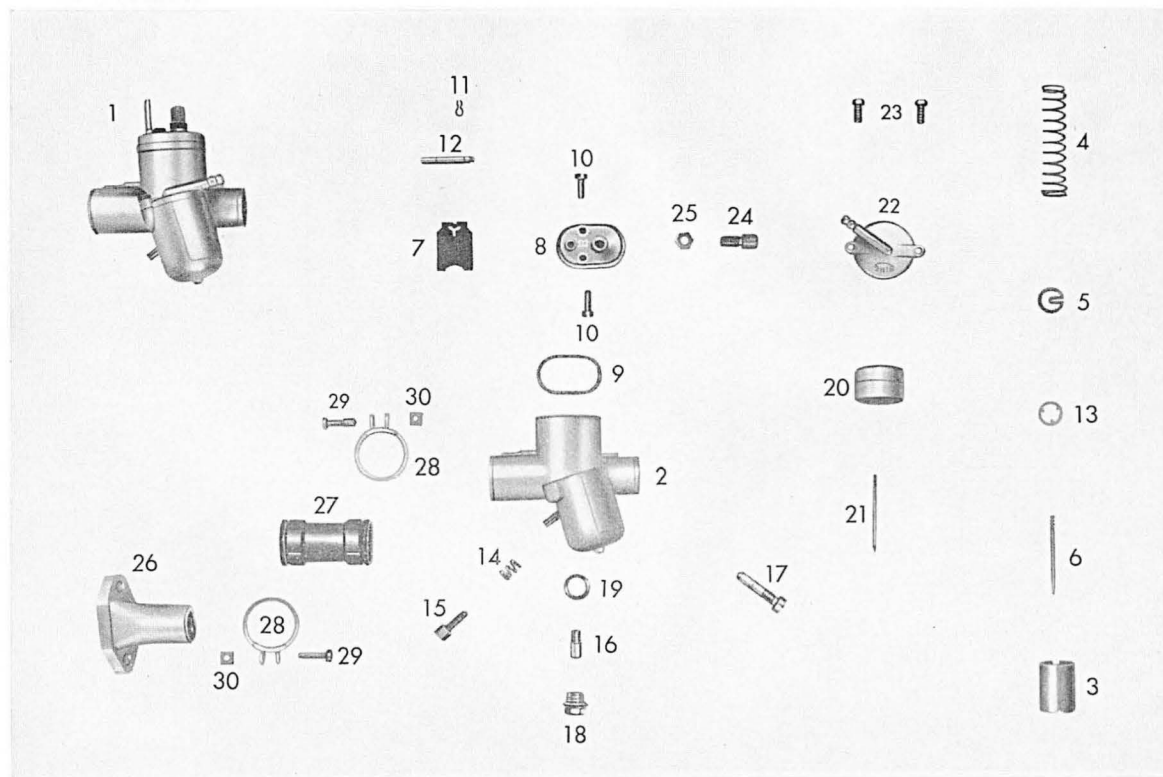



## zu Tafel 6 a Vergaser

Bild-Nr.	Bestell-Nr.	Benennung	Stückzahl je Einheit	Bemerkung
20	265-04.914	Schwimmer	1	
21	255-04.908	Schwimmernadel	1	
22	265-04.916	Schwimmergehäusedeckel	1	
23	255-04.915	Befestigungsschraube	2	
24	400-17.126	Stellschraube f. Deckelplatte	1	
25	251-04.927	Gegenmutter f. Stellschraube	2	
26	265-04.114	Ansaugstutzen	1	
—	DIN 433 6.4	Scheibe	2	
—	DIN 934 M 6 m	Sechskantmutter	2	
27	267-04.139	Muffe	1	
28	265-04.606	Spannbügel	2	
29	DIN 84 AM 4 m x 15	Zylinderschraube	2	
30	DIN 562 M 4 m	Vierkantmutter	2	
—	265-04.126	Ansaugstutzen	1	f. Holland-Co. 433-104
—	265-04.138	Muffe	1	f. Holland-Co. 433-104
—	266-04.708	Vergaser kpl.	1	f. Holland-Co. 433-104
—	266-04.103	Ansaugstutzen	1	f. Holland-Co. 510-101
—	266-04.139	Muffe	1	f. Holland-Co. 510-101
—	266-04.709	Vergaser kpl.	1	f. Holland-Co. 510-101
—	267-04.102	Ansaugstutzen	1	Export-Co 433-202, 251, 254
—	276-04.138	Muffe	1	Export-Co 433-202, 251, 254, 510-250
—	266-04.706	Vergaser kpl.	1	Export-Co 433-202, 251, 254, 510-250, 251
—	266-04.102	Ansaugstutzen	1	Export-Co 510-150

Tafel 6 a Vergaser

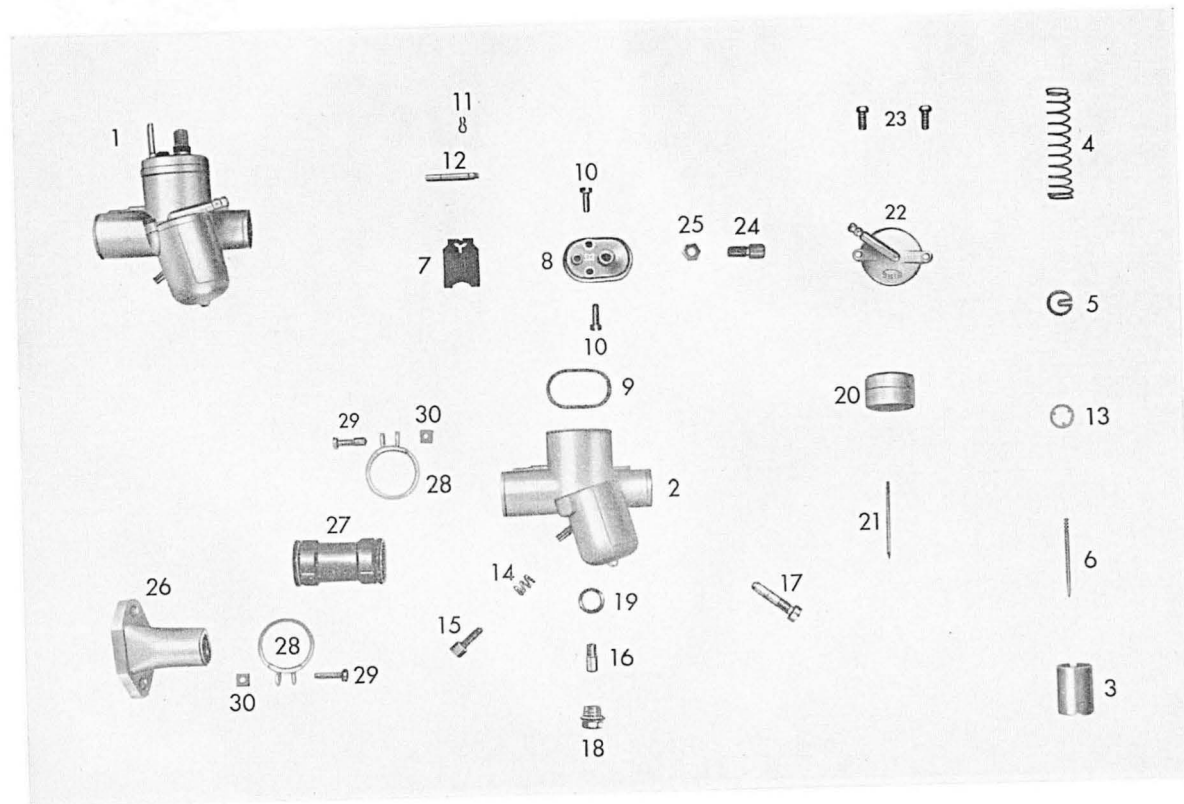

## zu Tafel 6 a Vergaser

Bild-Nr.	Bestell-Nr.	Benennung	Stückzahl je Einheit	Bemerkung
—	276-04.100	Ansaugstutzen	1	Export-Co 510-250 u. 251
—	276-04.701	Vergaser kpl.	1	f. Mot. 267-104 Norwegen
—	265-04.112	Diring-Hartgewebering 6 x 12 x 2	2	f. Mot. 267-104 Norwegen
—	M 1236 z 243	Dichtring	1	f. Mot. 267-104 Norwegen
—	M 6410 z 90	Luffilter	1	f. Mot. 267-104 Norwegen
—	267-04.600	Ansaug-Geräuscdämpfer	1	f. Mot. 267-104 Norwegen
—	265-04 605	Spannbügel vollst.	1	f. Mot. 267-104 Norwegen

Tafel 6 b Vergaser

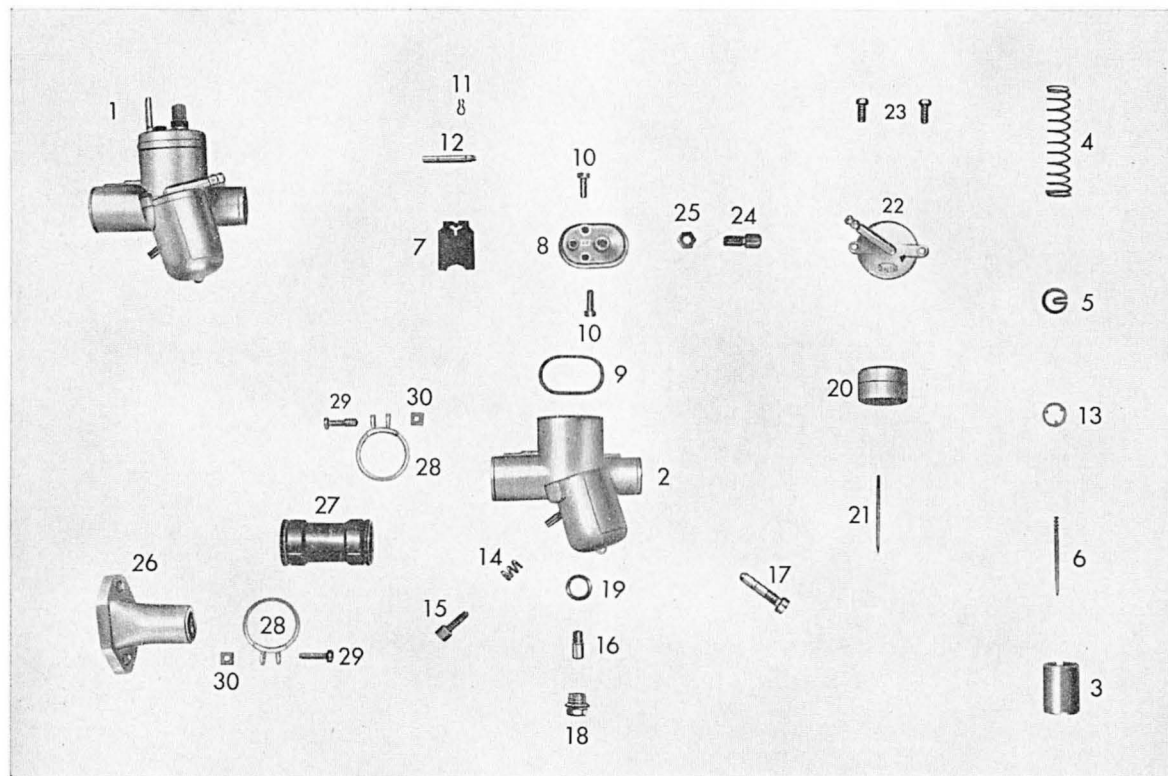

## zu Tafel 6 b Vergaser

Bild-Nr.	Bestell-Nr.	Benennung	Stückzahl je Einheit	Bemerkung
1	265-04.708	<b>Vergaser kpl. 1/16/60</b>	1	Bestückung: Düse 70, Nadeldüse 2.17
2	268-04.118	Vergasergehäuse 16 $\phi$	1	
3	267-04.902	Gasschieber	1	22-185-2
4	265-04.909	Schieberfeder	1	60-330
5	265-04.907	Halteplättchen	1	57-210
6	267-04.910	Düsennadel	1	46-061
7	267-04.906	Startschieber	1	57-487
8	267-04.901	Deckelplatte	1	20-560
9	267-04.907	Dichtung f. Deckelplatte	1	65-523
10	255-04.923	Befestigungsschraube für Deckelplatte	2	40-414
11	255-04.902	Klemmfeder für Druckstift	1	61-350
12	267-04.909	Druckstift	1	52-118
13	265-04.912	Scheibe	1	57-024
14	251-04.922	Feder	1	60-140
15	265-04.902	Stellschraube	1	40-427
16	258-04.900	<b>Nadeldüse 2.17</b>	1	} 45-111
—	266-04.901	Nadeldüse 2.22	n. Bedarf	
—	267-04.914	Nadeldüse 2.24	n. Bedarf	} 44-923
17	265-04.915	<b>Düse Gr. 70</b>	1	
—	267-04.911	Düse Gr. 72	n. Bedarf	
—	267-04.912	Düse Gr. 76	n. Bedarf	
—	267-04.913	Düse Gr. 78	n. Bedarf	
—	267-04.908	Düse Gr. 74	n. Bedarf	
18	267-04.904	Verschußschraube	1	
19	255-04.916	Dichtring	1	65-143

Tafel 6 b Vergaser

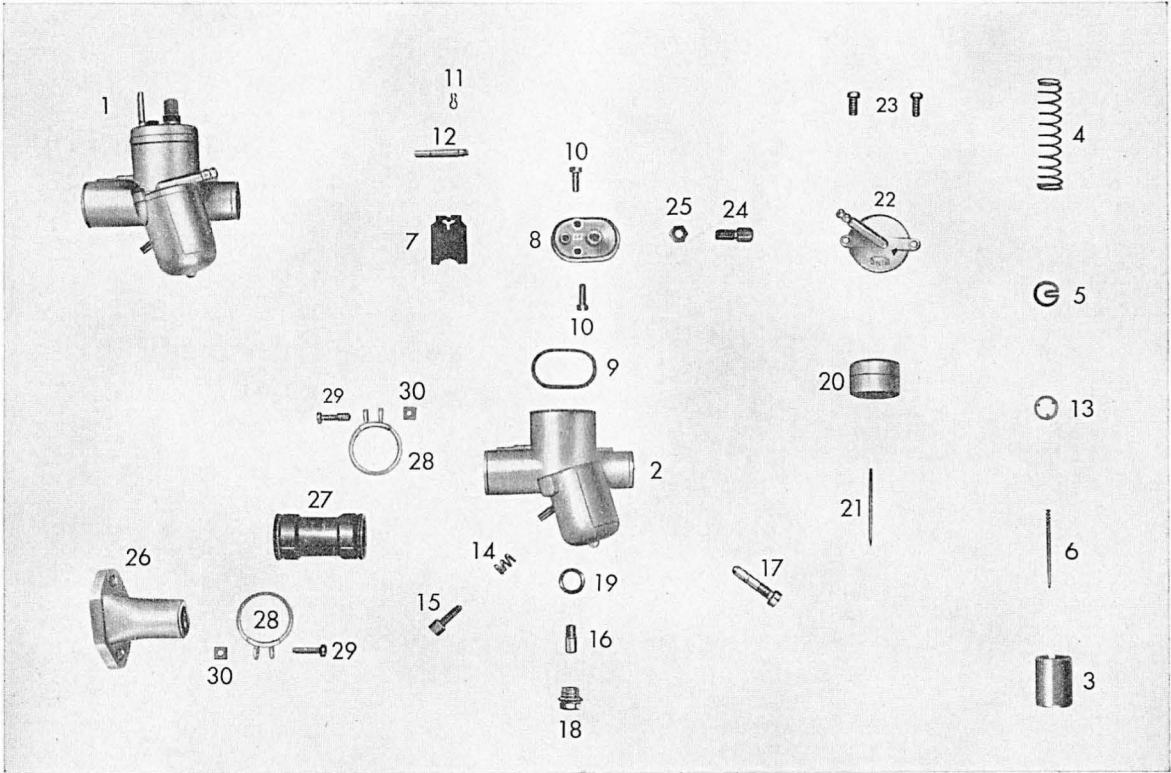

## zu Tafel 6 b Vergaser

Bild-Nr.	Bestell-Nr.	Benennung	Stückzahl je Einheit	Bemerkung
20	265-04.914	Schwimmer	1	35-035
21	255-04.908	Schwimmernadel	1	47-120
22	265-04.916	Schwimmergehäusedeckel	1	32-090
23	255-04.915	Befestigungsschraube	2	40-413
24	400-17.126	Stellschraube f. Deckelplatte	1	50-045
25	251-04.927	Gegenmutter f. Stellschraube	2	42-605
26	265-04.114	<b>Ansaugstutzen</b>	1	
—	DIN 433 6.4	Scheibe	2	
—	DIN 934 M 6	Sechskantmutter	2	
27	267-04.139	Muffe	1	
28	265-04.715	Schlauchbinder	2	ab Fg.-Nr. 3 461 522
—	267-04.102	Ansaugstutzen	1	<b>Export</b>
—	276-04-138	Muffe	1	<b>Export</b>
—	266-04.706	Vergaser kpl.	1	<b>Export-Co 433-027</b>
—	266-04.102	Ansaugstutzen	1	
—	267-04.723	Vergaser kpl. 1/17/75	1	Bestückung: Düse 76 Nadeldüse 2.12a für 433-025, 433-052
—	276-04.902	Nadeldüse 2,12 a	1	45-114 } für Vergaser 45-114 } 267-04.723
—	276-04.903	Nadeldüse 2,15 a	1	

Tafel 7 Getriebe-Schaltwelle

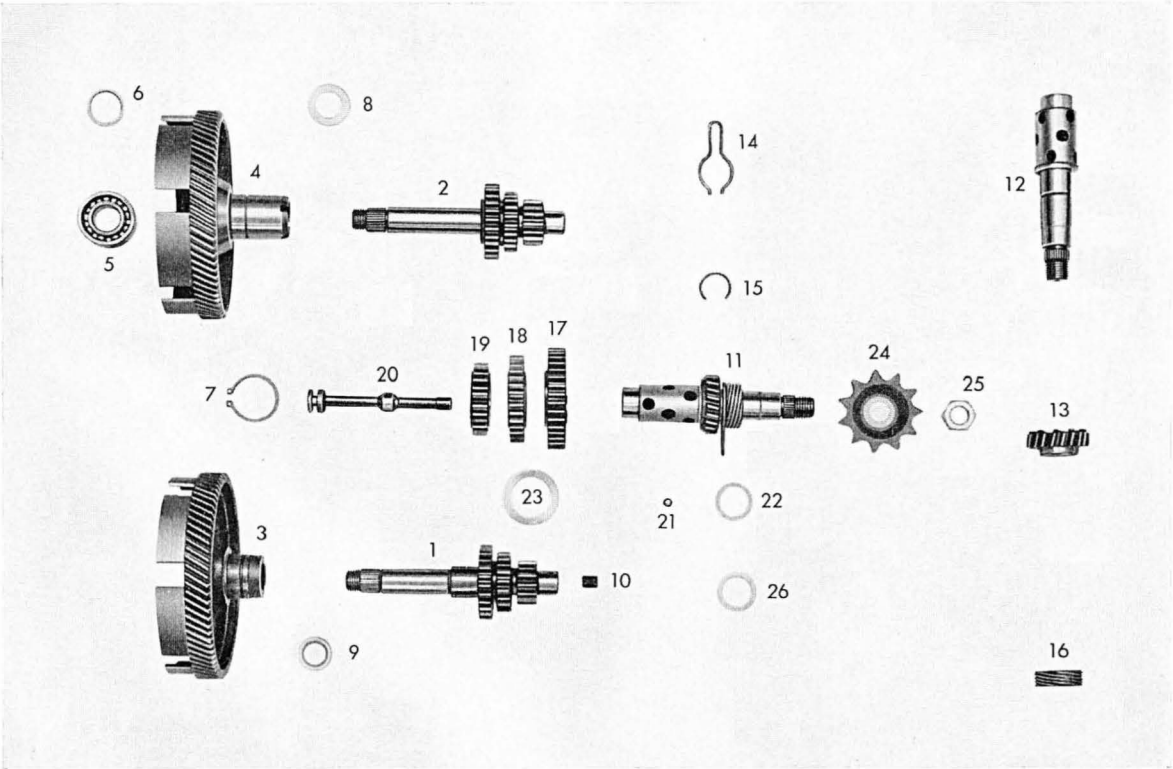



## zu Tafel 7 Getriebe-Schaltwelle

Bild-Nr.	Bestell-Nr.	Benennung	Stückzahl je Einheit	Bemerkung
1	266-05.156	Getriebehauptwelle	1	bis Mot.-Nr. 3 344 099
2	266-05.157	Getriebehauptwelle	1	ab Mot.-Nr. 3 344 100
3	265-05.134	Kupplungsrad 78 Zähne	1	bis Mot.-Nr. 3 344 099
4	276-05.112	Kupplungsrad 78 Zähne	1	ab Mot.-Nr. 3 344 100
5	DIN 625 6002	Ringrillenlager	1	ab Mot.-Nr. 3 344 100
6	276-05.105	Ausgleichscheibe 0.1 mm	n. Bed.	ab Mot.-Nr. 3 344 100
—	276-05.106	Ausgleichscheibe 0.3 mm	n. Bed.	ab Mot.-Nr. 3 344 100
—	276-05.107	Ausgleichscheibe 0.5 mm	n. Bed.	ab Mot.-Nr. 3 344 100
7	DIN 471 25 x 1.2	Sicherungsring	1	
8	276-05.108	Ausgleichscheibe 1 mm	n. Bed.	ab Mot.-Nr. 3 344 100
—	276-05.109	Ausgleichscheibe 1.25 mm	n. Bed.	ab Mot.-Nr. 3 344 100
—	276-05.110	Ausgleichscheibe 1.5 mm	n. Bed.	ab Mot.-Nr. 3 344 100
9	261-05.132	Ausgleichscheibe 0.8 mm	n. Bed.	bis Mot.-Nr. 3 344 099
—	261-05.133	Ausgleichscheibe 1 mm	n. Bed.	bis Mot.-Nr. 3 344 099
—	261-05.134	Ausgleichscheibe 1.2 mm	n. Bed.	bis Mot.-Nr. 3 344 099
—	261-05.137	Ausgleichscheibe 0.2 mm	n. Bed.	bis Mot.-Nr. 3 344 099
—	261-05.138	Ausgleichscheibe 0.5 mm	n. Bed.	bis Mot.-Nr. 3 344 099
10	261-05.217	Druckstift	1	bis Mot.-Nr. 3 344 099
11	265-05.603	Schaltwelle vollst.	1	
12	265-05.101	Schaltwelle unmont.	1	
13	265-05.900	Gewindebuchse m. Mitnehmerzahnrad	1	
14	265-05.164	Bremsfeder	1	
15	265-05.181	Federring	1	
16	265-05.143	Tachorad 6 Zähne	1	
17	266-05.110	Zahnrad 1. Gang 37 Zähne	1	
18	266-05.113	Zahnrad 2. Gang 31 Zähne	1	
19	266-05.263	Zahnrad 3. Gang 25 Zähne	1	

Tafel 7 Getriebe-Schaltwelle

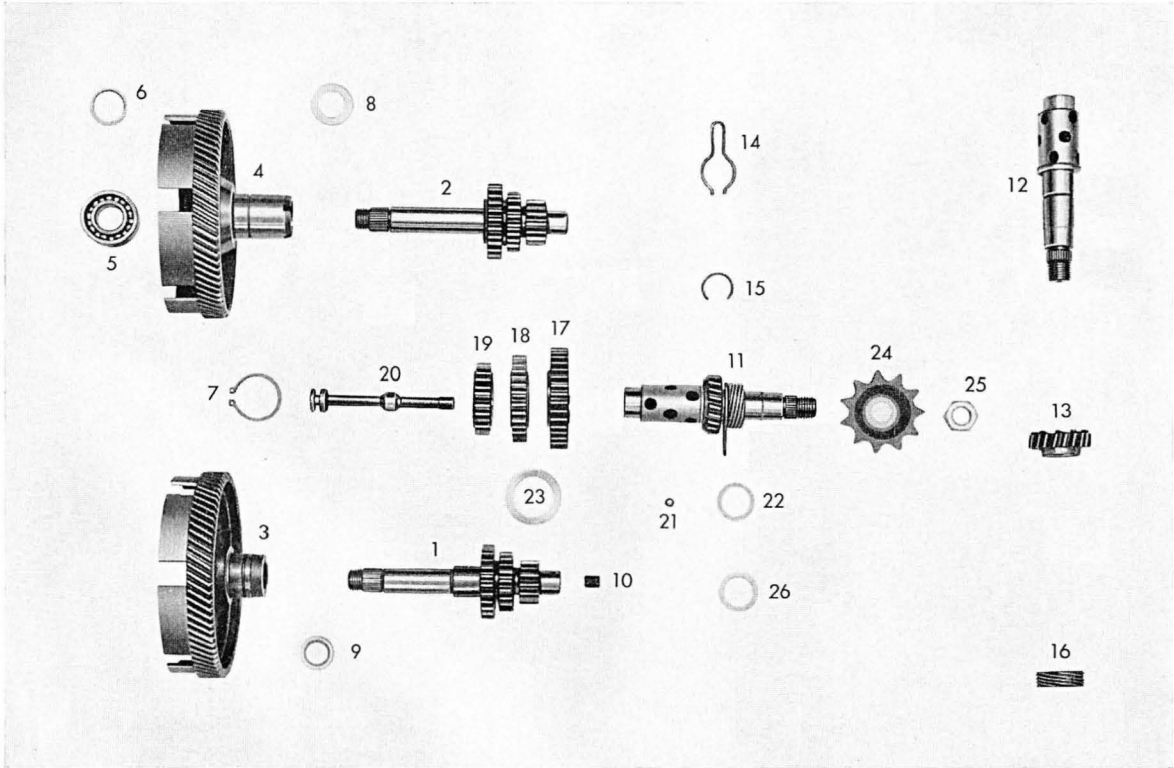

## zu Tafel 7 Getriebe-Schaltwelle

Bild-Nr.	Bestell-Nr.	Benennung	Stückzahl je Einheit	Bemerkung
20	265-05.105	Ziehkeil	1	
21	DIN 5401 KL 3	Kugel 7 $\phi$	12	
22	265-05.255	Ausgleichscheibe 0.2 mm	n. Bed.	
—	265-05.256	Ausgleichscheibe 0.1 mm	n. Bed.	
23	265-05.176	Ausgleichscheibe 0.2 mm	n. Bed.	
—	265-05.177	Ausgleichscheibe 0.1 mm	n. Bed.	
—	265-05.178	Ausgleichscheibe 0.05 mm	n. Bed.	
24	265-05.275	Kettenritzel 11 Zähne	1	
25	423-15.460	Sechskantmutter	1	
26	261-05.240	Ausgleichscheibe 0.1 mm	1	

Tafel 7 a Getriebe-Schaltwelle

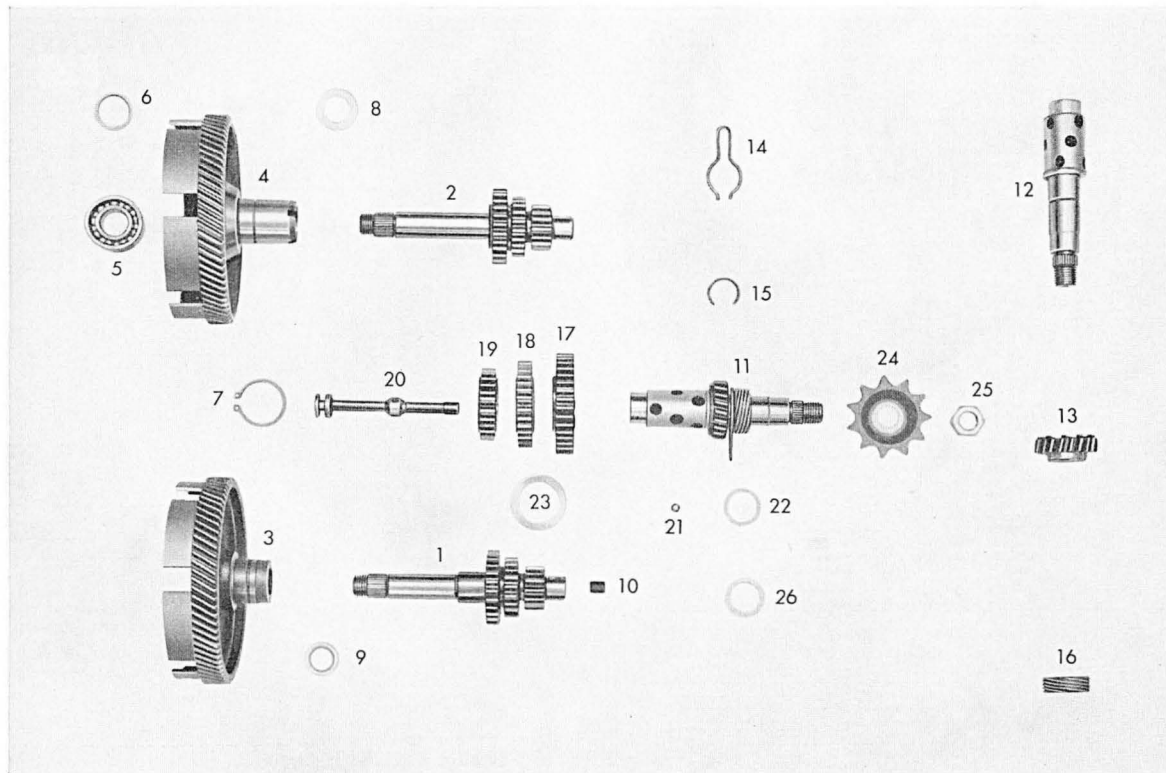

## zu Tafel 7 a Getriebe-Schaltwelle

W 2664 | dtisch

Bild-Nr.	Bestell-Nr.	Benennung	Stückzahl je Einheit	Bemerkung
1	266-05.156	Getriebehauptwelle	1	bis Mot.-Nr. 3 344 099
2	266-05.157	Getriebehauptwelle	1	ab Mot.-Nr. 3 344 100
3	265-05.134	Kupplungsrad 78 Zähne	1	bis Mot.-Nr. 3 344 099
4	276-05.112	Kupplungsrad 78 Zähne	1	ab Mot.-Nr. 3 344 100
5	DIN 625 6002	Ringrillenlager	1	ab Mot.-Nr. 3 344 100
6	276-05.105	Ausgleichscheibe 0.1 mm	n. Bedarf	ab Mot.-Nr. 3 344 100
—	276-05.106	Ausgleichscheibe 0.3 mm	n. Bedarf	ab Mot.-Nr. 3 344 100
—	276-05.107	Ausgleichscheibe 0.5 mm	n. Bedarf	ab Mot.-Nr. 3 344 100
7	DIN 471 25 x 1.2	Sicherungsring	1	
8	276-05.108	Ausgleichscheibe 1 mm	n. Bedarf	ab Mot.-Nr. 3 344 100
—	276-05.109	Ausgleichscheibe 1.25 mm	n. Bedarf	ab Mot.-Nr. 3 344 100
—	276-05.110	Ausgleichscheibe 1.5 mm	n. Bedarf	ab Mot.-Nr. 3 344 100
9	261-05.132	Ausgleichscheibe 0.8 mm	n. Bedarf	bis Mot.-Nr. 3 344 099
—	261-05.133	Ausgleichscheibe 1 mm	n. Bedarf	bis Mot.-Nr. 3 344 099
—	261-05.134	Ausgleichscheibe 1.2 mm	n. Bedarf	bis Mot.-Nr. 3 344 099
—	261-05.137	Ausgleichscheibe 0.2 mm	n. Bedarf	bis Mot.-Nr. 3 344 099
—	261-05.138	Ausgleichscheibe 0.5 mm	n. Bedarf	bis Mot.-Nr. 3 344 099
10	261-05.217	Druckstift	1	bis Mot.-Nr. 3 344 099
11	265-05.603	Schaltwelle vollst.	1	nicht f. Kickstarter!
12	265-05.101	Schaltwelle unmont.	1	
13	265-05.900	Gewindebuchse m. Mitnehmerzahnrad	1	nicht f. Kickstarter!
14	265-05.164	Bremsefeder	1	nicht f. Kickstarter!
15	265-05.181	Federring	1	
16	265-05.143	Tachorad 6 Zähne	1	
17	266-05.110	Zahnrad 1. Gang 37 Zähne	1	
18	266-05.113	Zahnrad 2. Gang 31 Zähne	1	
19	266-05.263	Zahnrad 3. Gang 25 Zähne	1	

Tafel 7 a Getriebe-Schaltwelle

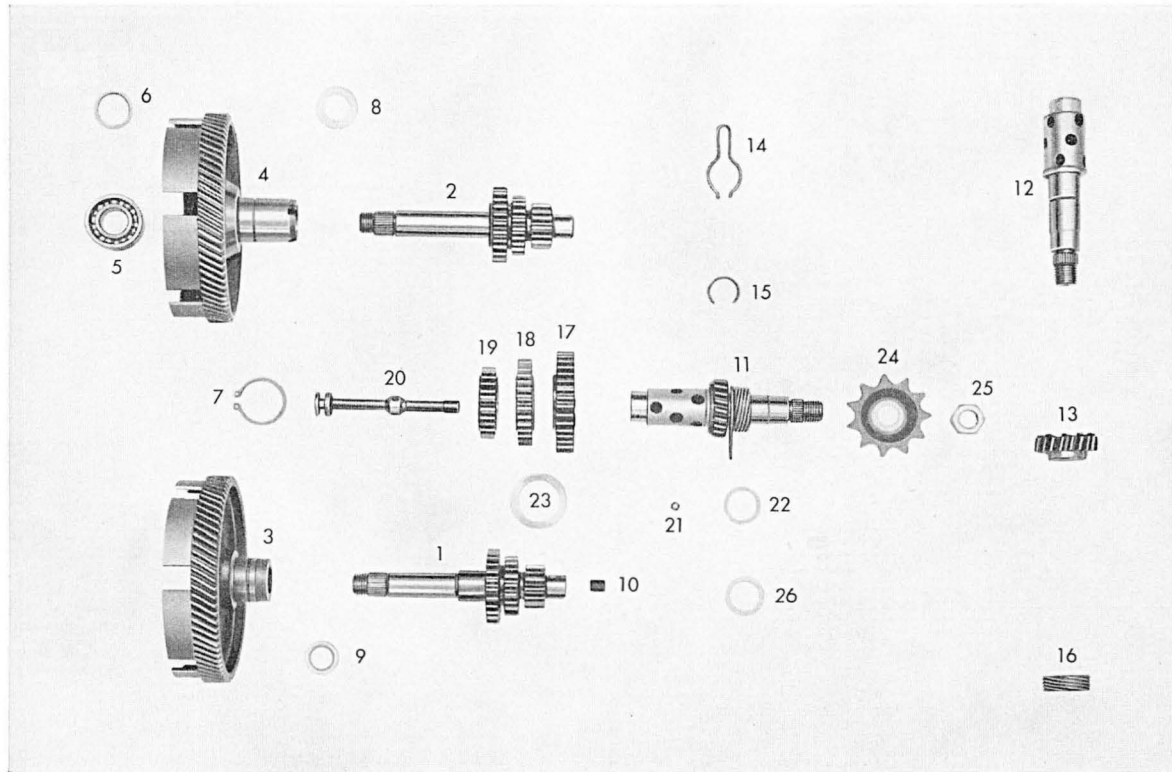

## zu Tafel 7 a Getriebe - Schaltwelle

Bild-Nr.	Bestell-Nr.	Benennung	Stückzahl je Einheit	Bemerkung
—	268-05.143	Tachorad 7 Zähne	1	Export-Co 433-202, 510-200, 433-251 u. 254, 510-250 u. 251 u. Mot. 267-104 Norwegen
20	265-05.105	Ziehkeil	1	
21	DIN 5401 KL 3	Kugel 7 $\phi$	12	
22	265-05.255	Ausgleichscheibe 0.2 mm	n. Bedarf	
—	265-05.256	Ausgleichscheibe 0.1 mm	n. Bedarf	
23	265-05.176	Ausgleichscheibe 0.2 mm	n. Bedarf	
—	265-05.177	Ausgleichscheibe 0.1 mm	n. Bedarf	
—	265-05.178	Ausgleichscheibe 0.05 mm	n. Bedarf	
24	265-05.275	Kettenritzel 11 Zähne	1	
25	423-15.460	Sechskantmutter	1	
26	261-05.240	Ausgleichscheibe 0.1 mm	1	
—	268-05.185	Kettenritzel 15 Zähne	1	Export-Co 433-202, 510-200, 433-251 u. 254, 510-250 u. 251
		<b>nur für Motor 267-104</b>		
—	267-05.157	Getriebe-Hauptwelle	1	} f. Norwegen
—	268-05.111	Zahnrad 1. Gang 38 Zähne	1	
—	268-05.113	Zahnrad 2. Gang 32 Zähne	1	
—	267-05.187	Kettenritzel 14 Zähne	1	

Tafel 7 b Getriebe – Schaltwelle

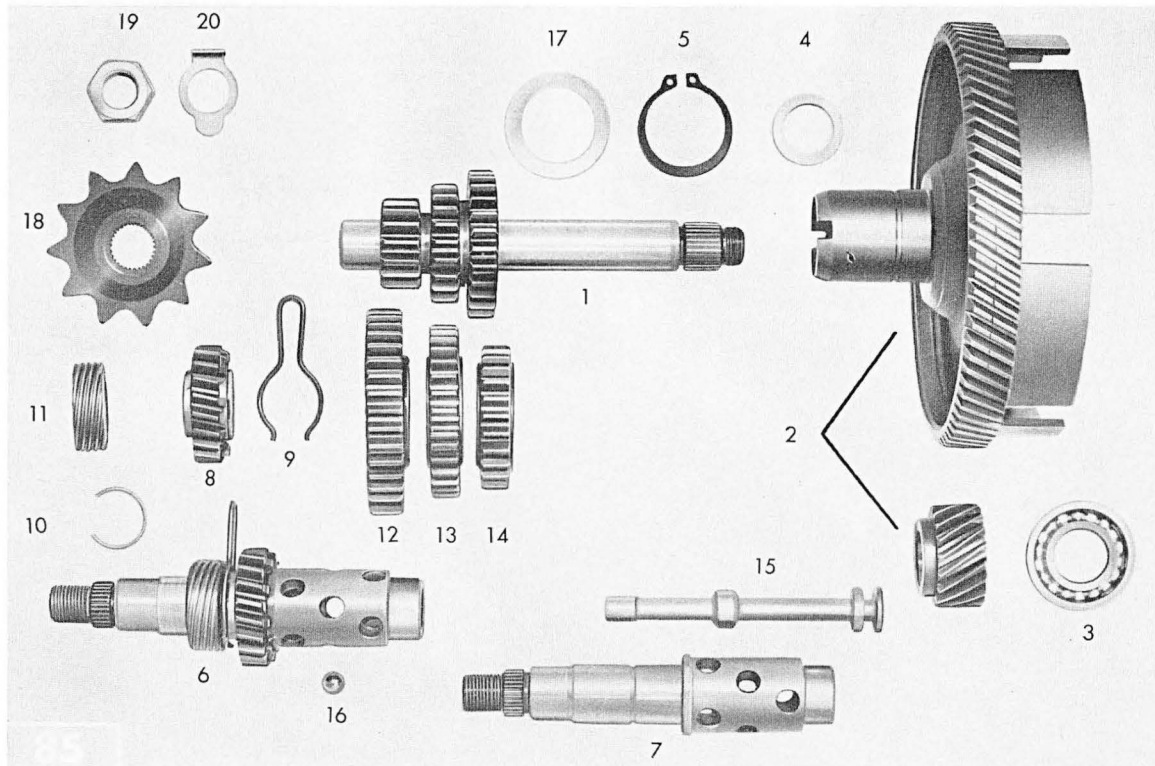



## zu Tafel 7 b Getriebe – Schaltwelle

W 2829/1 dtisch, Ausgabe Mai 65

Bild-Nr.	Bestell-Nr.	Benennung	Stückzahl je Einheit	Bemerkung
1	266-05.157	<b>Getriebehauptwelle</b>	1	ab Mot.-Nr. 3 344 100
2	276-05.902	<b>Kupplungsrad 78 Zähne m. Zahnrad</b>	1	
3	DIN 625 6002	Ringrillenlager	1	ab Mot.-Nr. 3 344 100
4	M 1301 z 450	Ausgleichsscheibe 0,8 mm	n. Bedarf	
—	M 1301 z 451	Ausgleichsscheibe 0,2 mm	n. Bedarf	
—	M 1301 z 452	Ausgleichsscheibe 0,5 mm	n. Bedarf	
—	M 1301 z 459	Ausgleichsscheibe 0,1 mm	n. Bedarf	
5	DIN 471 25 x 1.2	Sicherungsring	1	
6	265-05.603	<b>Schaltwelle vollst.</b>	1	nicht f. Kickstarter!
7	265-05.101	<b>Schaltwelle unmont.</b>	1	
8	265-05.900	Gewindebuchse m. Mitnehmerzahnrad	1	nicht f. Kickstarter!
9	265-05.164	Bremsfeder	1	nicht f. Kickstarter!
10	265-05.181	Federring	1	
11	265-05.143	Tachorad 6 Zähne	1	
12	266-05.110	Zahnrad 1. Gang 37 Zähne	1	
13	266-05.113	Zahnrad 2. Gang 31 Zähne	1	
14	266-05.263	Zahnrad 3. Gang 25 Zähne	1	
—	268-05.143	Tachorad 7 Zähne	1	Export
15	265-05.105	Ziehkeil	1	
16	DIN 5401 KL 3	Kugel 7 $\phi$	12	
17	265-05.255	Ausgleichsscheibe 0,2 mm	n. Bedarf	
—	265-05.256	Ausgleichsscheibe 0,1 mm	n. Bedarf	
—	265-05.176	Ausgleichsscheibe 0,2 mm	n. Bedarf	
—	265-05.177	Ausgleichsscheibe 0,1 mm	n. Bedarf	
—	265-05.178	Ausgleichsscheibe 0,05 mm	n. Bedarf	

Tafel 7 b Getriebe – Schaltwelle

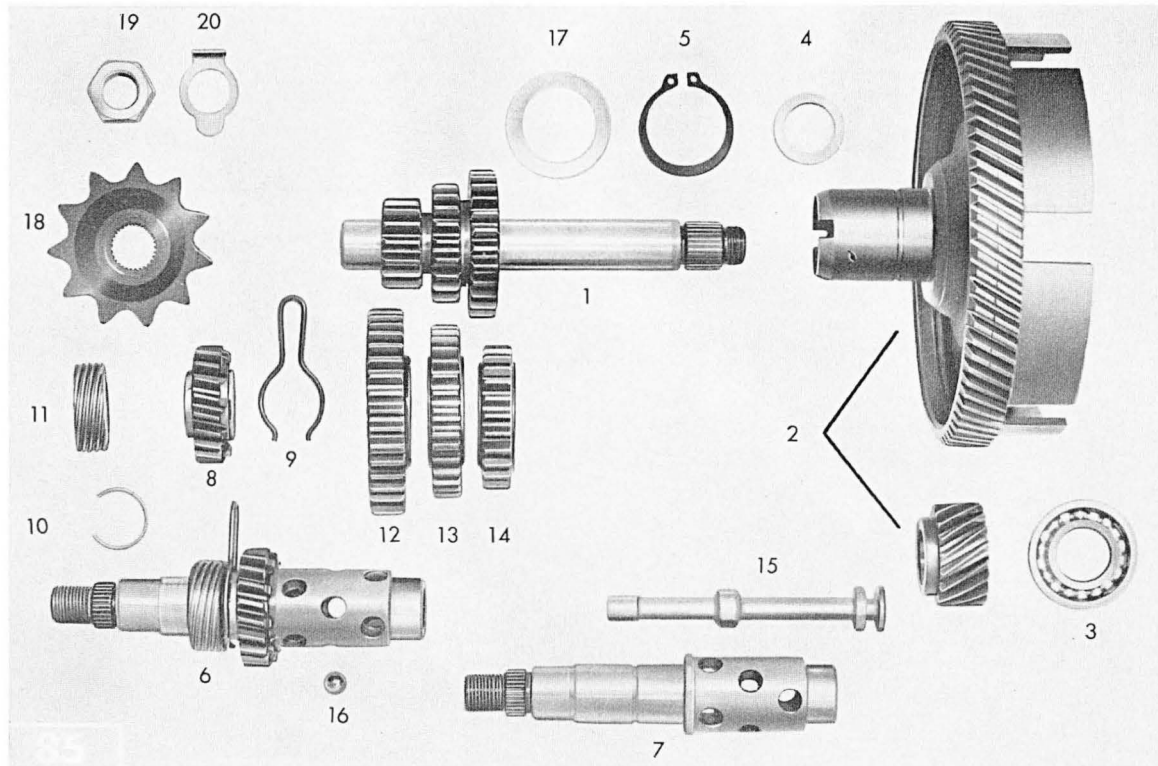

**zu Tafel 7 b Getriebe – Schaltwelle**

Bild-Nr.	Bestell-Nr.	B e n e n n u n g	Stückzahl je Einheit	Bemerkung
18	265-05.275	<b>Kettenritzel 11 Zähne</b>	1	
19	423-15.460	Sechskantmutter	1	
20	265-05.183	Sicherungsblech	1	
—	268-05.185	Kettenritzel 15 Zähne	1	Export
		<b>Nur für Motor 267-036 u. 052</b>		
—	267-05.157	<b>Getriebe-Hauptwelle</b>	1	
—	268-05.111	Zahnrad 1. Gang 38 Zähne	1	
—	268-05.113	Zahnrad 2. Gang 32 Zähne	1	
—	276-05.903	Kupplungsrad 78 Zähne m. Zahnrad	1	nur f. 267-052, 266-025

Tafel 8 Schalthebel-Schaltgabel-Welle z. Zwischenrad

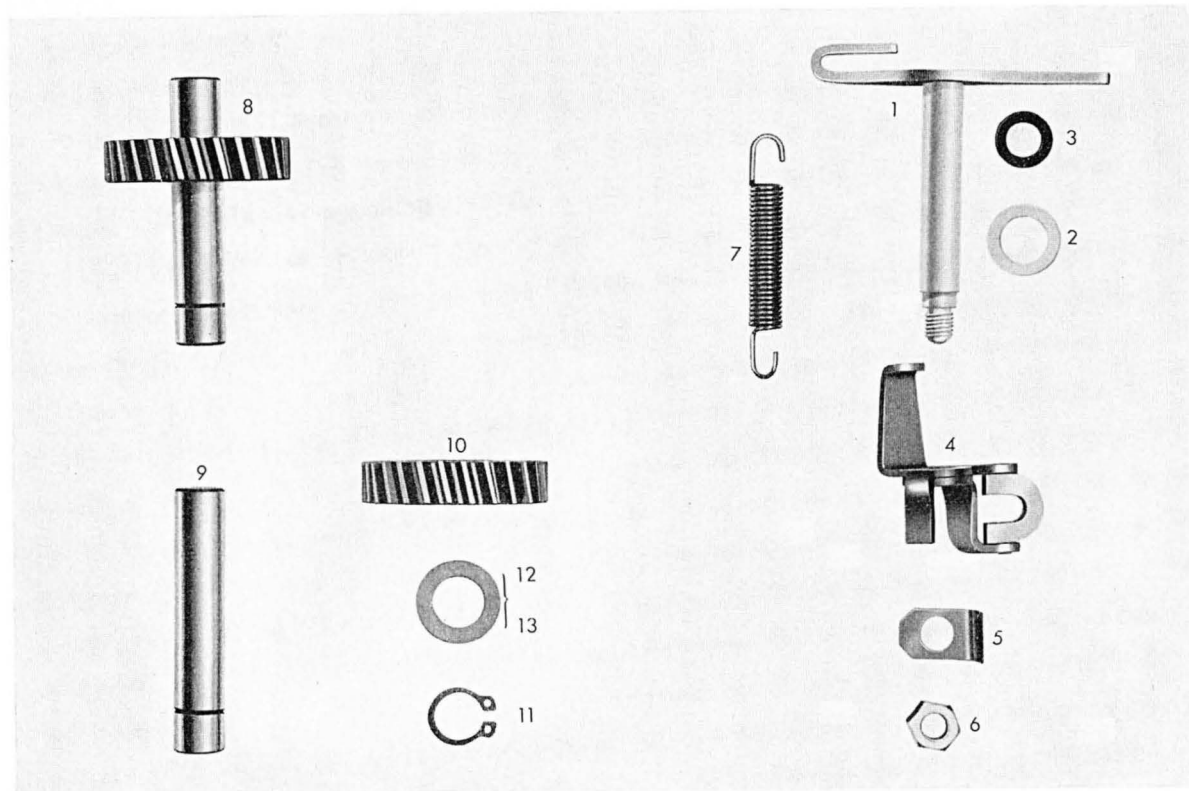

## zu Tafel 8 Schalthebel-Schaltgabel-Welle z. Zwischenrad

Bild-Nr.	Bestell-Nr.	Benennung	Stückzahl je Einheit	Bemerkung
1	265-05.612	Schalthebel vollst.	1	
2	265-05.156	Scheibe 0.5 mm	1	
3	265-05.252	Rundschnurring	1	
4	265-05.613	Schaltgabel vollst.	1	
5	265-05.184	Sicherungsblech	1	
6	DIN 934 M 7	Sechskantmutter	1	
7	265-05.118	Zugfeder	1	
8	265-05.625	Welle z. Zwischenrad vollst.	1	
9	265-05.270	Welle z. Zwischenrad unmont.	1	
10	265-05.150	Zwischenrad 26 Zähne	1	
11	DIN 471 12 x 1	Sicherungsring	1	
12	261-05.242	Ausgleichscheibe 0.5 mm	2	
13	261-05.241	Ausgleichscheibe 0.2 mm	n. Bed.	

Tafel 9 Tretlagerachse - Bremshebel

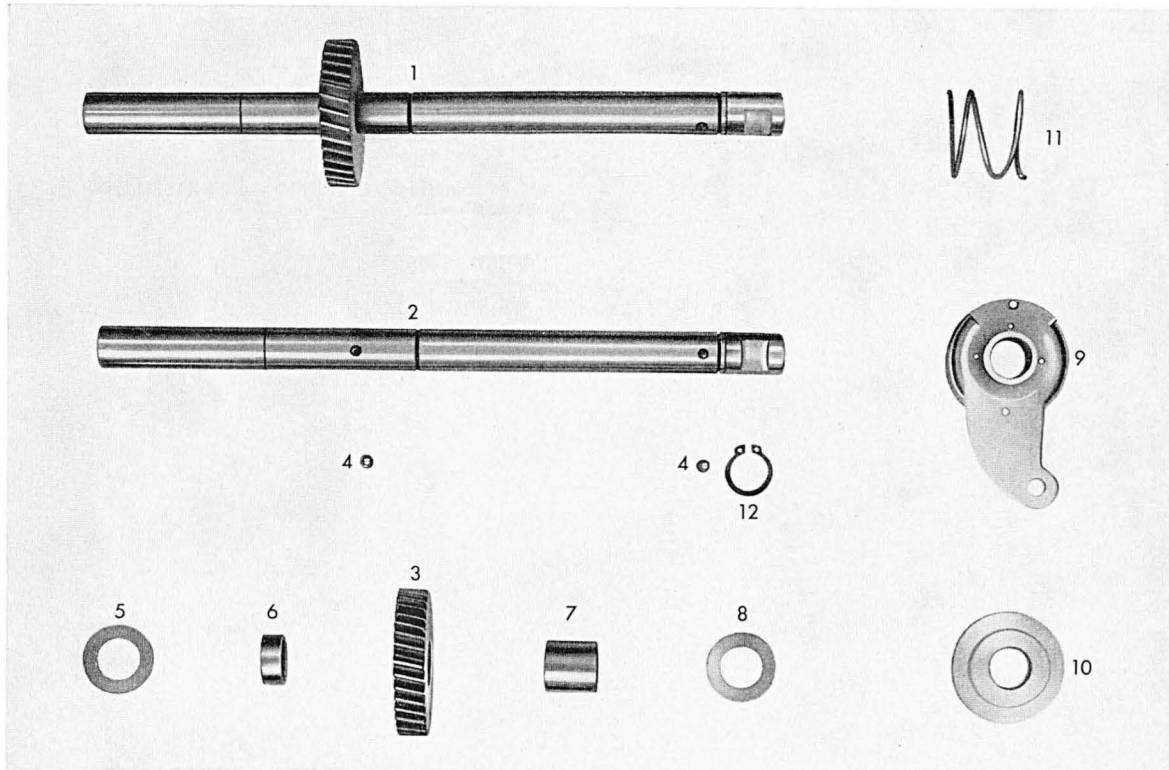

## zu Tafel 9 Tretlagerachse - Bremshebel

Bild-Nr.	Bestell-Nr.	Benennung	Stückzahl je Einheit	Bemerkung
1	265-05.616	Tretlagerachse vollst. m. Zahnrad	1	
2	265-05.214	Tretlagerachse unmont.	1	
3	265-05.218	Starterrad 35 Zähne	1	} 2 x f. Starterrad } 2 x f. Mitnehmer
4	DIN 5401	Kugel $5 \phi \pm 0.005$	4	
5	265-05.241	Ausgleichscheibe 1.5 mm	n. Bed.	
6	265-05.220	Distanzrohr	1	
7	265-05.221	Distanzrohr	1	
8	265-05.242	Ausgleichscheibe 0.5 mm	n. Bed.	
—	265-05.243	Ausgleichscheibe 0.2 mm	n. Bed.	
—	265-05.244	Ausgleichscheibe 0.1 mm	n. Bed.	
9	265-05.621	Bremshebel vollst.	1	
10	265-05.226	Mitnehmer	1	
11	265-05.232	Feder	1	
12	DIN 471 16 x 1	Sicherungsring	1	

Tafel 9/1 Kickstarterwelle - Kickstarterhebel

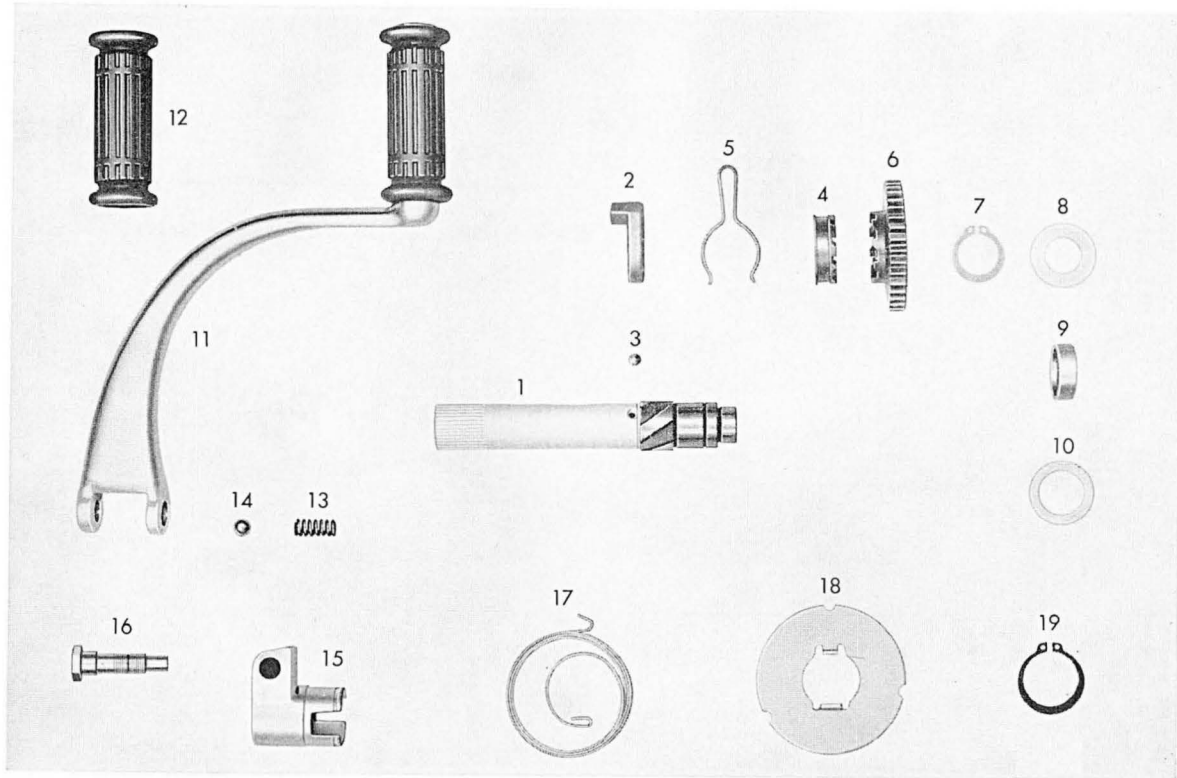



## zu Tafel 9/1 Kickstarterwelle - Kickstarterhebel

Bild-Nr.	Bestell-Nr.	Benennung	Stückzahl je Einheit	Bemerkung
1	267-05.307	Kickstarterwelle	1	
2	267-05.332	Starteranschlag	1	
3	DIN 5401	Kugel 5 $\phi \pm 0.005$	2	
4	267-05.333	Mitnehmer	1	
5	267-05.334	Bremsfeder	1	
6	267-05.301	Starterrad 35 Zähne	1	
7	DIN 471 20 x 1.2	Sicherungsring	1	
8	267-05.311	Ausgleichscheibe 1.5 mm	1	
—	267-05.310	Ausgleichscheibe 0.1 mm	n. Bedarf	
—	267-05.312	Ausgleichscheibe 1 mm	n. Bedarf	
—	267-05.313	Ausgleichscheibe 0.5 mm	n. Bedarf	
—	267-05.315	Ausgleichscheibe 0.2 mm	n. Bedarf	
9	267-05.314	Distanzrohr	1	
10	265-05.241	Ausgleichscheibe 1.5 mm	1	
11	267-05.766	Kickstarterhebel vollst. mit Muffe	1	
12	DIN 73483 A 4	Muffe	1	
13	267-05.319	Druckfeder	1	
14	DIN 5401 KL 3	Kugel 8 $\phi$	1	
15	267-05.636	Klemm-Muffe vollst.	1	
—	DIN 1472 3 x 6	Paßkerbstift f. Klemm-Muffe	1	
16	267-05.326	Klemmschraube	1	
17	267-05.328	Starterfeder	1	
18	267-05.331	Abdeckblech	1	
19	DIN 471 25 x 1.2	Sicherungsring	1	

W 2664 1 dtsch

Tafel 9/1 a Kickstarterwelle – Kickstarterhebel

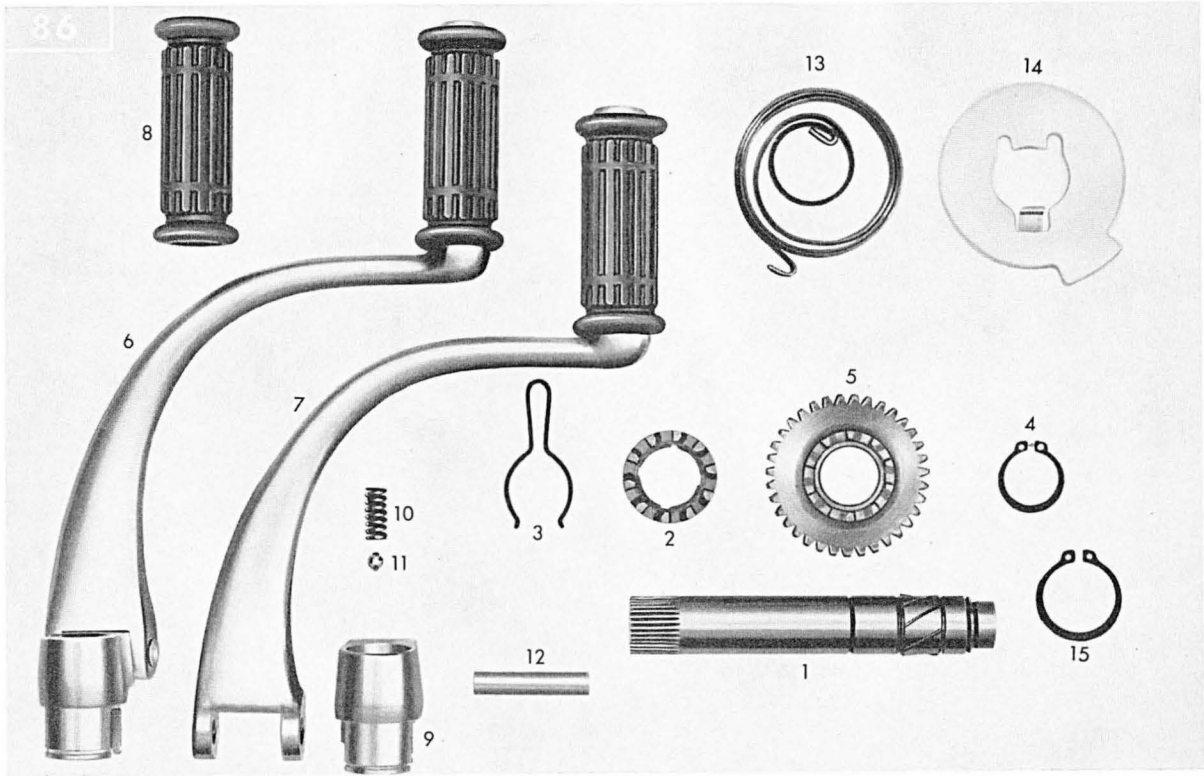

## zu Tafel 9/1 a Kickstarterwelle – Kickstarterhebel

ab Motor-Nr. 3 538 187

W 2829/1 dtsch., Ausgabe Mai 65

Bild-Nr.	Bestell-Nr.	Benennung	Stückzahl je Einheit	Bemerkung
1	267-05.348	<b>Kickstarterwelle</b>	1	
2	267-05.333	Mitnehmer	1	
3	267-05.334	Bremsfeder	1	
—	265-05.255	Scheibe 0,2 mm	n. Bedarf	
4	DIN 471 20 x 1,2	Sicherungsring	3	
5	267-05.301	<b>Starterrad 35 Zähne</b>	1	
—	268-05.301	Starterrad 34 Zähne	1	nur für 433-027
—	267-05.310	Distanzscheibe 0,1 mm	n. Bedarf	
—	267-05.312	Ausgleichsscheibe 1 mm	2	Gehäusehälfte links
—	265-05.242	Ausgleichsscheibe 0,5 mm	1	Gehäusehälfte rechts
—	267-05.313	Ausgleichsscheibe 0,5 mm	n. Bedarf	
—	267-05.315	Ausgleichsscheibe 0,2 mm	n. Bedarf	
—	267-05.321	Ausgleichsscheibe 0,3 mm	n. Bedarf	
6	267-05.646	<b>Kickstarterhebel kpl.</b>	1	
7	267-05.907	Kickstarterhebel mit Muffe	1	
8	DIN 73483 A	Muffe (Gummi)	1	
9	267-05.335	Muffe (Metall)	1	
10	267-05.319	Druckfeder	1	
11	DIN 5401 KL. III	Kugel 8 $\phi$	1	
12	DIN 7341 A 8h 11x40	Nietstift	1	
—	267-05.339	Scheibe 0,5 mm	n. Bedarf	
—	267-05.343	Scheibe 0,88 mm	n. Bedarf	
13	267-05.328	Starterfeder	1	
14	267-05.647	Abdeckblech	1	
15	DIN 471 26 x 1,2	Sicherungsring	1	
—	267-05.340	Wellendichtring	1	

# Tafel 10 Kupplung

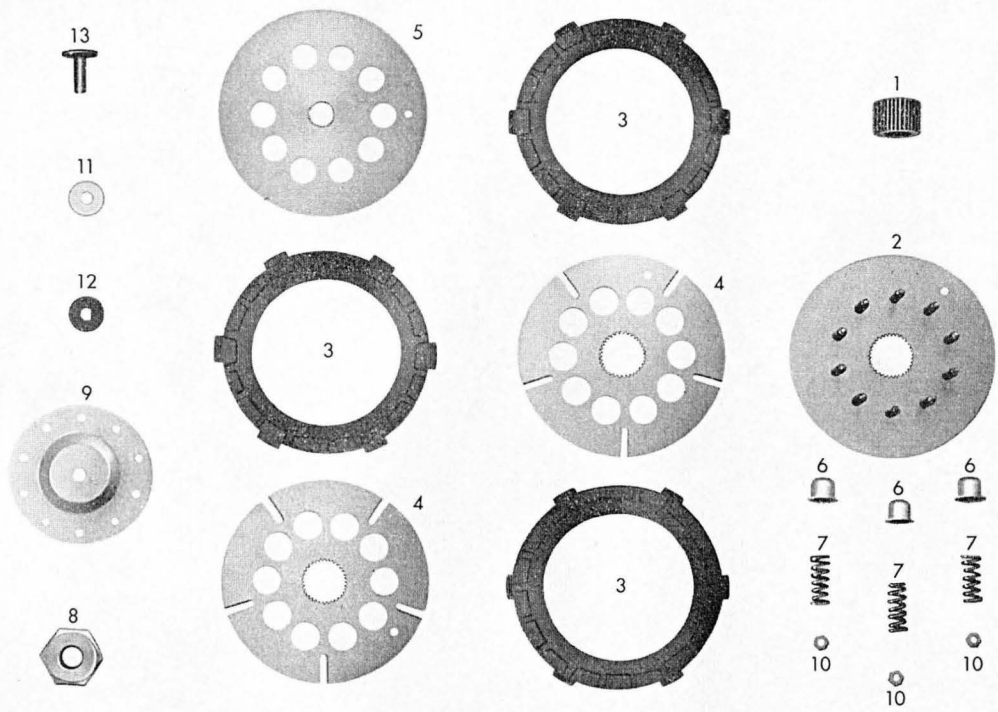

## zu Tafel 10 Kupplung

Bild-Nr.	Bestell-Nr.	Benennung	Stückzahl je Einheit	Bemerkung
1	265-06.201	Ritzel f. Kupplung	1	
2	265-06.605	Haltescheibe vollst.	1	
3	265-06.135	Lamelle	3	
4	265-06.130	Kupplungsscheibe	2	
5	265-06.126	Deckscheibe	1	
6	261-06.155	Federhülse	10	
7	261-06.166	Kupplungsfeder	10	
8	265-06.204	Sechskantmutter	1	
9	265-06.208	Druckscheibe	1	
10	DIN 934 M 4	Sechskantmutter	10	
11	265-06.219	Beilagscheibe	n. Bed.	
—	265-06.220	Beilagscheibe	n. Bed.	
—	265-06.221	Beilagscheibe	n. Bed.	
12	265-06.217	Lagerdruckscheibe	1	
13	265-06.214	Druckstift	1	

Tafel 10 a Kupplung

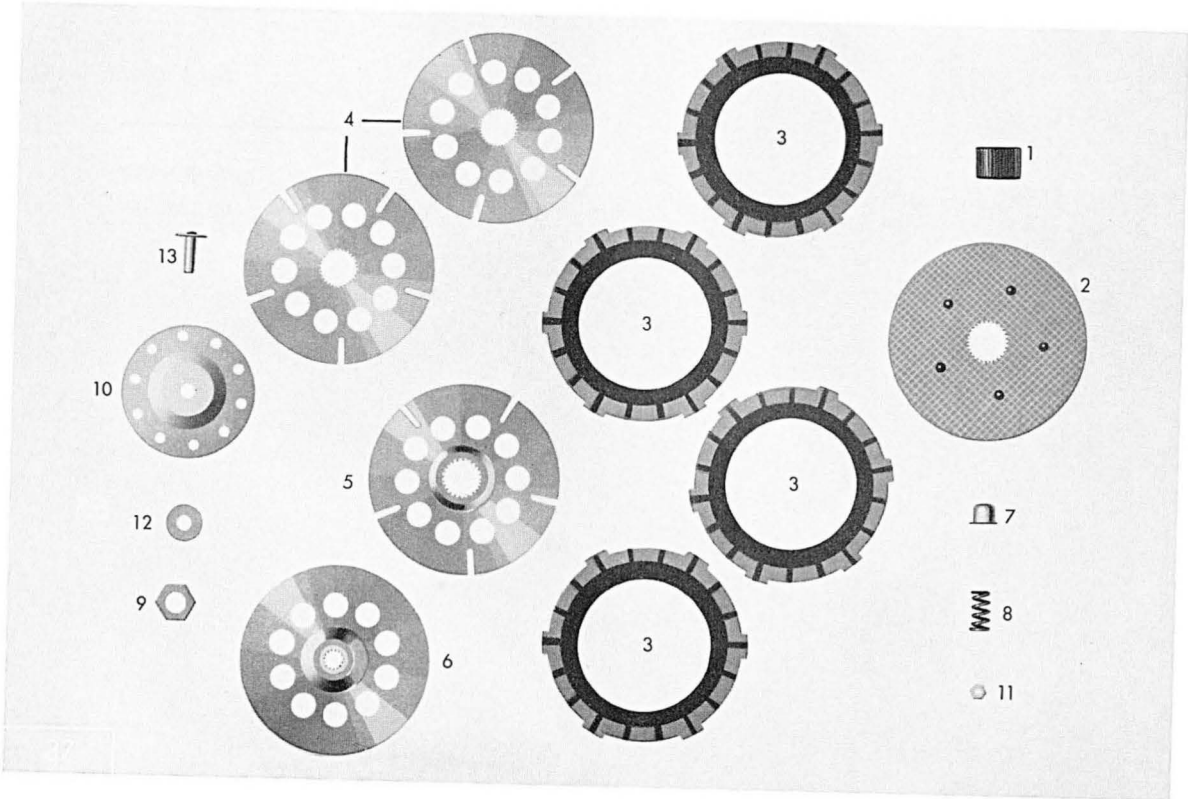

zu Tafel 10 a Kupplung

ab Motor-Nr. 3 485 103

W 2779 I dtisch. Ausgabe 4/64

Bild-Nr.	Bestell-Nr.	Benennung	Stückzahl je Einheit	Bemerkung
1	265-06.201	Ritzel für Kupplung	1	
2	265-06.606	Haltescheibe vollst.	1	
3	265-06.135	Lamelle	4	
4	265-06.130	Kupplungsscheibe	2	
5	265-06.131	Kupplungsscheibe	1	
6	265-06.127	Deckscheibe	1	
7	261-06.155	Federhülse	10	
8	265-06.123	Kupplungsfeder	10	
9	265-06.202	Sechskantmutter	1	
10	265-06.216	Druckscheibe	1	
11	DIN 934 M 4	Sechskantmutter	5	
12	265-06.219	Beilagscheibe	n. Bedarf	
—	265-06.220	Beilagscheibe	n. Bedarf	
—	265-06.221	Beilagscheibe	n. Bedarf	
13	265-06.214	Druckstift	1	

Tafel 11 Elektrische Ausrüstung (nur für Motor ohne Gebläse)

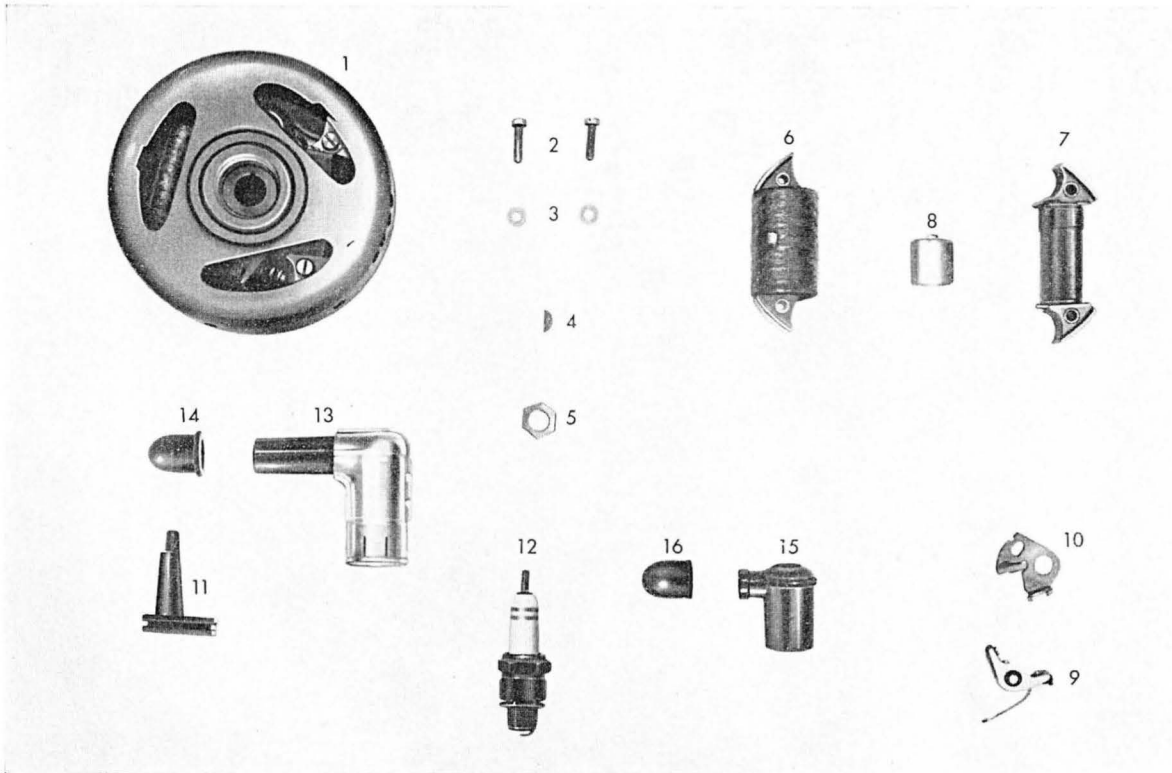



**zu Tafel 11 Elektrische Ausrüstung (nur für Motor ohne Gebläse)**

Bild-Nr.	Bestell-Nr.	Benennung	Stückzahl je Einheit	Bemerkung
1	265-07.705	Zündmagnet vollst. 18 W	1	LM/URB 1/116/18L (1/1) } z. Bef. d. Zündmagneten
2	DIN 84 AM 4 x 15	Zylinderschraube	2	
3	DIN 125 4.3	Scheibe	2	
4	DIN 6888 3 x 3,7	Scheibenfeder	1	
5	M 1001 z 136	Mutter	1	z. Bef. d. Polrades
6	266-07.901	Zündspule	1	
7	266-07.902	Lichtspule	1	LMAN 1Z 73Z
8	266-07.903	Kondensator	1	LMKO 1Z 1Z
9	266-07.904	Unterbrecherhebel	1	LMUH 1Z 1Z
10	266-07.905	Kontaktwinkel	1	LMKT 2Z 4Z
11	265-07.100	Kabeltülle	1	
12	266-07.900	Zündkerze Bosch W 225 T 1 Beru 225/14 u. 2	1	
13	265-07.901	Entstörstecker EM/WFR1/3	1	n. für Inland
14	265-07.111	Gummitülle	1	n. für Inland
15	265-07.902	Kerzenstecker vollst. KEA 7 J8Z	1	n. für Export
16	258-07.111	Gummitülle	1	n. für Export

Tafel 11/1 Elektrische Ausrüstung (nur für Motor mit Gebläse)

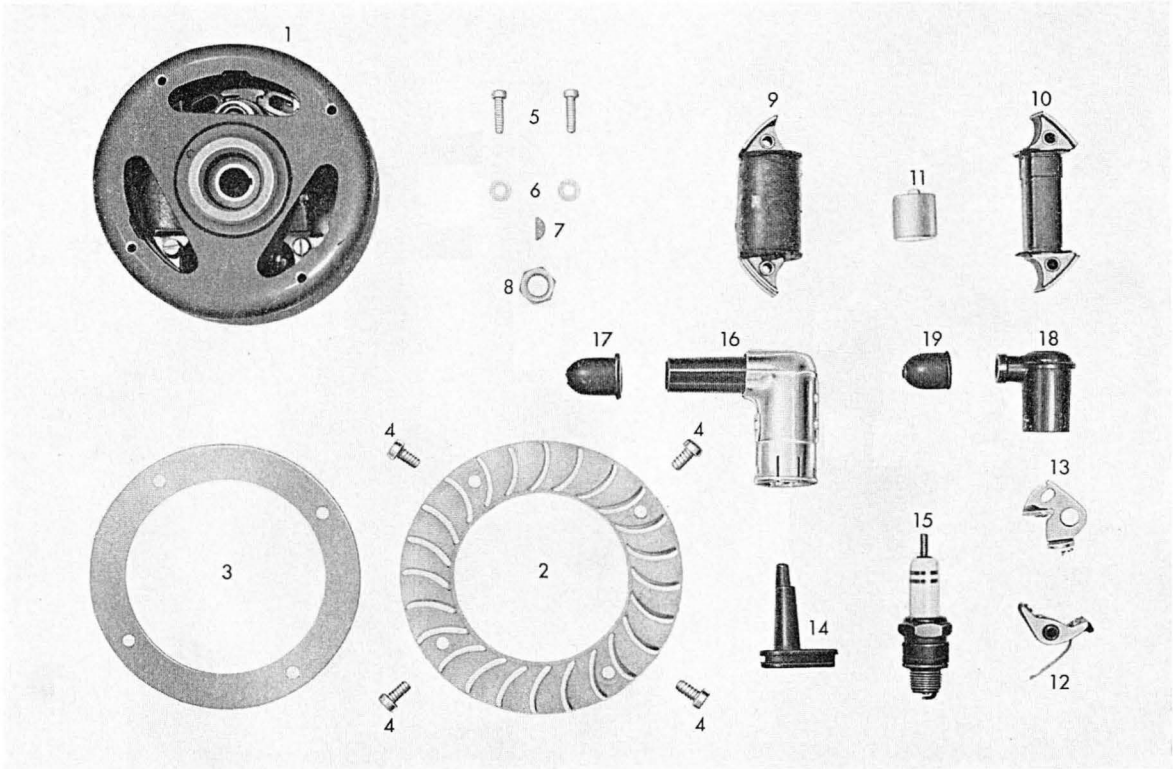

## zu Tafel 11/1 Elektrische Ausrüstung (nur für Motore mit Gebläse)

Bild-Nr.	Bestell-Nr.	Benennung	Stückzahl je Einheit	Bemerkung
1	265-07.706	Zündmagnet vollst. 18 W	1	LM/URB 1/116/18L (2/1)
2	265-07.120	Lüfterrad	1	
3	265-07.119	Distanzring	1	
4	DIN 84 AM 5 x 10	Zylinderschraube	4	z. Bef. d. Lüfterrades a. Polrad
5	DIN 84 AM 4 x 15	Zylinderschraube	2	} z. Bef. d. Zündmagneten
6	DIN 125 4.3	Scheibe	2	
7	DIN 6888 3 x 3.7	Scheibenfeder	1	
8	M 1001 z 136	Mutter	1	z. Bef. d. Polrades
9	266-07.901	Zündspule	1	MZAN 3Z 18Z
10	266-07.902	Lichtspule	1	LMAM 1Z 73Z
11	266-07.903	Kondensator	1	LMKO 1Z 1Z
12	266-07.904	Unterbrecherhebel	1	LMUH 1Z 1Z
13	266-07.905	Kontaktwinkel	1	LMKT 2Z 4Z
14	265-07.100	Kabeltülle	1	
15	266-07.900	Zündkerze Bosch W 225 T 1 Beru 225/14 u. 2	1	
16	265-07.901	Entstörstecker vollst. EM/WFR1/3	1	n. für Inland
17	265-07.111	Gummitülle	1	n. für Inland
18	265-07.902	Kerzenstecker vollst. KEA 7 J8Z	1	n. für Export
19	258-07.111	Gummitülle	1	n. für Export

Tafel 11 a/1 Elektrische Ausrüstung

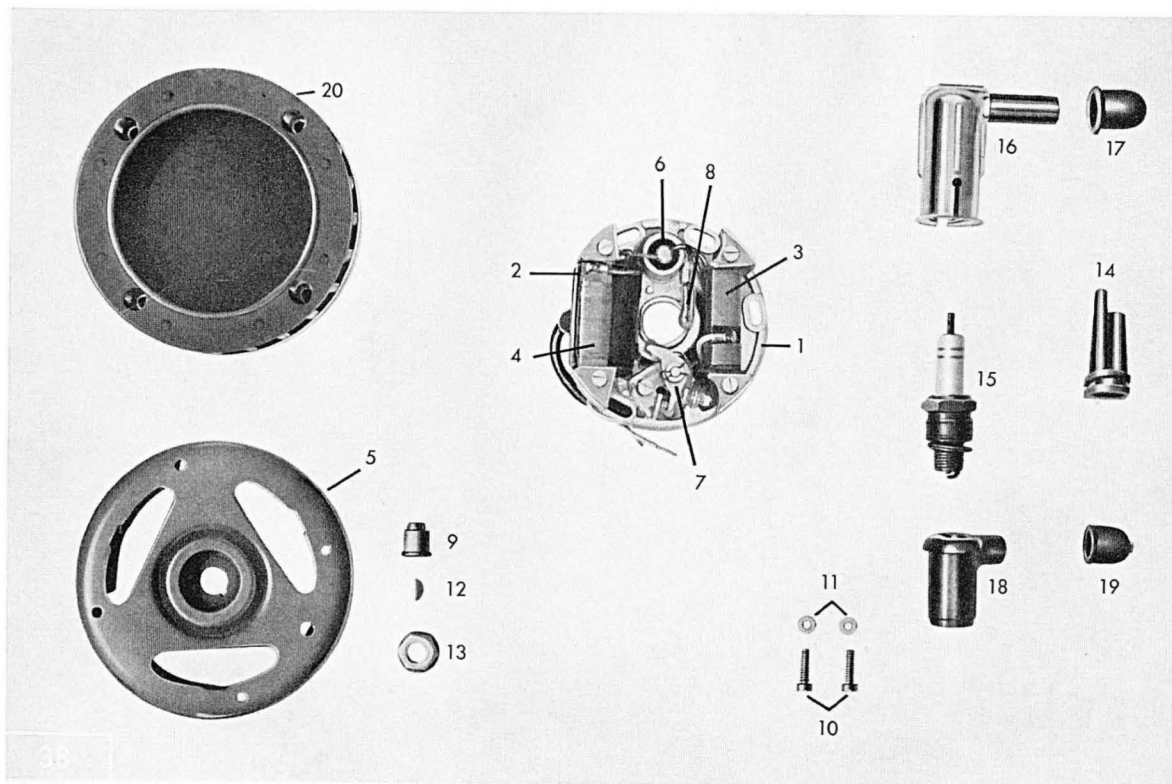

## zu Tafel 11 a/1 Elektrische Ausrüstung

W 2779 I dtisch, Ausgabe 4/64

Bild-Nr.	Bestell-Nr.	Benennung	Stückzahl je Einheit	Bemerkung
—	265-07.707	<b>Zündmagnet vollst. 23 W</b>	1	LM/URB 1/116/18/5 L 7
1	265-07.908	Ankerplatte vollst.	1	LMPT 6 T 132 Z
2	265-07.909	Zündanker mit Wicklung	1	MZAN 3 Z 21 Z
3	266-07.902	Lichtanker mit Wicklung	1	LMAN 1 Z 73 Z
4	265-07.910	Bremslichtanker	1	LMAN 7 T 6 Z
—	265-07.911	Distanzbuchse	2	ULZ 306/7 X 823
5	265-07.912	Schwungrad vollst.	1	LMRJ 16 T 14 Z
6	266-07.903	Kondensator	1	LMKO 1 Z 1 Z
7	265-07.913	Kontaktsatz	1	LMKT 2 Sort 3
8	277-07.911	Schmierdocht mit Blattfeder	1	WDO 21 Z 12 Z
—	277-07.925	Niet für Schmierdocht	1	WNJ 41 Z 12 X 823
9	265-07.914	Regenschutzkappe f. Zündanker	1	WNK 1 T 1 X
10	DIN 84 AM 4 x 15	Zylinderschraube	2	} z. Bef. des Zündmagneten
11	DIN 125 4.3	Scheibe	2	
12	DIN 6888 3 x 3,7	Scheibenfeder (Keil)	1	
13	265-07.105	Bundmutter	1	
14	265-07.100	Kabeltülle	1	
15	266-07.900	Zündkerze Bosch W 225 T 1 Beru 225/14 u. 2	1	
—	267-07.900	Zündkerze Bosch W 260 T 1	1	
16	265-07.901	Entstörstecker EM/WFR1/3	1	n. für Inland
17	265-07.111	Gummitülle	1	n. für Inland
18	265-07.902	Kerzenstecker vollst. KEA 7 J8Z	1	n. für Export
19	258-07.111	Gummitülle	1	n. für Export
20	266-07.601	Lüfterrad	1	nur für Mot. mit Gebläse bis Motor-Nr. 3 484 123
—	265-07.601	Lüfterrad	1	nur für Mot. mit Gebläse ab Motor-Nr. 3 484 124

# Tafel 12 Auspuff

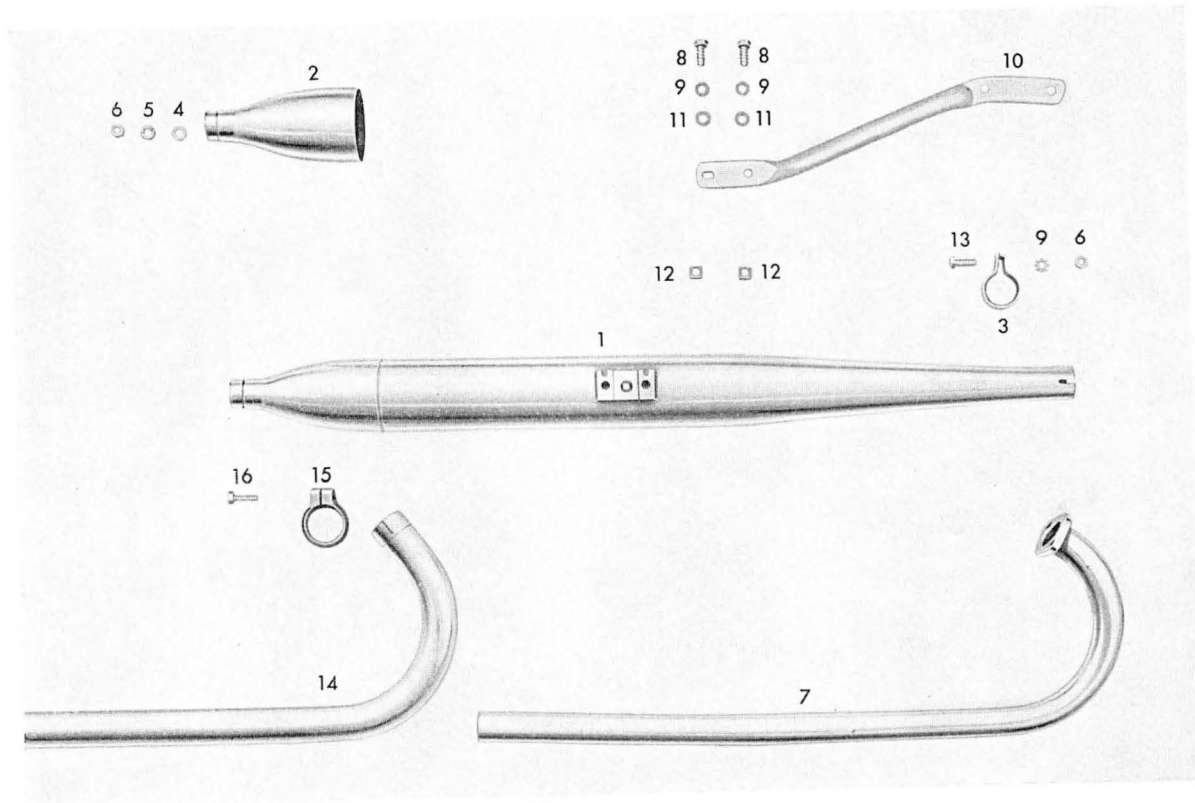

## zu Tafel 12 Auspuff

Bild-Nr.	Bestell-Nr.	Benennung	Stückzahl je Einheit	Bemerkung
1	429-22.700	Auspuffschalldämpfer	1	
2	429-22.601	Auspuffkappe vollst.	1	
3	423-22.106	Rohrschelle	1	
4	DIN 125 6.4	Scheibe	1	z. Bef. d. Auspuffkappe
5	DIN 6797 A 6.4	Zahnscheibe	1	z. Bef. d. Auspuffkappe
6	DIN 934 M 6	Sechskantmutter	2	1 x z. Bef. d. Auspuffkappe 1 x z. Bef. d. Rohrschelle
7	429-22.604	Auspuffrohr vollst.	1	n. f. Mot. <b>ohne</b> Gebläse
8	DIN 933 M 6 x 15	Sechskantschraube	4	z. Bef. d. Halterohres a. Auspufftopf
9	DIN 127 B 6	Federring	5	1 x z. Bef. d. Rohrschelle 2 x z. Bef. d. Halterohres a. Auspuffhalter 2 x z. Bef. d. Halterohres a. Auspufftopf
10	436-22.110	Halterohr	1	
11	DIN 433 6.4	Scheibe	2	z. Bef. d. Halterohres a. Auspufftopf
12	DIN 557 M 6	Vierkantmutter	2	z. Bef. d. Halterohres a. Auspufftopf
13	DIN 933 M 6 x 18	Sechskantschraube	1	z. Bef. d. Rohrschelle
14	433-22.101	Auspuffrohr 26 °	1	n. f. Mot. <b>mit</b> Gebläse
15	433-22.110	Klemmring	1	n. f. Mot. <b>mit</b> Gebläse
16	DIN 931 M 6 x 20	Sechskantschraube	1	

Tafel 12 a Auspuff

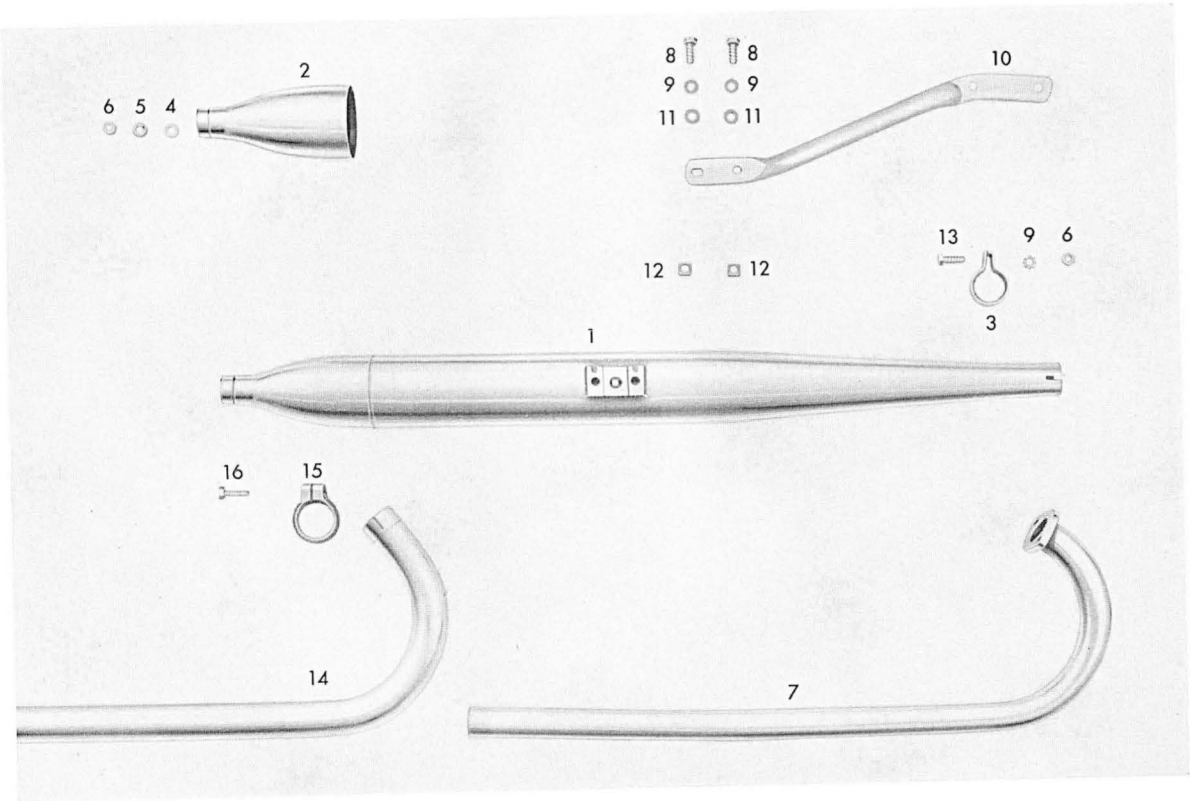



## zu Tafel 12 a Auspuff

W 2664 I dtisch

Bild-Nr.	Bestell-Nr.	Benennung	Stückzahl je Einheit	Bemerkung
1	429-22.700	Auspuffschalldämpfer	1	
2	429-22.601	Auspuffkappe vollst.	1	
3	423-22.106	Rohrschelle	1	
4	DIN 125 6.4	Scheibe	1	z. Bef. d. Auspuffkappe
5	DIN 6797 A 6.4	Zahnscheibe	1	z. Bef. d. Auspuffkappe
6	DIN 934 M 6	Sechskantmutter	2	1 x z. Bef. d. Auspuffkappe 1 x z. Bef. d. Rohrschelle
7	429-22.604	Auspuffrohr vollst.	1	n. f. Mot. ohne Gebläse
8	DIN 933 M 6 x 15	Sechskantschraube	4	z. Bef. d. Halterohres a. Auspufftopf
9	DIN 127 B 6	Federring	5	1 x z. Bef. d. Rohrschelle 2 x z. Bef. d. Halterohres a. Auspuffhalter 2 x z. Bef. d. Halterohres a. Auspufftopf
10	510-22.111	Halterrohr	1	
11	DIN 433 6.4	Scheibe	2	z. Bef. d. Halterohres a. Auspufftopf
12	DIN 557 M 6	Vierkantmutter	2	z. Bef. d. Halterohres a. Auspufftopf
13	DIN 933 M 6 x 18	Sechskantschraube	1	z. Bef. d. Rohrschelle
14	433-22.603	Auspuffrohr	1	n. f. Mot. mit Gebläse
15	433-22.111	Klemmring	1	
16	DIN 931 M 6 x 20	Sechskantschraube	1	

Tafel 12 b Auspuff

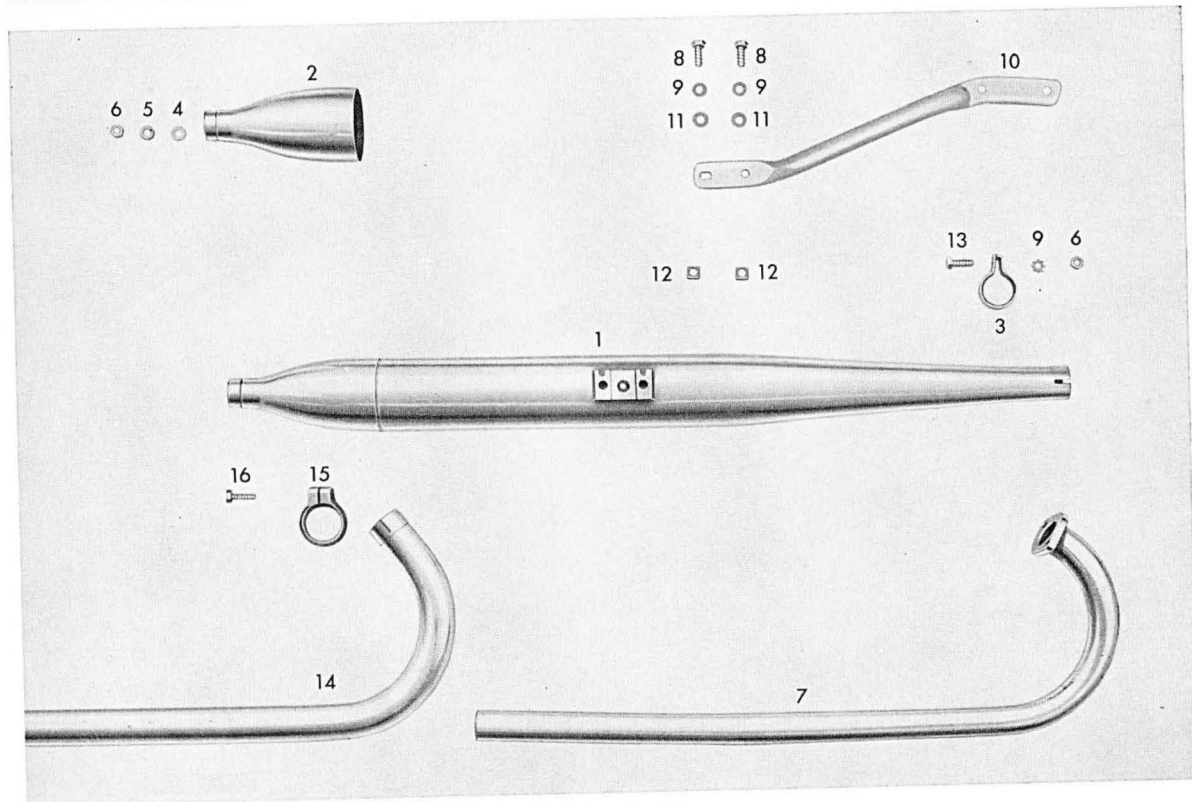

## zu Tafel 12 b Auspuff

Bild-Nr.	Bestell-Nr.	Benennung	Stückzahl je Einheit	Bemerkung
1	429-22.700	Auspuffschalldämpfer	1	
2	429-22.601	Auspuffkappe vollst.	1	
3	423-22.106	Rohrschelle	1	
4	DIN 125 6.4	Scheibe	1	z. Bef. d. Auspuffkappe
5	DIN 6797 A 6.4	Zahnscheibe	1	z. Bef. d. Auspuffkappe
6	DIN 934 M 6	Sechskantmutter	2	1 x z. Bef. d. Auspuffkappe 1 x z. Bef. d. Rohrschelle
7	510-22.605	Auspuffrohr vollst.	1	n. f. Mot. <b>ohne</b> Gebläse
8	DIN 933 M 6 x 15	Sechskantschraube	4	z. Bef. d. Halterohres a. Auspufftopf
9	DIN 127 B 6	Federring	5	1 x z. Bef. d. Rohrschelle 2 x z. Bef. d. Halterohres a. Auspuffhalter 2 x z. Bef. d. Halterohres a. Auspufftopf
10	510-22.111	Halterohr	1	
11	DIN 433 6.4	Scheibe	2	z. Bef. d. Halterohres a. Auspufftopf
12	DIN 557 M 6	Vierkantmutter	2	z. Bef. d. Halterohres a. Auspufftopf
13	DIN 933 M 6 x 18	Sechskantschraube	1	z. Bef. d. Rohrschelle
14	433-22.603	Auspuffrohr	1	n. f. Mot. <b>mit</b> Gebläse
—	510-22.617	Auspuffrohr	1	n. f. Mot. <b>mit</b> Gebläse ab Fahrgst.-Nr. 1 847 349 für Comb. 433-004
15	433-22.111	Klemmring	1	
16	DIN 931 M 6 x 20	Sechskantschraube	1	

Tafel 12 c Auspuff (Inland)

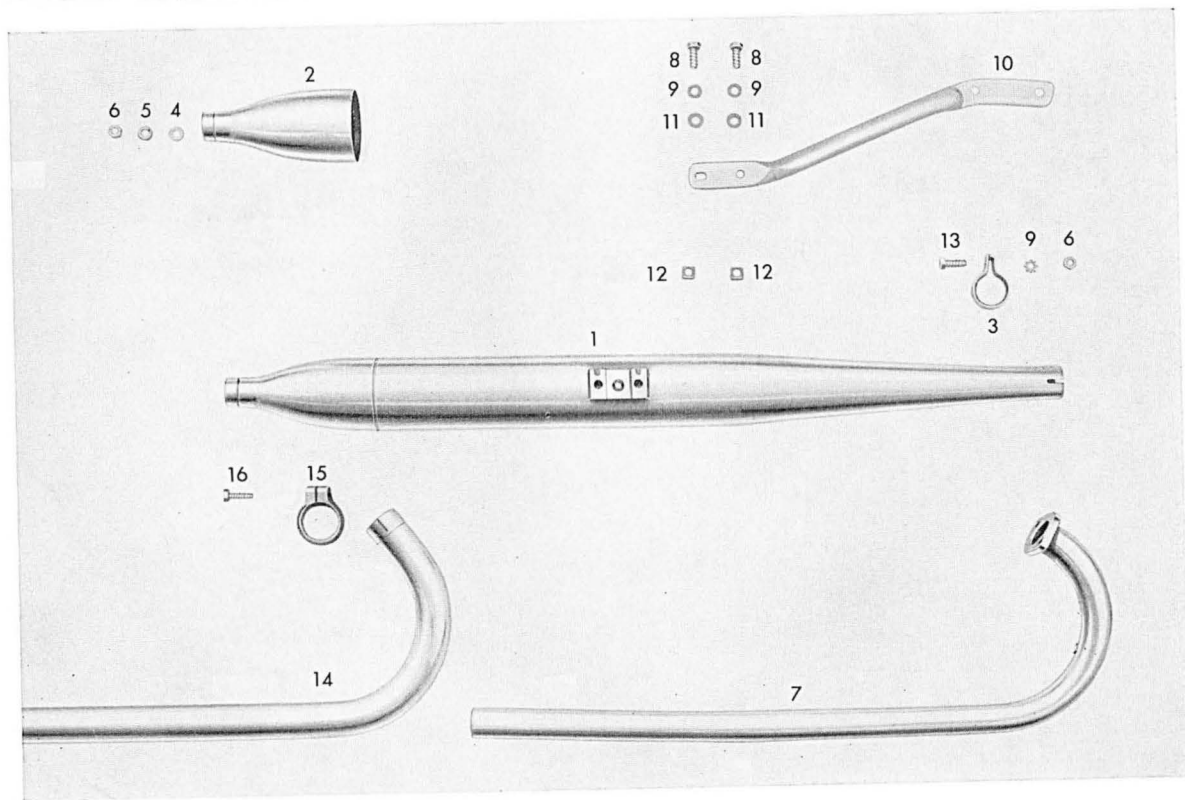

## zu Tafel 12 c Auspuff (Inland)

Bild-Nr.	Bestell-Nr.	Benennung	Stückzahl je Einheit	Bemerkung
1	429-22.700	<b>Auspuffschalldämpfer</b>	1	
2	429-22.601	Auspuffkappe vollst.	1	
3	423-22.106	Rohrschelle	1	
4	DIN 125 6.4	Scheibe	1	z. Bef. d. Auspuffkappe
5	DIN 6797 A 6.4	Zahnscheibe	2	1 x z. Bef. d. Auspuffkappe 1 x z. Bef. d. Klemmringes
6	DIN 934 M 6	Sechskantmutter	2	1 x z. Bef. d. Auspuffkappe 1 x z. Bef. d. Rohrschelle
7	428-22.610	<b>Auspuffrohr vollst.</b>	1	n. f. Mot. <b>ohne</b> Gebläse
8	DIN 933 M 6 x 15	Sechskantschraube	2	z. Bef. d. Halterohres am Auspufftopf
9	DIN 127 B 6	Federring	5	1 x z. Bef. d. Rohrschelle 2 x z. Bef. d. Halterohres am Auspuffhalter 2 x z. Bef. d. Halterohres am Auspufftopf
10	510-22.111	<b>Halterohr</b>	1	
11	DIN 433 6.4	Scheibe	2	z. Bef. d. Halterohres am Auspufftopf
12	DIN 557 M 6	Vierkantmutter	2	z. Bef. d. Halterohres am Auspufftopf
13	DIN 933 M 6 x 18	Sechskantschraube	1	z. Bef. d. Rohrschelle
14	433-22.604	<b>Auspuffrohr 26</b> $\phi$	1	n. f. Mot. <b>mit</b> Gebläse ab Fg.-Nr. 1 853 069
15	433-22.111	Klemmring	1	
16	DIN 931 M 6 x 25	Sechskantschraube	1	z. Bef. d. Klemmringes
—	DIN 933 M 6 x 12	Sechskantschraube	2	z. Bef. d. Halterohres am Auspuffhalter
—	429-22.900	<b>Schalldämpfer-Einsatz</b>	1	

Tafel 12/1 Auspuff (Export)

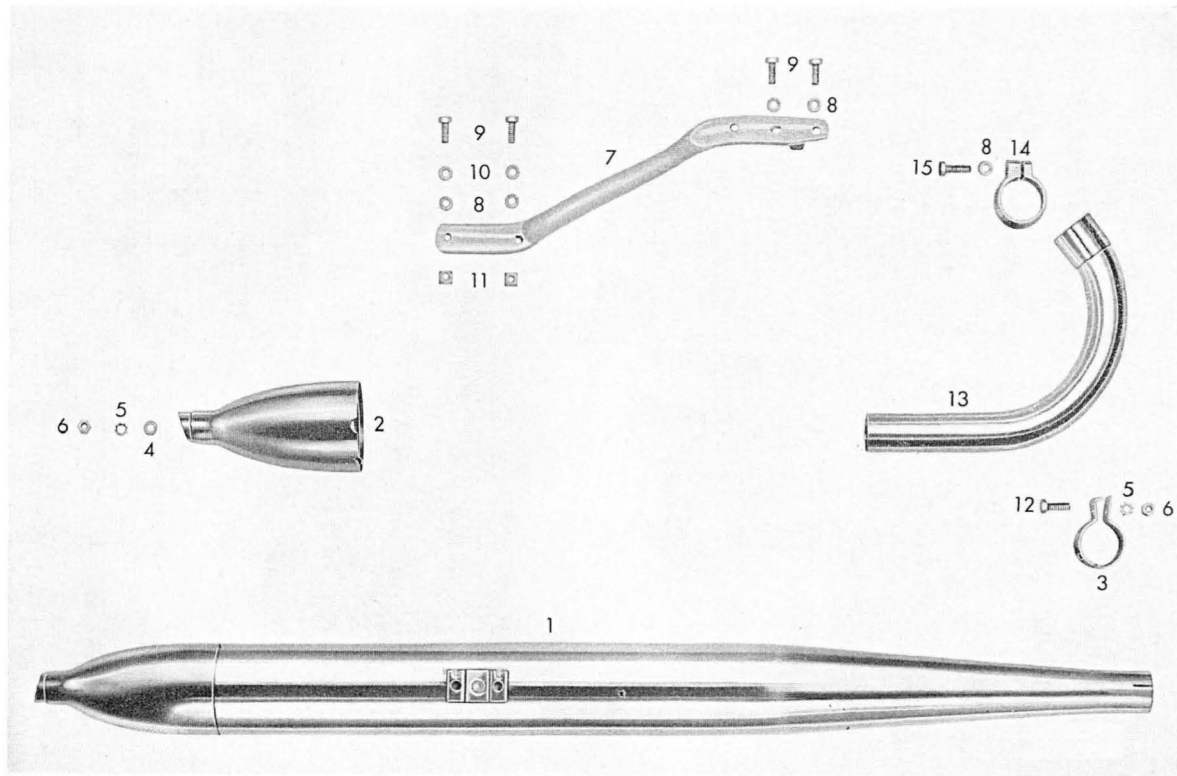

## zu Tafel 12/1 Auspuff (Export)

Bild-Nr.	Bestell-Nr.	Benennung	Stückzahl je Einheit	Bemerkung
1	510-22.700	Auspuffschalldämpfer vollst.	1	f. Typ 433-200, 433-202, 433-205, 433-251, 433-254
2	436-22.603	Auspuffkappe	1	
3	436-22.106	Rohrschelle	1	
4	DIN 125 6,4	Scheibe	1	} z. Bef. d. Auspuffkappe u. Rohrschelle
5	DIN 6797 A 6,4	Zahnscheibe	2	
6	DIN 934 M 6	Sechskantmutter	2	
7	510-22.114	Halterohr	1	
8	DIN 127 B 6	Federring	5	} am Auspufftopf und am Auspuffhalter
9	DIN 933 M 6 x 15	Sechskantschraube	4	
10	DIN 433 6,4	Scheibe	2	} z. Bef. d. Halterohres
11	DIN 557 M 6	Vierkantmutter	2	
12	DIN 933 M 6 x 18	Sechskantschraube	1	} z. Bef. d. Rohrschelle
13	510-22.614	Auspuffrohr	1	
14	433-22.111	Klemmring 34 $\phi$	1	
15	DIN 931 M 6 x 20	Sechskantschraube	1	
—	435-22.900	Schalldämpfer-Einsatz	1	

Tafel 12 a/1 Auspuff (Export)

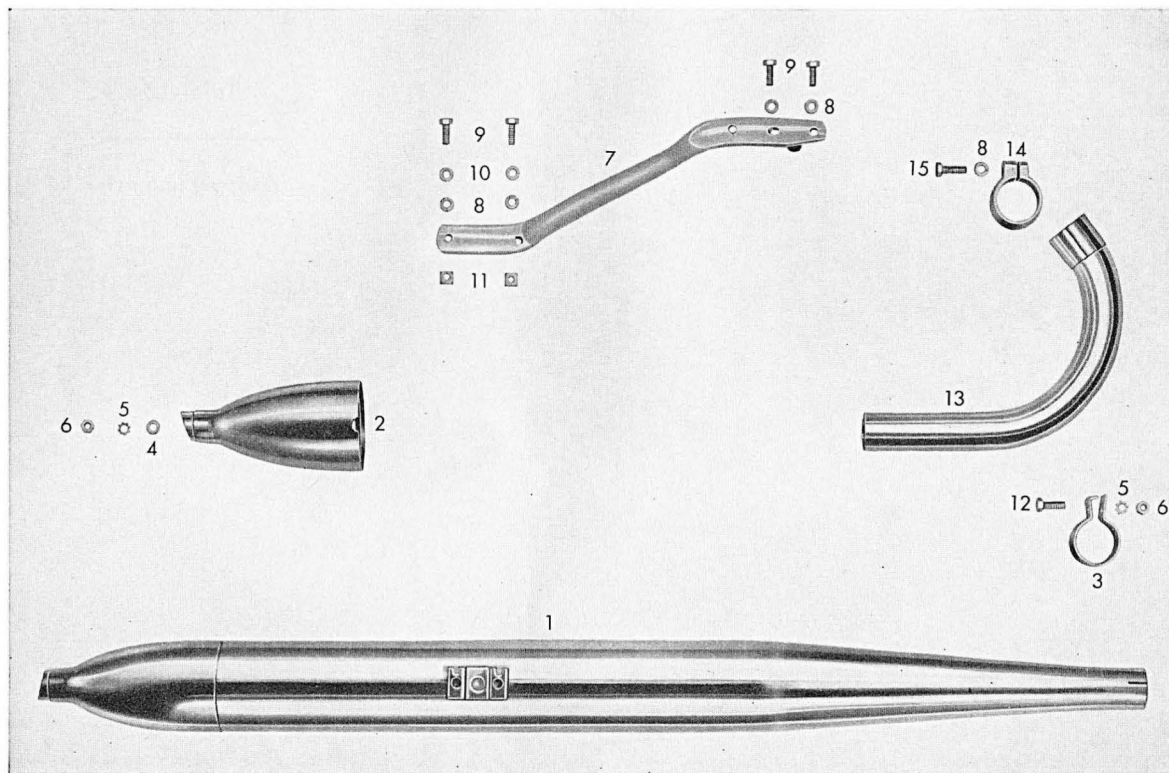



**zu Tafel 12 a/1 Auspuff (Export)**

W 2779 I dtisch. Ausgabe 4/64

Bild-Nr.	Bestell-Nr.	Benennung	Stückzahl je Einheit	Bemerkung
1	510-22.700	Auspuffschalldämpfer vollst.	1	f. Typen 433-007, 433-009 433-011, 433-013
2	436-22.603	Auspuffkappe	1	} z. Bef. d. Auspuffkappe u. Rohrschelle
3	436-22.106	Rohrschelle	1	
4	DIN 125 6,4	Scheibe	1	
5	DIN 6797 A 6,4	Zahnscheibe	2	
6	DIN 934 M 6	Sechskantmutter	2	
7	510-22.114	Halterohr	1	
8	DNI 127 B 6	Federring	5	} am Auspufftopf und am Auspuffhalter
9	DIN 127 B 6	Sechskantschraube	4	
10	DIN 433 6,4	Scheibe	2	
11	DIN 557 M 6	Vierkantmutter	2	
12	DIN 933 M 6 x 18	Sechskantschraube	1	z. Bef. d. Halterohres
13	510-22.614	Auspuffrohr 30 $\phi$	1	z. Bef. d. Rohrschelle
—	510-22.615	Auspuffrohr 30 $\phi$	1	bis Fahrgst.-Nr. 1 844 043
—	515-22.602	Auspuffrohr	1	ab Fahrgst.-Nr. 1 844 044
14	433-22.111	Klemmring 34 $\phi$	1	<b>nur für 433-015</b>
15	DIN 931 M 6 x 25	Sechskantschraube	1	
—	DIN 6797 A 6,4	Zahnscheibe	1	
—	435-22.900	Schalldämpfer-Einsatz	1	

Tafel 12 b/1 Auspuff (Export)

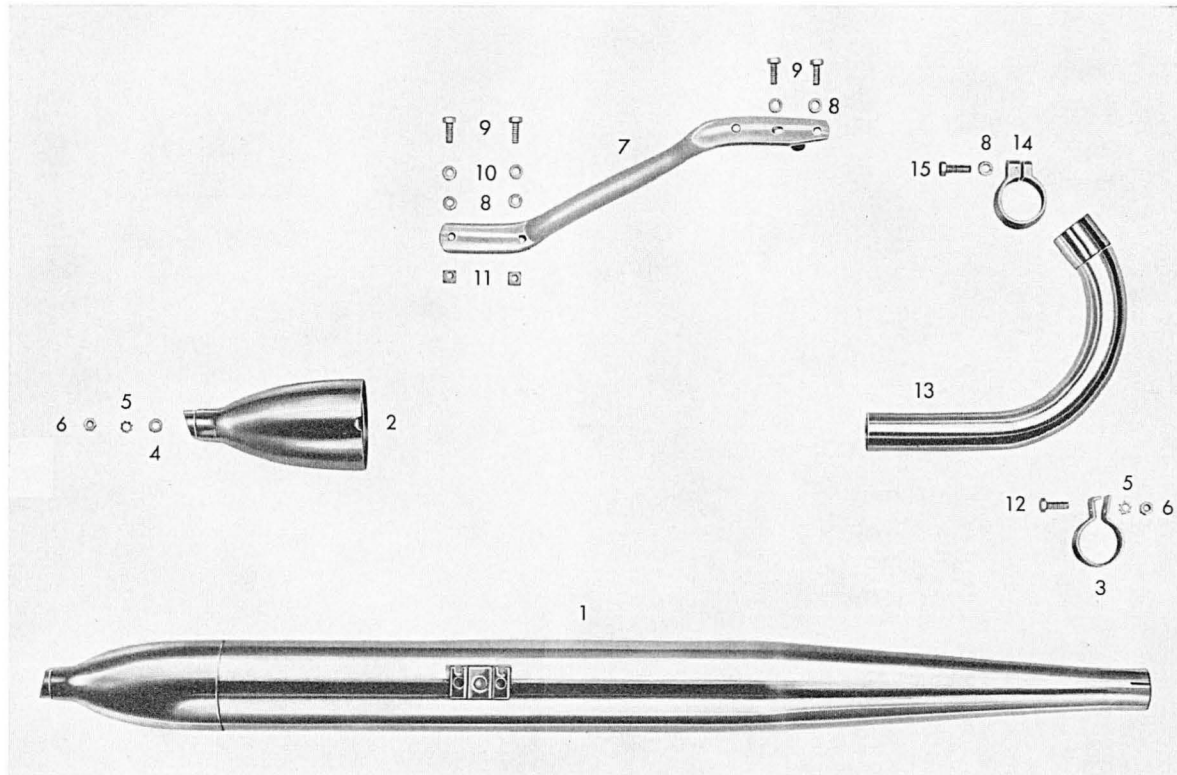

zu Tafel 12 b/1 Auspuff (Export)

W 2829/1 dtisch, Ausgabe Mai 65

Bild-Nr.	Bestell-Nr.	Benennung	Stückzahl je Einheit	Bemerkung
1	510-22.700	<b>Auspuffschalldämpfer</b> vollst.	1	
—	429-22.700	Auspuffschalldämpfer	1	nur für 433-44 LO
2	436-22.603	Auspuffkappe	1	
3	436-22.106	Rohrschelle	1	
4	DIN 125 6,4	Scheibe	1	
5	DIN 6797 A 6,4	Zahnscheibe	2	} z. Bef. d. Auspuffkappe u. Rohrschelle
6	DIN 934 M 6	Sechskantmutter	2	
7	510-22.111	<b>Halterohr</b>	1	
8	DIN 127 B 6	Federring	5	
9	DIN 933 M 6 x 12	Sechskantschrauben	2	} am Auspufftopf und am Auspuffhalter
—	DIN 933 M 6 x 15	Sechskantschraube	2	
10	DIN 433 6,4	Scheibe	2	
11	DIN 557 M 6	Vierkantmutter	2	} z. Bef. d. Halterohres z. Bef. d. Rohrschelle
12	DIN 933 M 6 x 18	Sechskantschraube	1	
13	510-22.605	<b>Auspuffrohr</b> 30 $\phi$	1	
—	510-22.617	Auspuffrohr 30 $\phi$	1	nur für 433-44 LO
—	511-22.604	Auspuffrohr 30 $\phi$	1	
14	433-22.111	Klemmring 34 $\phi$	1	
15	DIN 931 M 6 x 25	Sechskantschraube	1	
—	DIN 6797 A 6,4	Zahnscheibe	1	
—	435-22.900	<b>Schalldämpfer-Einsatz</b>	1	z. Auspuff-Schalldämpfer 510-22.700 z. Auspuff-Schalldämpfer 429-22.700
—	429-22.900	Schalldämpfer-Einsatz	1	

# Inhaltsverzeichnis

## Fahrgestell, für Motoren mit und ohne Gebläse

Tafel 1	Rahmen-Mittelteil
Tafel 1 a	Rahmen-Mittelteil
Tafel 1 b	Rahmen-Mittelteil
Tafel 1 c	Rahmen-Mittelteil
Tafel 2	Motoraufhängung
Tafel 2 a	Motoraufhängung
Tafel 2 b	Motoraufhängung
Tafel 3	Vorderradgabel – Lenkungslager – Scheinwerfergehäuse
Tafel 3 a	Vorderradgabel – Lenkungslager – Scheinwerfergehäuse
Tafel 4	Hinterradgabel – Federbeine
Tafel 4 a	Hinterradgabel – Federbeine – Fußrasten
Tafel 4 b	Hinterradgabel – Federbeine – Fußrasten
Tafel 4 c	Hinterradgabel – Federbeine – Fußrastenrohr
Tafel 5	Vorderes Laufrad – Vorderradnabe
Tafel 5 a	Vorderes Laufrad – Vorderradnabe
Tafel 5 b	Vorderes Laufrad – Vorderradnabe 21“-Räder
Tafel 6	Hinteres Laufrad – Hinterradnabe
Tafel 6 a	Hinteres Laufrad – Hinterradnabe
Tafel 6 b	Hinteres Laufrad – Hinterradnabe 21“-Räder

**Bitte wenden !**

Tafel 7	Lichtanlage (dauerabgeblendet) – Tachometer – Rücklicht
Tafel 7 a	Lichtanlage (dauerabgeblendet) – Tachometer – Rücklicht
Tafel 7 b	Lichtanlage (dauerabgeblendet) – Tachometer – Rücklicht
Tafel 7/1	Lichtanlage (Bilux) – Tachometer – Rücklicht
Tafel 7 a/1	Lichtanlage (Bilux) – Tachometer – Rücklicht
Tafel 8	Schalt-, Betätigungshebel – Züge
Tafel 8 a	Schalt-, Betätigungshebel – Züge
Tafel 8 b	Schalt-, Betätigungshebel – Züge
Tafel 8 c	Schalt-, Betätigungshebel – Züge (Handschaltung)
Tafel 9	Schutzbleche
Tafel 9 a	Schutzbleche
Tafel 9 b	Schutzblech – Rahmen-Endteil – Zierbügel
Tafel 10	Kraftstoffbehälter – Werkzeuge
Tafel 10 a	Kraftstoffbehälter – Werkzeuge
Tafel 11	Gepäckträger – Sattel – Radständer
Tafel 12	Doppelsitzbank
Tafel 12 a	Doppelsitzbank – Einzelsitzbank – Radständer
Tafel 12 b	Doppelsitzbank – Radständer
Tafel 12/1	Packtaschenträger – Kofferträger – Gepäckträger
Tafel 13	Sitzkissen – Einzelsitzbank
Tafel 14	Beinschild
Tafel 14 a	Beinschild

# Inhaltsverzeichnis

## Fahrgestell (einschließlich Gebläseausführung)

Tafel 1	Rahmen-Mittelteil
Tafel 1a	Rahmen-Mittelteil
Tafel 1b	Rahmen-Mittelteil
Tafel 2	Motoraufhängung
Tafel 2a	Motoraufhängung
Tafel 2b	Motoraufhängung
Tafel 3	Vorderradgabel – Lenkungslager – Scheinwerfergehäuse
Tafel 3a	Vorderradgabel – Lenkungslager – Scheinwerfergehäuse
Tafel 4	Hinterradgabel – Federbeine
Tafel 4a	Hinterradgabel – Federbeine – Fußrasten
Tafel 4b	Hinterradgabel – Federbeine – Fußrasten
Tafel 5	Vorderes Laufrad – Vorderradnabe
Tafel 5a	Vorderes Laufrad – Vorderradnabe
Tafel 6	Hinteres Laufrad – Hinterradnabe
Tafel 6a	Hinteres Laufrad – Hinterradnabe

**Bitte wenden !**

Tafel 7	Lichtanlage (dauerabgeblendet) – Tachometer – Rücklicht
Tafel 7a	Lichtanlage – Tachometer – Rücklicht (dauerabgeblendet)
Tafel 7b	Lichtanlage – Tachometer – Rücklicht (dauerabgeblendet)
Tafel 7/1	Lichtanlage (Bilux) – Tachometer – Rücklicht
Tafel 7a/1	Lichtanlage (Bilux) – Tachometer – Rücklicht
Tafel 8	Schalt-, Betätigungshebel – Züge
Tafel 8a	Schalt-, Betätigungshebel – Züge
Tafel 8b	Schalt-, Betätigungshebel – Züge
Tafel 9	Schutzbleche
Tafel 9a	Schutzbleche
Tafel 9b	Schutzblech – Rahmen-Endteil – Zierbügel
Tafel 10	Kraftstoffbehälter – Werkzeuge
Tafel 11	Gepäckträger – Sattel – Radständer
Tafel 12	Doppelsitzbank
Tafel 12a	Doppelsitzbank – Einzelsitzbank – Radständer
Tafel 12/1	Packtaschenträger – Kofferträger – Gepäckträger
Tafel 13	Sitzkissen – Einzelsitzbank
Tafel 14	Beinschild

# Inhaltsverzeichnis

## Fahrgestell (einschließlich Gebläseausführung)

Tafel 1	Rahmen-Mittelteil
Tafel 1a	Rahmen-Mittelteil
Tafel 2	Motoraufhängung
Tafel 2a	Motoraufhängung
Tafel 3	Vorderradgabel – Lenkungslager – Scheinwerfergehäuse
Tafel 3a	Vorderradgabel – Lenkungslager – Scheinwerfergehäuse
Tafel 4	Hinterradgabel – Federbeine
Tafel 4a	Hinterradgabel – Federbeine – Fußrasten
Tafel 5	Vorderes Laufrad – Vorderradnabe
Tafel 5a	Vorderes Laufrad – Vorderradnabe
Tafel 6	Hinteres Laufrad – Hinterradnabe
Tafel 6a	Hinteres Laufrad – Hinterradnabe
Tafel 7	Lichtanlage – Tachometer – Rücklicht
Tafel 7a	Lichtanlage – Tachometer – Rücklicht (dauerabgeblendet)
Tafel 7/1	Lichtanlage – Tachometer – Rücklicht (Bilux)
Tafel 8	Schalt-, Betätigungshebel-Züge
Tafel 8a	Schalt-, Betätigungshebel-Züge
Tafel 9	Schutzbleche
Tafel 9a	Schutzbleche
Tafel 10	Kraftstoffbehälter – Werkzeuge
Tafel 11	Gepäckträger – Sattel – Radständer
Tafel 12	Doppelsitzbank
Tafel 12/1	Packtaschenträger – Kofferträger – Gepäckträger
Tafel 13	Sitzkissen – Einfach-Sitzbank
Tafel 14	Beinschild





Tafel 1 Rahmen - Mittelteil

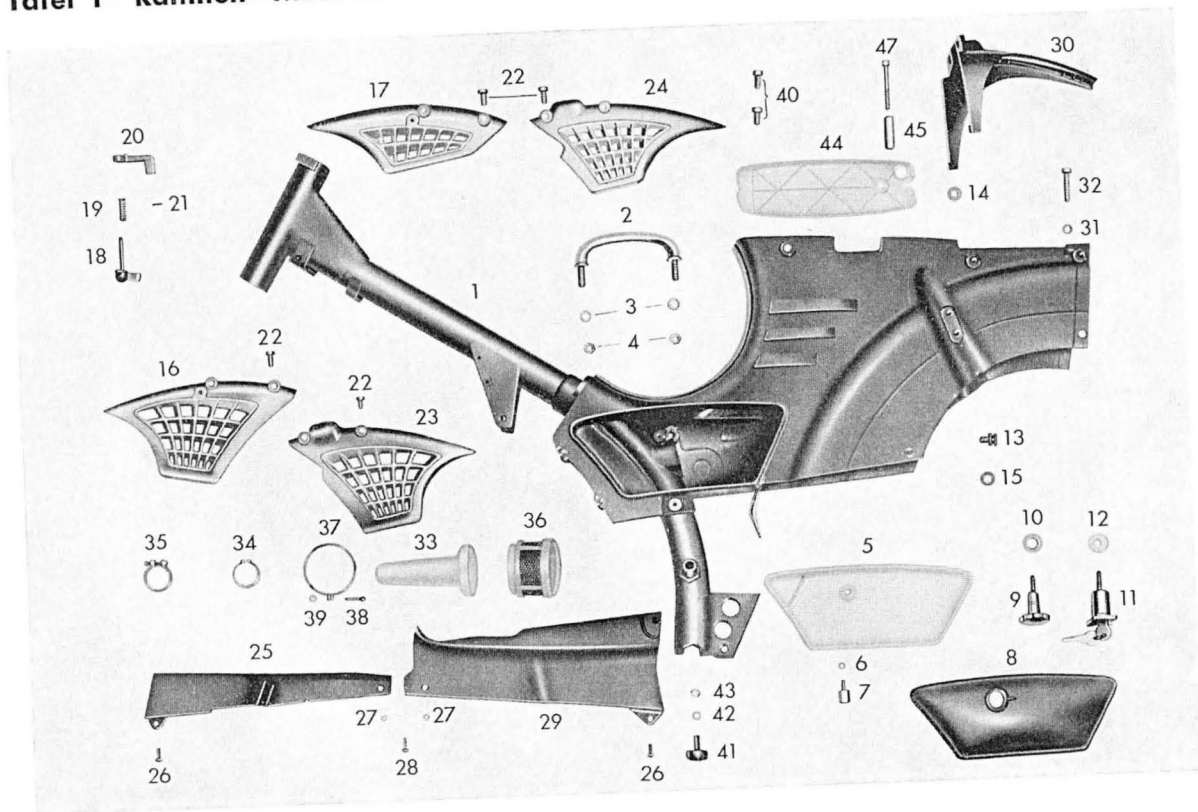

## zu Tafel 1 Rahmen - Mittelteil

Bild-Nr.	Bestell-Nr.	Benennung	Stückzahl je Einheit	Bemerkung
1	432-10.600	Rahmen-Mittelteil vollst.	1	<b>Farbe angeben!</b>
2	432-10.625	Traggriff vollst.	1	
3	DIN 6798 A 8.4	Fächerscheibe	2	
4	DIN 934 M 8	Sechskantmutter	2	
5	432-10.111	Verschlußboden	1	
6	DIN 137 B 6	Federscheibe	1	
7	432-10.113	Verschlußschraube	1	
8	432-10.145	Werkzeugbehälterdeckel	1	<b>Farbe angeben!</b>
9	432-10.635	Rändelschraube vollst.	1	
10	432-10.252	Bundbüchse	1	mit Rändelschraube mitliefern!
11	432-10.615	Werkzeugkastenschloß vollst.	1	auf besond. Wunsch
12	432-10.254	Sicherungsring	1	m. Werkzeugkastenschloß mitliefern!
13	432-10.212	Gummitülle	1	
14	432-10.210	Gummitülle	1	
15	432-10.211	Gummitülle	1	
16	432-10.140	Vergaserverkleidung links	1	Normalausführung
17	433-10.141	Vergaserverkleidung links	1	n. f. Gebläseausführung
18	428-10.631	Hebel vollst.	1	
19	428-10.206	Drehfeder	1	
20	432-10.230	Druckhebel	1	
21	DIN 1481 2 x 12	Spannstift	1	
22	DIN 85 AM 6 x 15	Linsenschraube	4	z. Bef. d. Vergaserverklgd.
23	432-10.130	Vergaserverkleidung rechts	1	Normalausführung
24	433-10.131	Vergaserverkleidung rechts	1	n. f. Gebläseausführung

Tafel 1 Rahmen - Mittelteil

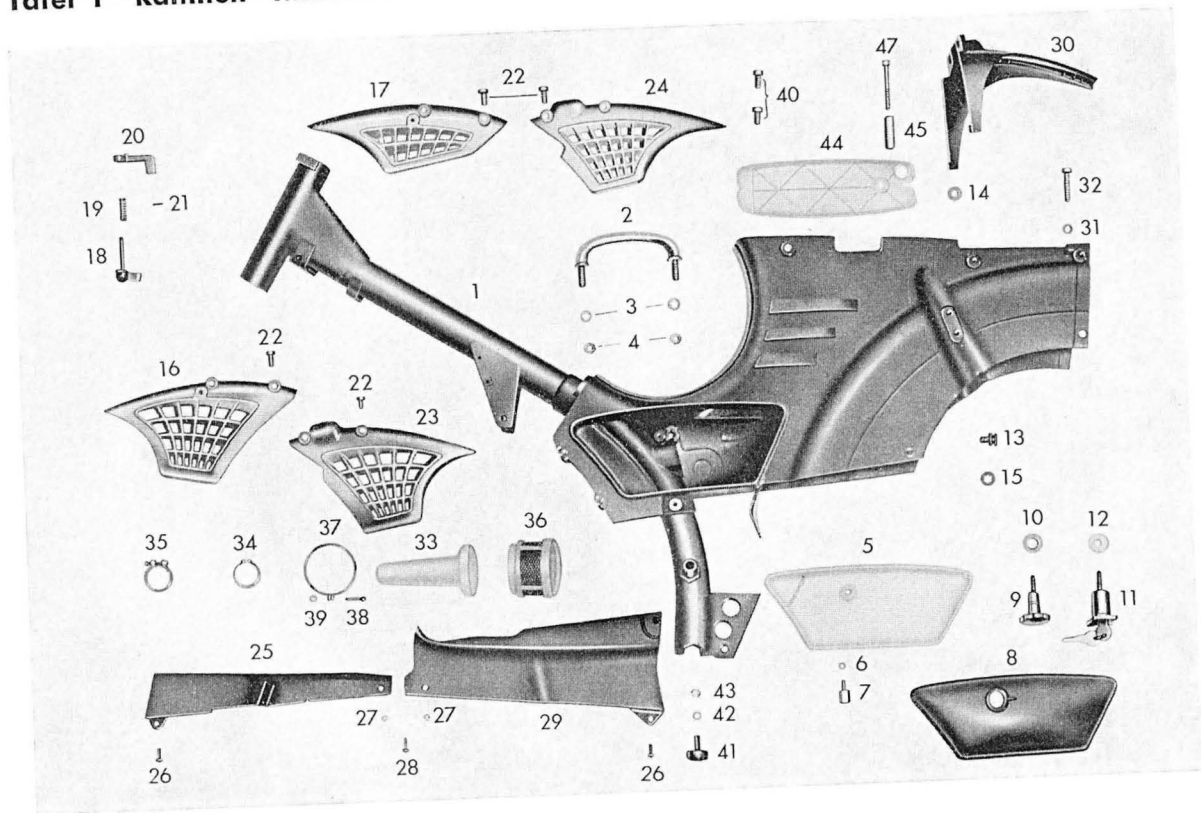

## zu Tafel 1 Rahmen - Mittelteil

Bild-Nr.	Bestell-Nr.	Benennung	Stückzahl je Einheit	Bemerkung
25	432-10.205	Rahmenverkleidung links	1	<b>Farbe angeben!</b>
26	DIN 85 AM 5x 15	Linsenschraube	2	z. Bef. d. Rahmen- verkleidung
27	DIN 137 A 5	Federscheibe	2	z. Bef. d. Rahmen- verkleidung
28	DIN 84 AM 5 x 14	Zylinderschraube	2	z. Bef. d. Rahmen- verkleidung
29	432-10.200	Rahmenverkleidung rechts	1	<b>Farbe angeben!</b>
30	432-10.215	Rahmen-Endstück	1	<b>Farbe angeben!</b>
31	DIN 125 7.4	Scheibe	2	z. Bef. d. Rahmenendstückes
32	DIN 933 M 7 x 35	Sechskantschraube	2	z. Bef. d. Rahmenendstückes
33	428-10.125	Filterkammer	1	
34	DIN 471 29 x 1.5	Sicherungsring	1	
35	428-10.718	Schlauchbinder mit Klemmschraube	1	
36	435-10.610	Lufffilter vollst.	1	
37	265-04.605	Spannbügel vollst.	1	
38	DIN 84 AM 4 x 20	Zylinderschraube	1	f. Spannbügel
39	DIN 562 M 4	Vierkantmutter	1	
40	DIN 84 AM 8 x 15	Zylinderschraube	2	n. f. Sattelausführung
41	423-21.205	Anschlagpuffer	1	
42	DIN 127 B 6	Federring	1	} z. Bef. d. Anschlagpuffers
43	DIN 934 M 6	Sechskantmutter	1	
44	432-10.225	Abschlußdeckel	1	
45	432-10.227	Distanzrohr	1	
46	DIN 125 6.4	Scheibe	1	
47	DIN 84 BM 6 x 55	Zylinderschraube	1	

Tafel 1 a Rahmen - Mittelteil

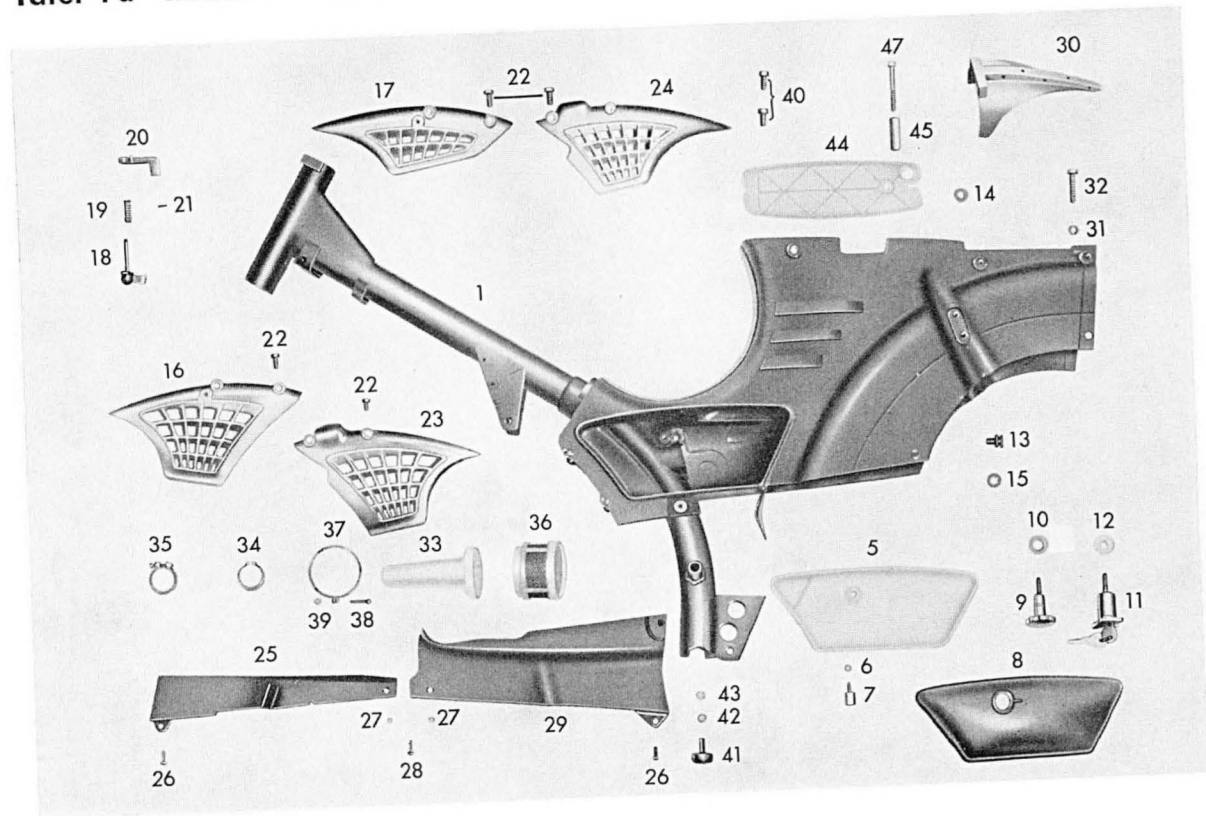

## zu Tafel 1 a Rahmen - Mittelteil

W 2664 I dtsch

Bild-Nr.	Bestell-Nr.	Benennung	Stückzahl je Einheit	Bemerkung
1	432-10.600	Rahmen-Mittelteil vollst.	1	<b>Farbe angeben!</b>
5	432-10.111	Verschlußboden	1	
6	DIN 137 B 6	Federscheibe	1	
7	432-10.113	Verschlußschraube	1	
8	432-10.145	Werkzeugbehälterdeckel	1	<b>Farbe angeben!</b>
9	432-10.635	Rändelschraube vollst.	1	
10	432-10.252	Bundbüchse	1	mit Rändelschraube mitliefern!
11	432-10.615	Werkzeugkastenschloß vollst.	1	auf besonderen Wunsch
12	432-10.254	Sicherungsring	1	m. Werkzeugkastenschloß mitliefern!
13	432-10.212	Gummitülle	1	
14	432-10.210	Gummitülle	1	
15	432-10.211	Gummitülle	1	
16	432-10.140	Vergaserverkleidung links	1	Normalausführung
17	433-10.141	Vergaserverkleidung links	1	n. f. Gebläseausführung
18	428-10.631	Hebel vollst.	1	
19	428-10.206	Drehfeder	1	
20	432-10.230	Druckhebel	1	
21	DIN 1481 2 x 12	Spannstift	1	
22	DIN 85 AM 6 x 20	Linsenschraube	4	z. Bef. d. Vergaserverklgd.
23	432-10.130	Vergaserverkleidung rechts	1	Normalausführung
24	433-10.131	Vergaserverkleidung rechts	1	n. f. Gebläseausführung
25	432-10.205	Rahmenverkleidung links	1	<b>Farbe angeben!</b>
26	DIN 85 AM 5 x 15	Linsenschraube	2	z. Bef. d. Rahmen- verkleidung

Tafel 1a Rahmen - Mittelteil

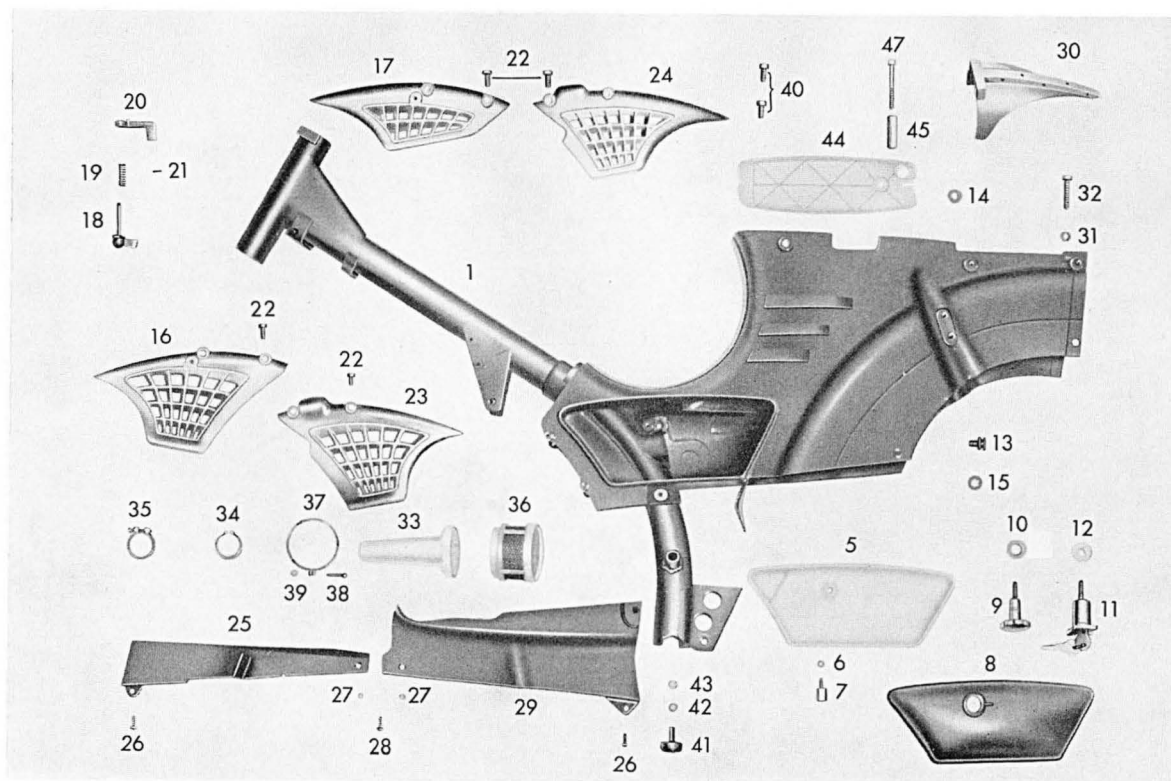



## zu Tafel 1 a Rahmen - Mittelteil

Bild-Nr.	Bestell-Nr.	Benennung	Stückzahl je Einheit	Bemerkung
27	DIN 137 A 5	Federscheibe	2	z. Bef. d. Rahmen- verkleidung
28	DIN 84 AM 5 x 14	Zylinderschraube	3	z. Bef. d. Rahmen- verkleidung
29	432-10.200	Rahmenverkleidung rechts	1	<b>Farbe angeben!</b>
30	432-10.215	Rahmen-Endstück	1	<b>Farbe angeben!</b>
31	DIN 125 7.4	Scheibe	2	z. Bef. d. Rahmenendstückes
32	DIN 933 M 7 x 40	Sechskantschraube	2	z. Bef. d. Rahmenendstückes
33	428-10.125	Filterkammer	1	
34	DIN 471 29 x 1.5	Sicherungsring	1	
35	428-10.718	Schlauchbinder mit Klemmschraube	1	
36	435-10.610	Luftfilter vollst.	1	
37	265-04.605	Spannbügel vollst.	1	
38	DIN 84 AM 4 x 20	Zylinderschraube	1	f. Spannbügel
39	DIN 562 M 4	Vierkantmutter	1	
40	DIN 84 AM 8 x 15	Zylinderschraube	2	n. f. Sattelausführung
41	423-21.205	Anschlagpuffer	1	
42	DIN 127 B 6	Federring	1	} z. Bef. d. Anschlagpuffers
43	DIN 934 M 6	Sechskantmutter	1	
44	432-10.225	Abschlußdeckel	1	
45	432-10.227	Distanzrohr	1	
46	DIN 125 6.4	Scheibe	1	
47	DIN 84 BM 6 x 55	Zylinderschraube	1	

Tafel 1 b Rahmen – Mittelteil

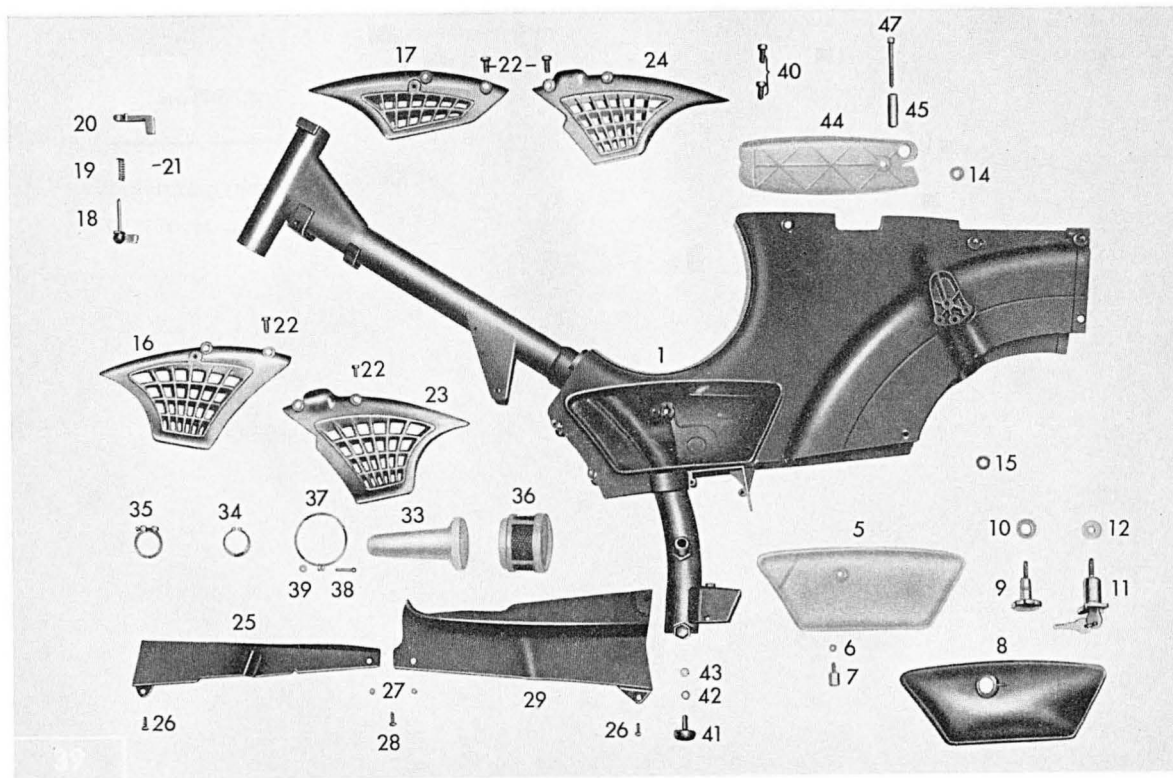

## zu Tafel 1 b Rahmen-Mittelteil

ab Fahrst.-Nr. 1 839 357

Bild-Nr.	Bestell-Nr.	Benennung	Stückzahl je Einheit	Bemerkung
1	433-10.602	Rahmen-Mittelteil vollst.	1	<b>Farbe angeben!</b>
—	433-10.620	Lagerbügel vollst.	1	z. Bef. d. Radständers
5	432-10.111	Verschlußboden	1	
6	DIN 137 B 6	Federscheibe	1	
7	432-10.113	Verschlußschraube	1	
8	432-10.145	Werkzeugbehälterdeckel	1	<b>Farbe angeben!</b>
9	432-10.635	Rändelschraube vollst.	1	
10	432-10.252	Bundbüchse	1	mit Rändelschraube mitliefern!
11	432-10.615	Werkzeugkastenschloß vollst.	1	auf besonderen Wunsch
12	432-10.254	Sicherungsring	1	m. Werkzeugkastenschloß mitliefern!
14	432-10.210	Gummitülle	1	
15	432-10.211	Gummitülle	1	
16	432-10.140	Vergaserverkleidung links	1	Normalausführung
17	433-10.141	Vergaserverkleidung links	1	n. f. Gebläseausführung
18	428-10.631	Hebel vollst.	1	
19	428-10.206	Drehfeder	1	
20	432-10.230	Druckhebel	1	
21	DIN 1481 2 x 12	Spannstift	1	
22	DIN 85 AM 6 x 20	Linsenschraube	4	z. Bef. d. Vergaserverklgd.
23	432-10.130	Vergaserverkleidung rechts	1	Normalausführung
24	433-10.131	Vergaserverkleidung rechts	1	n. f. Gebläseausführung
25	512-10.206	Rahmenverkleidung links	1	<b>Farbe angeben!</b>
26	DIN 85 AM 5 x 15	Linsenschraube	2	z. Bef. d. Rahmen- verkleidung

Tafel 1 b Rahmen – Mittelteil

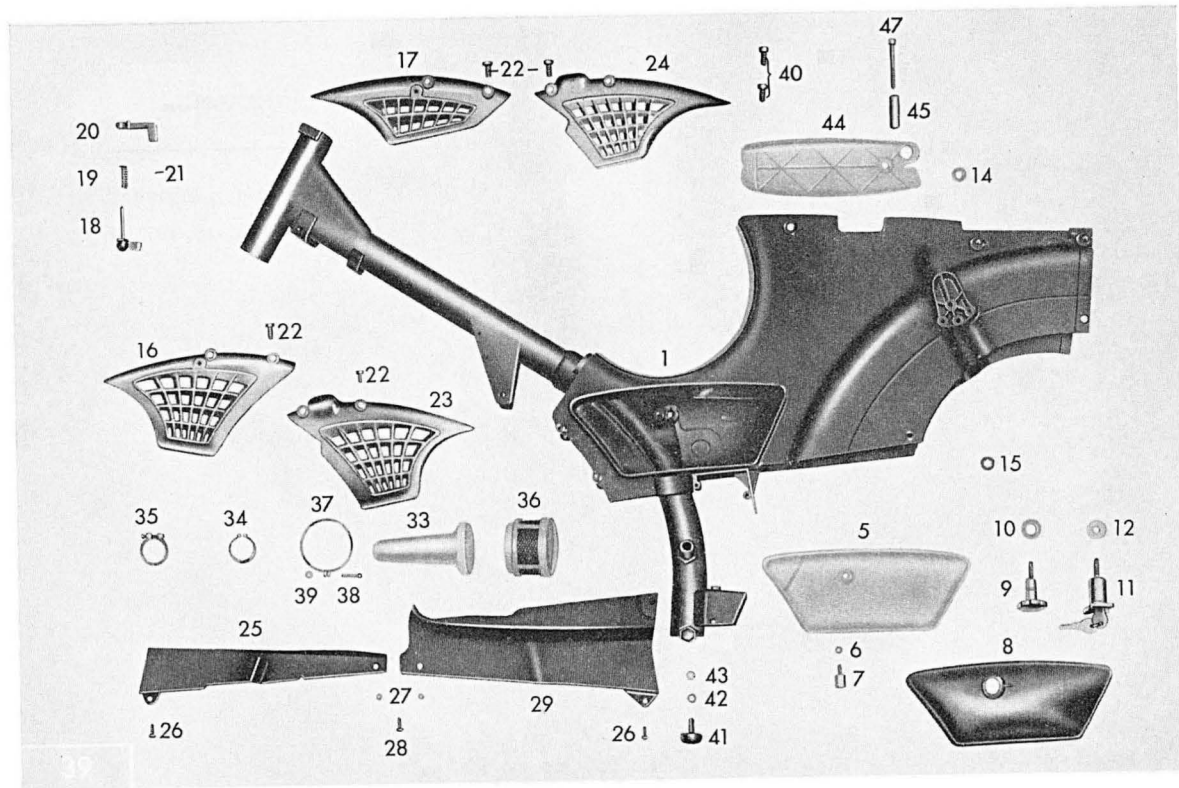

zu Tafel 1 b Rahmen-Mittelteil

ab Fahrgst.-Nr. 1 839 357

Bild-Nr.	Bestell-Nr.	Benennung	Stückzahl je Einheit	Bemerkung
27	DIN 137 A 5	Federscheibe	2	z. Bef. d. Rahmen- verkleidung
28	DIN 84 AM 5 x 14	Zylinderschraube	3	z. Bef. d. Rahmen- verkleidung
29	512-10.201	Rahmenverkleidung rechts	1	<b>Farbe angeben!</b>
33	428-10.125	Filterkammer	1	
34	DIN 471 29 x 1.5	Sicherungsring	1	
35	428-10.718	Schlauchbinder mit Klemmschraube	1	
36	435-10.610	Luftfilter vollst.	1	
37	265-04.605	Spannbügel vollst.	1	
38	DIN 84 AM 4 x 25	Zylinderschraube	1	f. Spannbügel
39	DIN 562 M 4	Vierkantmutter	1	
40	DIN 84 AM 8 x 15	Zylinderschraube	2	n. f. Sattelausführung
41	423-21.205	Anschlagpuffer	1	
42	DIN 127 B 6	Federring	1	} z. Bef. d. Anschlagpuffers
43	DIN 934 M 6	Sechskantmutter	1	
44	432-10.225	Abschlußdeckel	1	
45	432-10.227	Distanzrohr	1	
46	DIN 125 6.4	Scheibe	1	
47	DIN 84 BM 6 x 55	Zylinderschraube	1	
—	131 z 545	Haltebolzen zur Sitzbankbefestigung	1	

Tafel 1 c Rahmen – Mittelteil

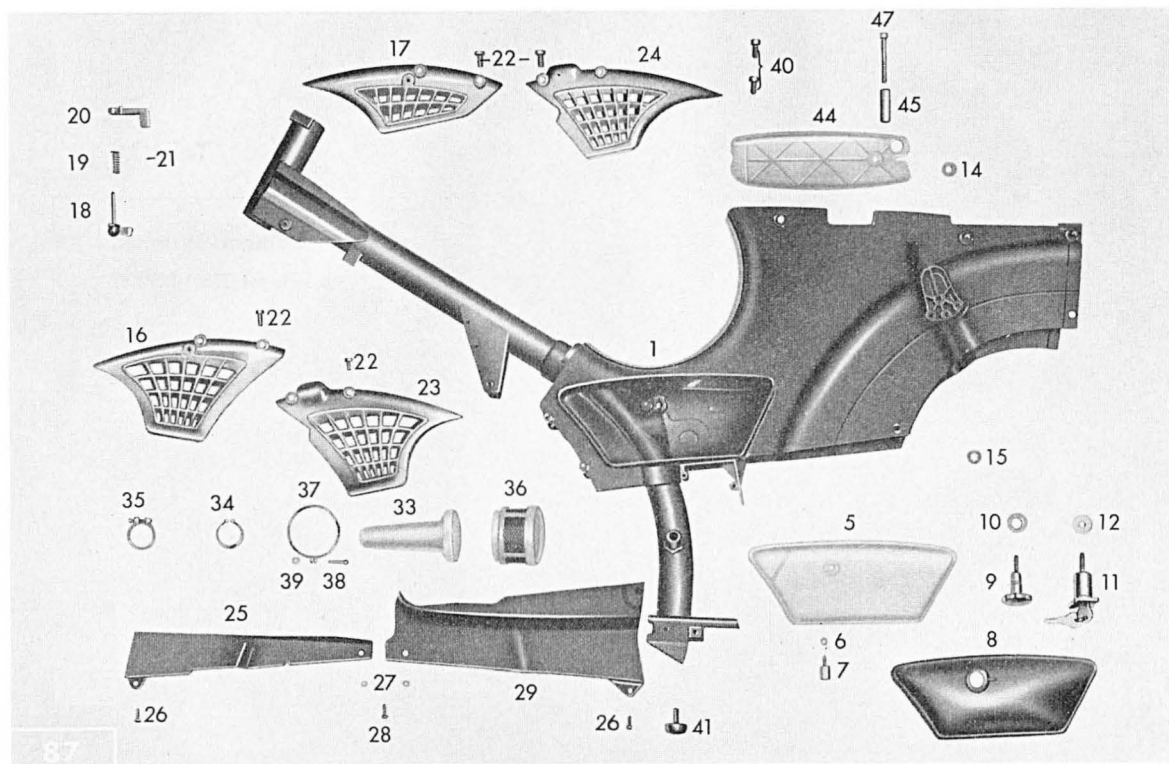

zu Tafel 1 c Rahmen-Mittelteil

ab Fahrg.-Nr. 1 839 357

W 2029/1 dtsch., Ausgabe Mai 65

Bild-Nr.	Bestell-Nr.	Benennung	Stückzahl je Einheit	Bemerkung
1	433-10.603	<b>Rahmen-Mittelteil vollst.</b>	1	ab Fg.-Nr. 1 851 401
5	432-10.111	Verschlußboden	1	<b>Farbe angeben!</b>
6	DIN 137 B 6	Federscheibe	1	
7	432-10.113	Verschlußschraube	1	
8	432-10.145	Werkzeugbehälterdeckel	1	<b>Farbe angeben!</b>
9	432-10.635	Rändelschraube vollst.	1	
10	432-10.252	Bundbüchse	1	mit Rändelschraube mitliefern!
11	432-10.615	Werkzeugkastenschloß vollst.	1	auf besonderen Wunsch
12	432-10.254	Sicherungsring	1	mit Werkzeugkastenschloß mitliefern!
14	432-10.210	Gummitülle	1	im Scheinwerfergehäuse links
15	432-10.211	Gummitülle	1	im Ansaugraum unten (Export)
16	432-10.140	<b>Vergaserverkleidung links</b>	1	für fahrtwindgekühlten Motor
17	433-10.141	Vergaserverkleidung links	1	nur für Gebläseausführung
18	428-10.631	Hebel vollst.	1	
19	428-10.206	Drehfeder	1	
20	432-10.230	Druckhebel	1	
21	DIN 1481 2 x 12	Spannstift	1	
22	DIN 85 AM 6 x 20	Linsenschraube	4	z. Bef. d. Vergaserverkleidung
23	432-10.130	<b>Vergaserverkleidung rechts</b>	1	für fahrtwindgekühlten Motor
24	433-10.131	Vergaserverkleidung rechts	1	nur für Gebläseausführung
25	512-10.206	<b>Rahmenverkleidung links</b>	1	<b>Farbe angeben!</b>
26	DIN 85 AM 5 x 15	Linsenschraube	2	z. Bef. d. Rahmenverkleidung

Tafel 1 c Rahmen – Mittelteil

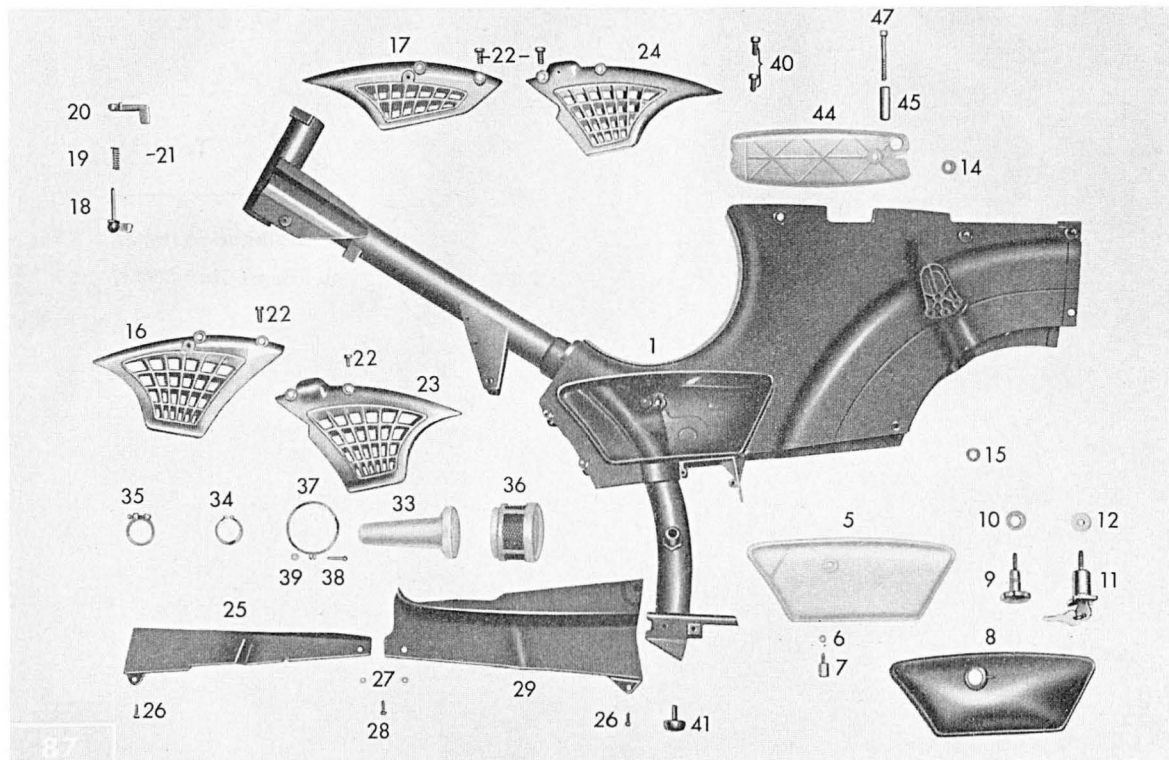



zu Tafel 1 c Rahmen-Mittelteil

ab Fahrg.-Nr. 1 839 357

Bild-Nr.	Bestell-Nr.	Benennung	Stückzahl je Einheit	Bemerkung
27	DIN 137 A 5	Federscheibe	2	z. Bef. d. Rahmenverkleidung
28	DIN 84 AM 5 x 14	Zylinderschraube	3	z. Bef. d. Rahmenverkleidung
29	512-10.201	<b>Rahmenverkleidung rechts</b>	1	<b>Farbe angeben!</b>
33	428-10.125	Filterkammer	1	
34	DIN 471 29 x 1,5	Sicherungsring	1	
35	428-10.718	Schlauchbinder mit Klemmschraube	1	
36	435-10.610	Lufffilter vollst.	1	
37	265-04.105	Spannbügel vollst.	1	
38	DIN 84 AM 4 x 25	Zylinderschraube	1	} für Spannbügel
39	DIN 562 M 4	Vierkantmutter	1	
40	DIN 84 AM 8 x 15	Zylinderschraube	2	nur für Sattelausführung
41	433-10.118	Anschlagpuffer	1	
—	DIN 94 2 x 12	Splint	1	
44	432-10.225	Abschlußdeckel	1	
45	432-10.227	Distanzrohr	1	
46	DIN 125 6,4	Scheibe	1	
47	DIN 84 BM 6 x 55	Zylinderschraube	1	
—	131 z 545	Haltebolzen zur Sitzbankbefestigung	2	

Tafel 2 Motoraufhängung

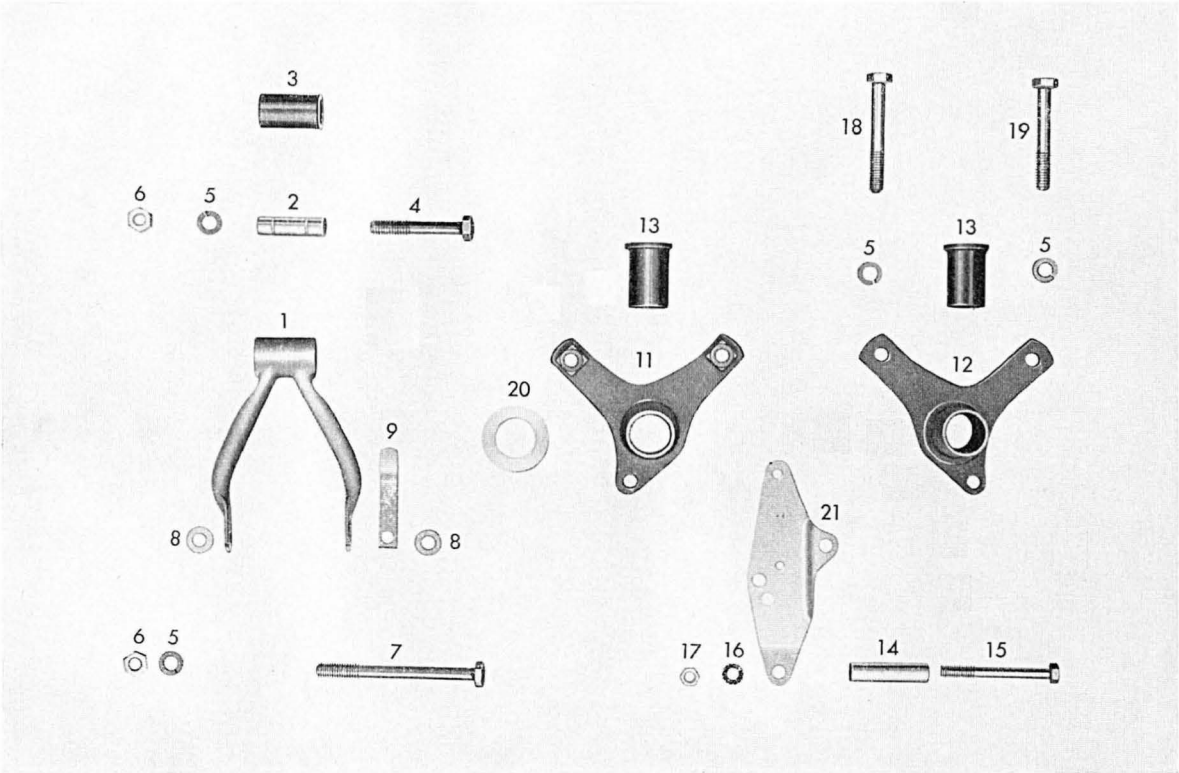

## zu Tafel 2 Motoraufhängung

Bild-Nr.	Bestell-Nr.	Benennung	Stückzahl je Einheit	Bemerkung
1	432-18.621	Motoraufhängung vorn kpl.	1	
2	428-18.108	Distanzrohr	1	
3	428-18.112	Gummimuffe	1	
4	DIN 931 M 8 x 55	Sechskantschraube	1	
5	DIN 127 B 8	Federring	4	z. Bef. d. Motoraufhängung
6	DIN 934 M 8	Sechskantmutter	2	z. Bef. d. Motoraufhängung vorn
7	DIN 931 M.8 x 95	Sechskantschraube	1	
8	405-18.109	Scheibe	2	
9	428-18.115	Kabelhalter	1	
10	428-18.116	Bougierrohr	1	
11	428-18.635	Motorträger links kpl.	1	
12	428-18.630	Motorträger rechts kpl.	1	
13	428-18.200	Gummimuffe	2	
14	423-18.235	Distanzrohr	1	
15	DIN 931 M 7 x 65	Sechskantschraube	1	
16	DIN 6798 A 7.4	Fächerscheibe	1	
17	DIN 934 M 7	Sechskantmutter	1	
18	DIN 931 M 8 x 65	Sechskantschraube	1	
19	DIN 931 M 8 x 60	Sechskantschraube	1	
20	428-18.225	Gleitring	1	mont. a. Motorträger links
21	429-22.610	Auspuffhalter kpl.	1	

Tafel 2a Motoraufhängung

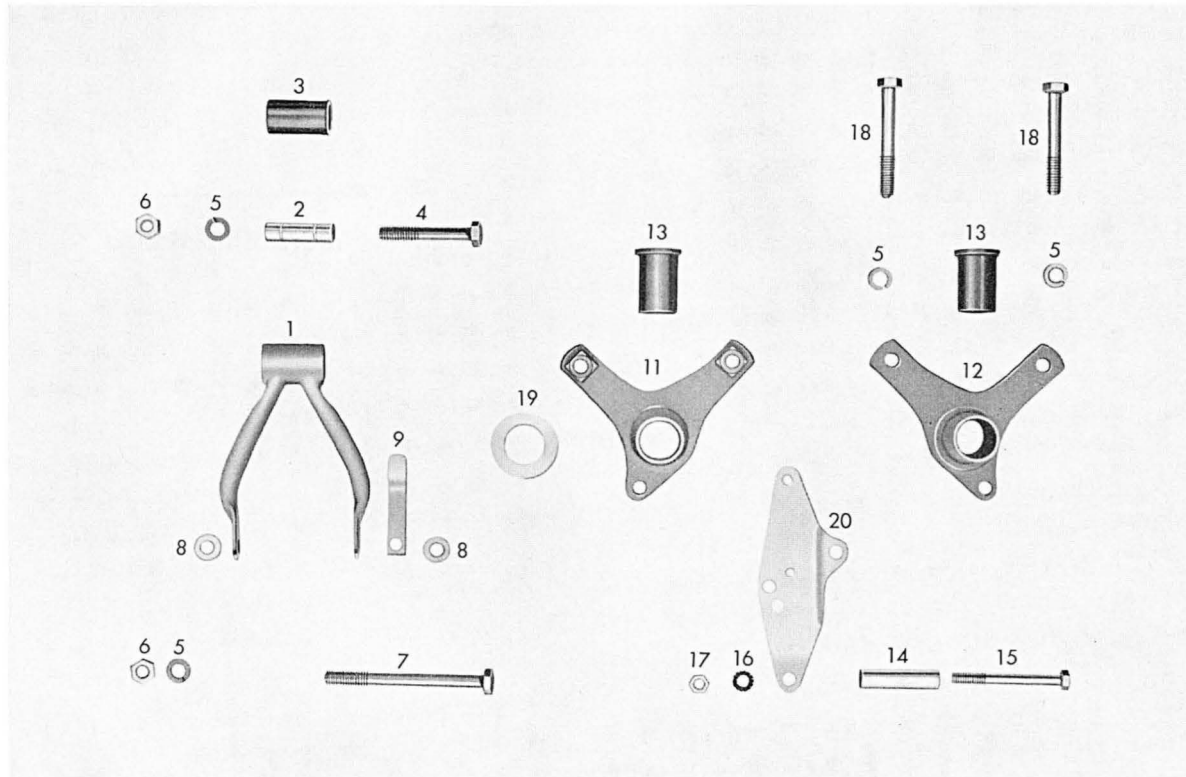

## zu Tafel 2a Motoraufhängung

W 2664 1 dtsch

Bild-Nr.	Bestell-Nr.	Benennung	Stückzahl je Einheit	Bemerkung
1	432-18.621	Motoraufhängung vorn kpl.	1	
2	428-18.108	Distanzrohr	1	
3	428-18.112	Gummimuffe	1	
4	DIN 931 M 8 x 55	Sechskantschraube	1	
5	DIN 127 B 8	Federring	4	z. Bef. d. Motoraufhängung
6	DIN 934 M 8	Sechskantmutter	2	z. Bef. d. Motoraufhängung vorn
7	DIN 931 M 8 x 95	Sechskantschraube	1	
8	405-18.109	Scheibe	2	
9	428-18.115	Kabelhalter	1	
10	428-18.116	Bougierrohr	1	
11	510-18.635	Motorträger links kpl.	1	
12	510-18.630	Motorträger rechts kpl.	1	
13	428-18.200	Gummimuffe	2	
14	510-18.215	Distanzrohr	1	
15	DIN 931 M 10 x 70	Sechskantschraube	1	
16	DIN 6797 A 10.5	Zahnscheibe	1	
17	DIN 934 M 10	Sechskantmutter	1	
18	DIN 931 M 8 x 65	Sechskantschraube	2	
19	428-18.225	Gleitring	1	mont. a. Motorträger links
20	510-18.602	Auspuffhalter kpl.	1	
—	510-18.600	Auspuff- u. Bremshebelhalterung	1	f. Typen 433-106 u. 433-152 m. Kickstarter



## zu Tafel 2 b Motoraufhängung

Bild-Nr.	Bestell-Nr.	Benennung	Stückzahl je Einheit	Bemerkung
1	428-18.622	Motoraufhängung vorn kpl.	1	
2	428-18.108	Distanzrohr	1	
3	428-18.113	Gummimuffe	1	
4	DIN 931 M 8 x 55	Sechskantschraube	1	
5	DIN 127 B 8	Federring	4	z. Bef. d. Motoraufhängung
6	DIN 934 M 8	Sechskantmutter	2	z. Bef. d. Motoraufhängung vorn
7	DIN 931 M 8 x 95	Sechskantschraube	1	
8	405-18.109	Scheibe	2	
—	428-18.115	Kabelhalter	1	
—	428-18.116	Bougierrohr	1	
9	512-18.635	Motorträger links kpl.	1	
10	512-18.630	Motorträger rechts kpl.	1	
11	428-18.200	Gummimuffe	2	
12	510-18.215	Distanzrohr	1	
13	DIN 931 M 10 x 75	Sechskantschraube	1	
14	DIN 6797 A 10.5	Zahnscheibe	1	
15	DIN 934 M 10	Sechskantmutter	1	
16	DIN 931 M 8 x 65	Sechskantschraube	1	
17	DIN 931 M 8 x 70	Sechskantschraube	1	
18	428-18.225	Gleitring	1	mont. a. Motorträger links
19	433-18.602	Auspuffhalter kpl.	1	
—	510-18.607	Auspuff- u. Bremshebelhalterung	1	f. Typen 433-002 u. 433-004 mit Kickstarter

Tafel 3 Vorderradgabel - Lenkungslager - Scheinwerfergehäuse

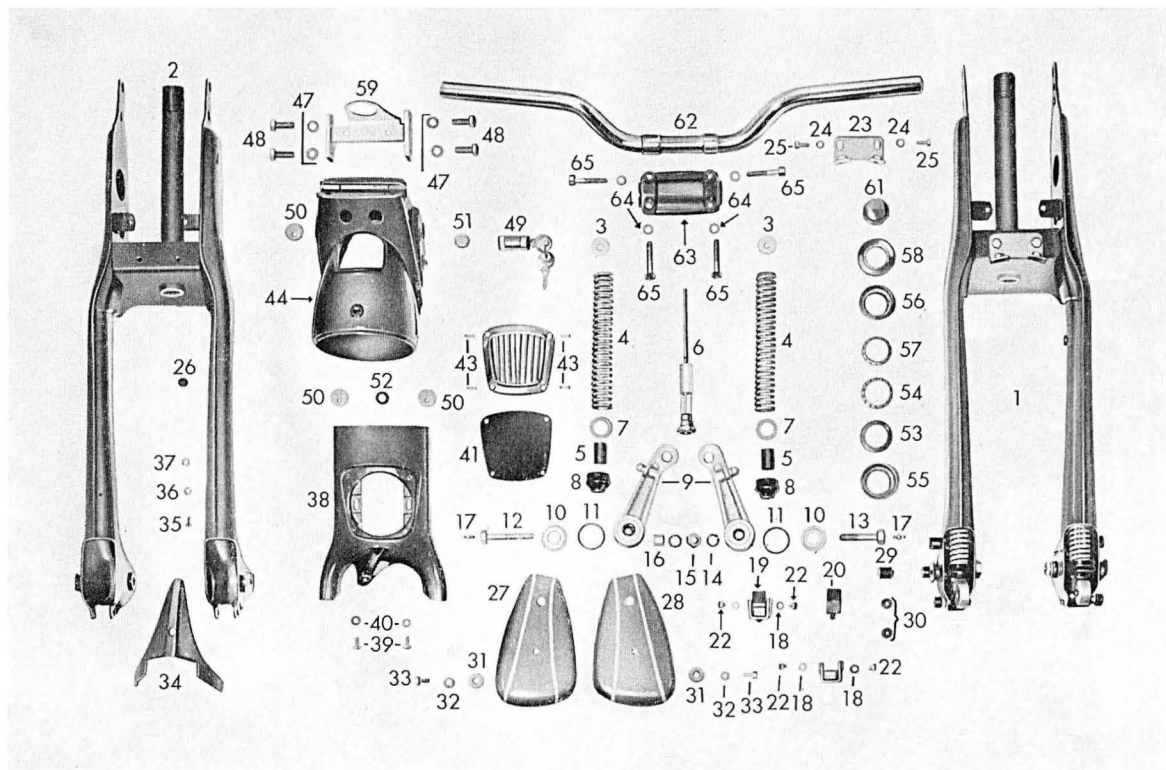



### zu Tafel 3 Vorderradgabel - Lenkungslager - Scheinwerfergehäuse

Bild-Nr.	Bestell-Nr.	Benennung	Stückzahl je Einheit	Bemerkung
1	433-12.700	Vorderradgabel kpl.	1	einbaufertig <b>Farbe angeben!</b>
2	432-12.900	Vorderradgabel unmont.	1	<b>Farbe angeben!</b>
3	432-12.347	Gleitstück	2	
4	432-12.339	Druckfeder	2	
5	432-12.344	Gummipuffer	2	
6	432-12.625	Federlager kpl.	2	
7	265-05.242	Scheibe	2	
8	432-12.352	Manschette	2	
9	433-12.710	Schwinghebel vollst.	2	
10	432-12.362	Teller	4	
11	405-12.363	O-Ring Di 28 x 2.5 $\phi$	4	
12	432-12.110	Sechskantschraube rechts	1	}
13	432-12.109	Sechskantschraube links	1	
14	DIN 127 B 10	Federring	2	f. Schwinghebelbefestig.
15	DIN 936 M 10 x 1	Sechskantmutter	2	
16	405-12.336	Distanzrohr	1	
17	1080 k 6	Schmiernippel	2	
—	432-12.630	Gummipuffer vollst.	2	b. Fahrgestell-Nr. 1806383
—	DIN 84 AM 6 x 35	Zylinderschraube	2	b. Fahrgestell-Nr. 1806383
18	DIN 6797 A 6.4	Zahnscheibe	6	
—	DIN 934 M 6	Sechskantmutter	2	b. Fahrgestell-Nr. 1806383
19	432-12.632	Gummipuffer vollst.	2	ab Fahrgestell-Nr. 1806384
20	432-12.359	Gummipuffer	2	ab Fahrgestell-Nr. 1806384
21	432-12.714	Pufferträger vollst.	2	ab Fahrgestell-Nr. 1806384
22	DIN 84 AM 6 x 6	Zylinderschraube	4	ab Fahrgestell-Nr. 1806384
23	432-12.620	Befestigungswinkel vollst.	1	

Tafel 3 Vorderradgabel - Lenkungslager - Scheinwerfergehäuse

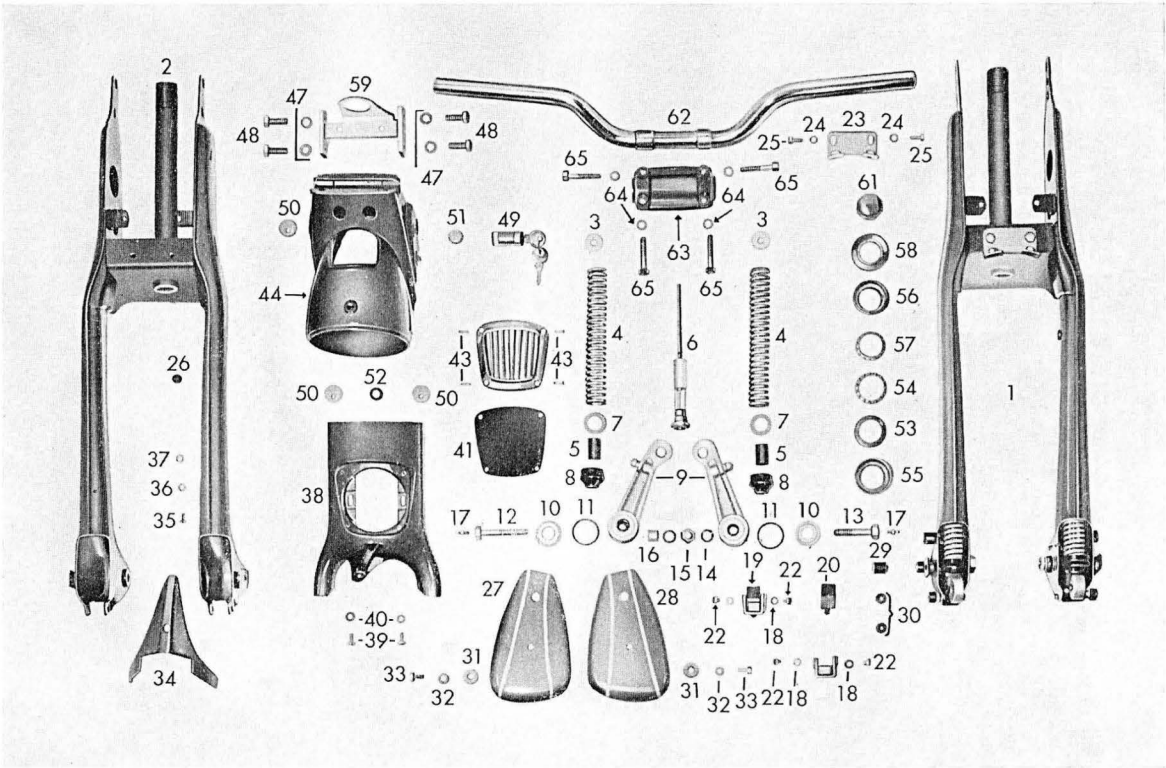

### zu Tafel 3 Vorderradgabel - Lenkungslager - Scheinwerfergehäuse

Bild-Nr.	Bestell-Nr.	Benennung	Stückzahl je Einheit	Bemerkung
24	DIN 125 6.4	Scheibe	2	
25	DIN 933 M 6 x 12	Sechskantschraube	2	
26	423-12.322	Gummipilz	1	
27	433-12.301	Zierkappe links	1	<b>Farbe angeben!</b>
28	433-12.302	Zierkappe rechts	1	<b>Farbe angeben!</b>
29	432-12.141	Gummipuffer	2	
30	432-12.140	Distanzring	4	
31	432-12.134	Fiberscheibe	2	
32	DIN 125 6.4	Scheibe	2	} z. Bef. d. Zierkappen
33	DIN 933 M 6 x 12	Sechskantschraube	2	
34	432-12.118	Gabel-Endstück	1	<b>Farbe angeben!</b>
35	DIN 88 AM 5x 12	Linsensenschraube	1	} z. Bef. d. Gabelendstückes
36	DIN 125 5.3	Scheibe	1	
37	DIN 934 M 5	Sechskantmutter	1	
38	432-12.115	Verkleidung der Vorderradgabel	1	<b>Farbe angeben!</b>
39	DIN 933 M 5 x 12	Sechskantschraube	2	} z. Bef. d. Vorderradgabel- verkleidung
40	DIN 433 5.3	Scheibe	2	
41	423-12.117	Blende	1	
42	423-12.120	Deckel	1	
43	DIN 91 AM 4 x 12	Linsensenschraube	4	
—	432-12.706	Scheinwerfergehäuse kpl.	1	<b>Farbe angeben!</b>
44	432-12.100	Scheinwerfergehäuse	1	
45	432-12.107	Abdeckkappe	1	<b>Farbe angeben!</b>
46	DIN 84 AM 6 x 18	Zylinderschraube	1	z. Bef. d. Abdeckkappe
47	DIN 127 B 8	Federring	6	4 x z. Bef. d. Scheinwerfer- gehäuses 2 x z. Bef. d. Gabeljoch
48	DIN 933 M 8 x 22	Sechskantschraube	4	z. Bef. d. Scheinwerfergeh.

Tafel 3 Vorderradgabel - Lenkungslager - Scheinwerfergehäuse

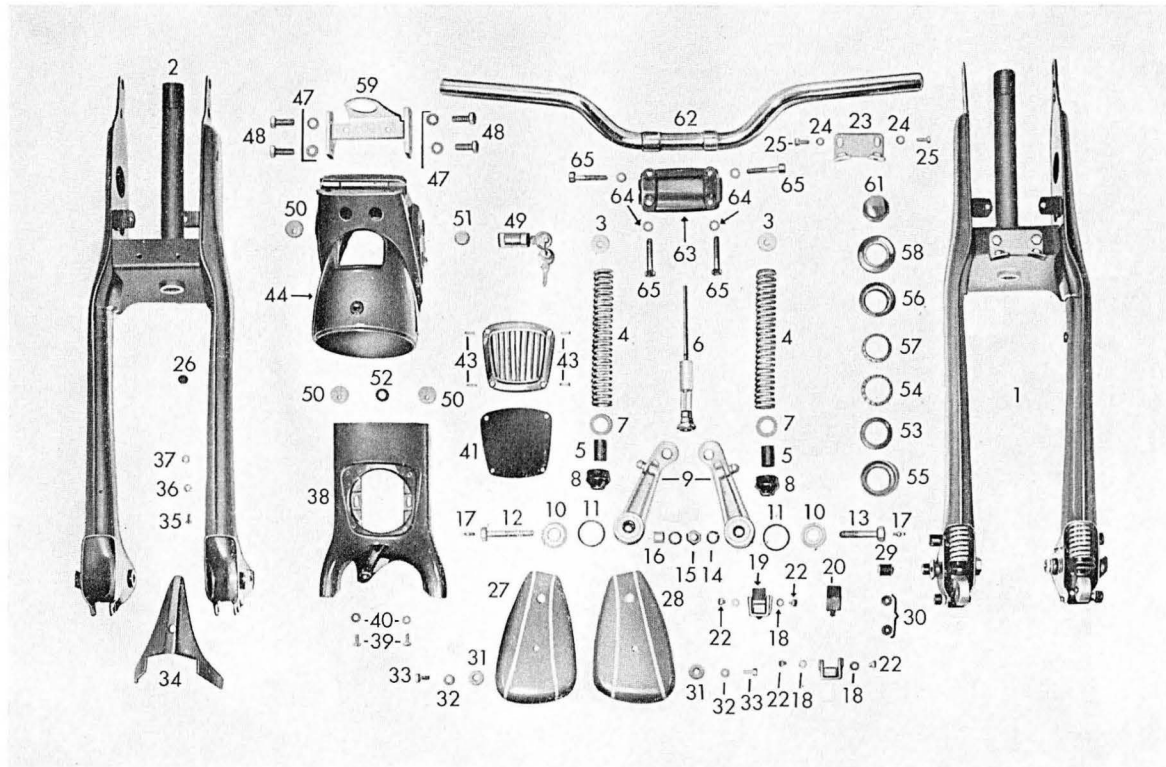

### zu Tafel 3 Vorderradgabel - Lenkungslager - Scheinwerfergehäuse

Bild-Nr.	Bestell-Nr.	Benennung	Stückzahl je Einheit	Bemerkung
49	423-13.635	Lenkerschloß	1	
50	432-12.120	Gummitülle	3	1 x im Scheinwerfergehäuse rechts 2 x im Scheinwerfergehäuse vorn
51	432-10.211	Gummitülle	1	im Scheinwerfergehäuse links
52	423-16.301	Gummitülle	1	im Scheinwerfergehäuse innen
—	423-13.701	Lenkungsagersatz kpl.	1	
53	423-13.105	Laufring	1	
54	423-13.157	Käfigring vollst.	1	
55	423-13.160	Lagerschale unten	1	
56	400-13.100	Lagerschale oben	1	
57	M 1421 z 57	Käfigring vollst.	1	Innen $\phi$ 27.5
58	423-13.120	Stellring	1	
—	432-13.415	Oberes Gabeljoch	1	bis Fahrgestell-Nr. 1806383
59	432-13.601	Oberes Gabeljoch vollst.	1	ab Fahrgestell-Nr. 1806384
60	DIN 933 M 8 x 12	Sechskantschraube	2	
61	432-13.101	Hutmutter	1	ab Fahrgestell-Nr. 1806384
—	423-13.121	Ausgleichscheibe	n. Bed.	bis Fahrgestell-Nr. 1806383
—	423-13.122	Scheibe	1	bis Fahrgestell-Nr. 1806383
—	432-13.111	Sechskantmutter	1	bis Fahrgestell-Nr. 1806383
62	423-13.600	Lenker	1	
63	432-13.400	Lenkerschelle	1	} <b>Farbe angeben!</b> z. Bef. d. Lenkerschelle u. d. Lenkers
64	DIN 125 7.4	Scheibe	4	
65	432-13.105	Hutschraube	4	
—	400-17.610	Fahrradglocke	1	

Tafel 3 a Vorderradgabel - Lenkungslager - Scheinwerfergehäuse

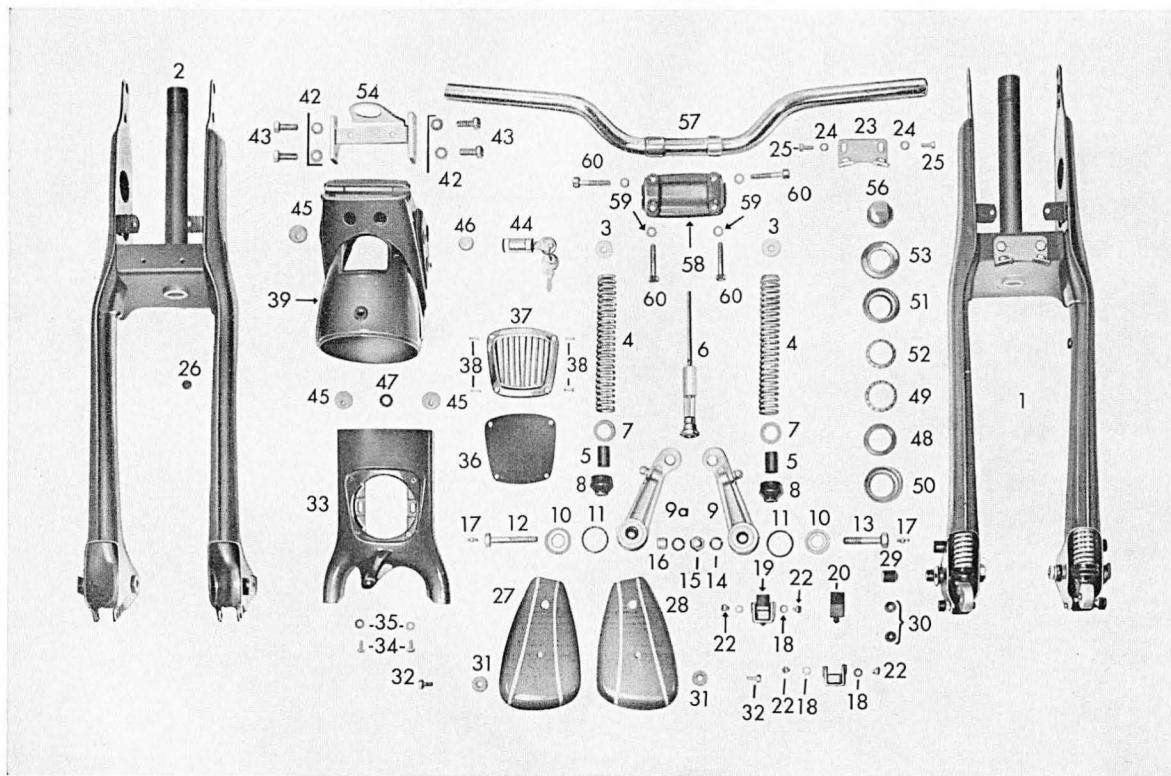

### zu Tafel 3 a Vorderradgabel - Lenkungslager - Scheinwerfergehäuse

Bild-Nr.	Bestell-Nr.	Benennung	Stückzahl je Einheit	Bemerkung
1	433-12.703	Vorderradgabel kpl.	1	ab Fgst. 1832181 einbaufertig — Farbe angeben! Farbe angeben!
2	432-12.900	Vorderradgabel unmont.	1	
3	432-12.347	Gleitstück	2	} f. Schwinghebelbefestigung
4	432-12.339	Druckfeder	2	
5	432-12.344	Gummipuffer	2	
6	432-12.625	Federlager kpl.	2	
7	265-05.242	Scheibe	2	
8	432-12.352	Manschette	2	
9	433-12.710	Schwinghebel vollst. rechts	1	
9a	433-12.712	Schwinghebel vollst. links	1	
10	432-12.362	Teller	4	
11	405-12.363	O-Ring Di 28 x 2,5 $\phi$	4	
12	432-12.110	Sechskantschraube rechts	1	
13	432-12.109	Sechskantschraube links	1	
14	DIN 127 B 10	Federring	2	
15	DIN 936 M 10 x 1	Sechskantmutter	2	
16	405-12.336	Distanzrohr	1	
17	1080 k 6	Schmiernippel	2	
18	DIN 6797 A 6,4	Zahnscheibe	4	
19	432-12.632	Gummipuffer vollst.	2	
20	432-12.359	Gummipuffer	2	
21	432-12.714	Pufferträger vollst.	2	
22	DIN 933 M 6 x 8	Sechskantschraube	4	
23	432-12.620	Befestigungswinkel vollst.	1	
24	DIN 125 6,4	Scheibe	4	
25	DIN 933 M 6 x 12	Sechskantschraube	2	
26	423-12.322	Gummipilz	1	

W 2664 I dtisch

Tafel 3 a Vorderradgabel - Lenkungslager - Scheinwerfergehäuse

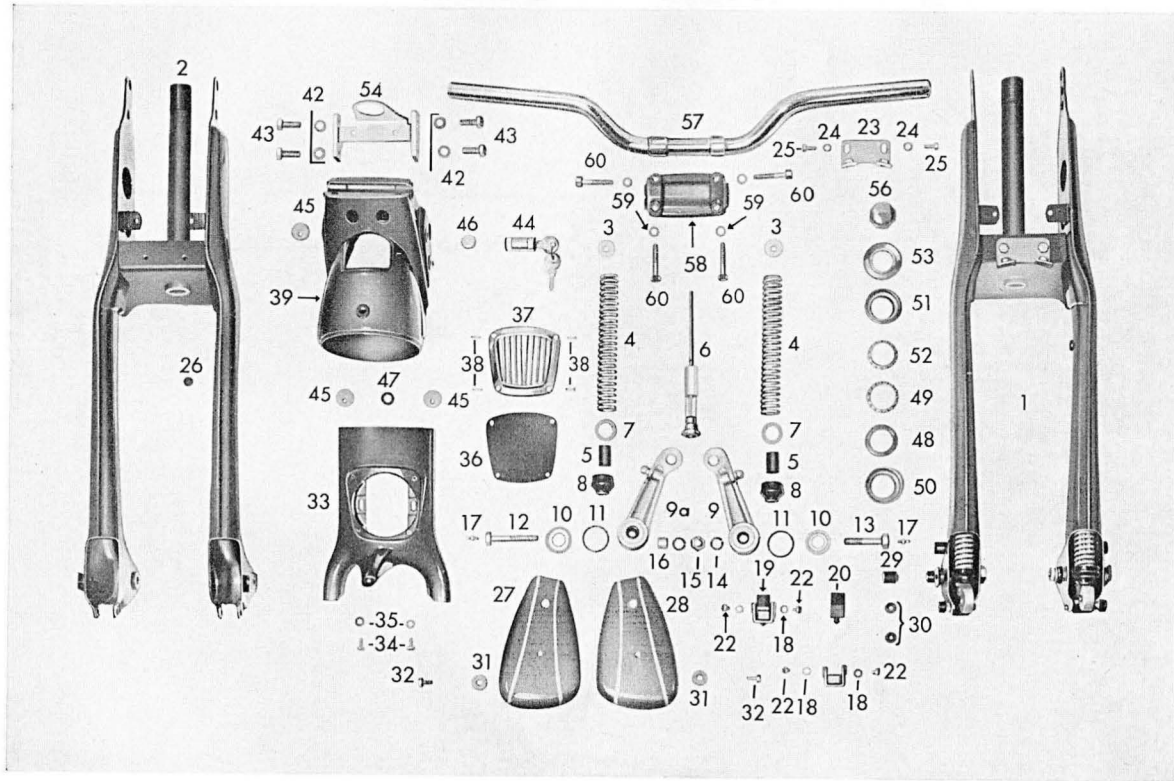



## zu Tafel 3 a Vorderradgabel - Lenkungslager - Scheinwerfergehäuse

Bild-Nr.	Bestell-Nr.	Benennung	Stückzahl je Einheit	Bemerkung
27	433-12.301	Zierkappe links	1	<b>Farbe angeben!</b>
28	433-12.302	Zierkappe rechts	1	<b>Farbe angeben!</b>
29	432-12.141	Gummipuffer	2	
30	432-12.140	Distanzring	2	
31	432-12.134	Fiberscheibe	2	
32	DIN 933 M 6 x 12	Sechskantschraube	2	z. Bef. d. Zierkappen
33	432-12.115	Verkleidung der Vorderradgabel	1	<b>Farbe angeben!</b>
34	DIN 933 M 5 x 12	Sechskantschraube	2	z. Bef. d. Vorderradgabel- verkleidung
35	428-19.120	Scheibe	2	
36	423-12.117	Blende	1	
37	423-12.120	Deckel	1	nur f. Fahrzeuge ohne Schnarre
38	DIN 91 AM 4 x 12	Linsensenkschraube	4	
39	432-12.706	Scheinwerfergehäuse kpl.	1	<b>Farbe angeben!</b>
40	432-12.107	Abdeckkappe	1	<b>Farbe angeben!</b>
41	DIN 84 AM 5 x 14	Zylinderschraube	1	z. Bef. d. Abdeckkappe
42	DIN 127 B 8	Federring	4	z. Bef. d. Scheinwerfergeh.
43	DIN 933 M 8 x 22	Sechskantschraube	4	z. Bef. d. Scheinwerfergehäuses
44	423-13.635	Lenkerschloß	1	
—	428-13.610	Lenkerschloß	1	f. Schweden
45	432-12.120	Gummitülle	3	1x im Scheinwerfergehäuse re. 2x im Scheinwerfergehäuse vorn
46	432-10.211	Gummitülle	1	im Scheinwerfergehäuse links
47	423-16.301	Gummitülle	1	im Scheinwerfergehäuse innen
—	423-13.701	Lenkungslagersatz kpl.	1	
48	423-13.105	Laufring	1	
49	423-13.157	Käfigring vollst.	1	
50	423-13.160	Lagerschale unten	1	
51	400-13.100	Lagerschale oben	1	

Tafel 3 a Vorderradgabel - Lenkungslager - Scheinwerfergehäuse

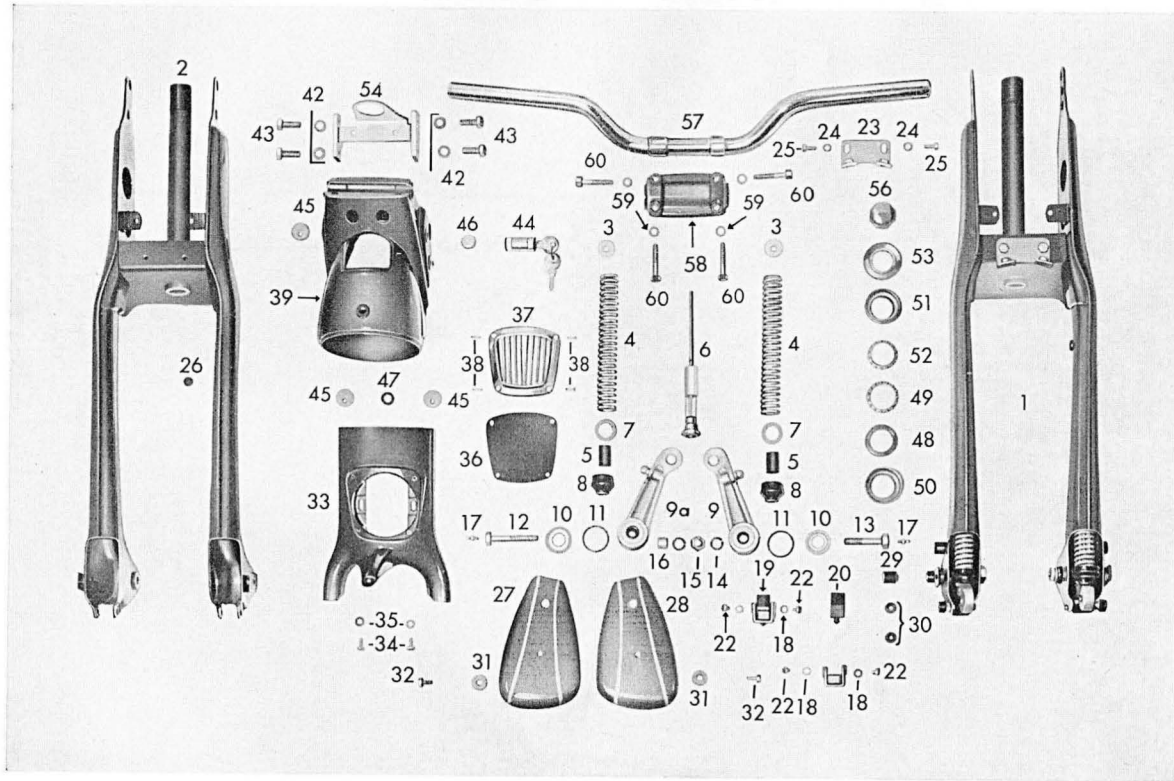

### zu Tafel 3 a Vorderradgabel - Lenkungslager - Scheinwerfergehäuse

Bild-Nr.	Bestell-Nr.	Benennung	Stückzahl je Einheit	Bemerkung
52	M 1421 z 57	Käfigring vollst.	1	Innen $\phi$ 27,5
53	423-13.120	Stellring	1	
54	432-13.601	Oberes Gabeljoch vollst.	1	
56	432-13.101	Hutmutter	1	
—	510-13.600	Lenker vollst.	1	f. Norwegen
57	423-13.600	Lenker	1	
58	432-13.400	Lenkerschelle	1	} <b>Farbe angeben!</b> z. Bef. d. Lenkerschelle u. d. Lenkers
59	432-13.103	Scheibe	4	
60	DIN 933 M 7x40 crp.	Sechskantschraube	4	
—	432-12.142	Distanzring	2	
—	400-17.610	Fahrradglocke	1	

Tafel 4 Hinterradgabel - Federbein

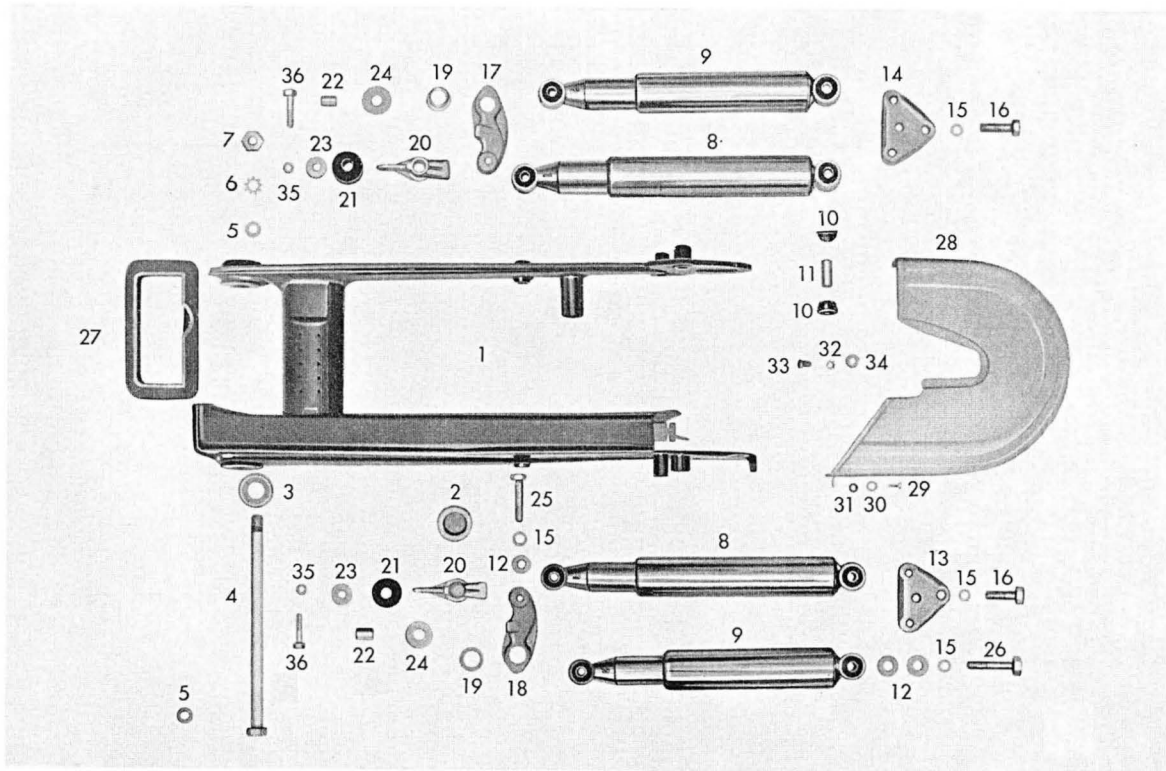

## zu Tafel 4 Hinterradgabel - Federbein

Bild-Nr.	Bestell-Nr.	Benennung	Stückzahl je Einheit	Bemerkung
1	433-14.700	Hinterradgabel kpl.	1	<b>{ Farbe angeben!</b> Bei Bestellung d. Hinterradgabel bis Fahrgestell-Nr. 1807288, muß 1 Haltebuchse 433-15.125, 1 Mutter 433-15.131, sowie 1 Kettenspanner kpl. 433-15.632 mitbestellt werden!  } z. Bef. d. Hinterradgabel  gekennz. m. „1“ gekennz. m. „2“  } z. Bef. d. Federbeine  z. Bef. d. Lagerpl. u. Federbeine z. Bef. d. Lagerpl.
—	428-14.130	Nietleiste	1	
—	428-14.125	Spritzschutz	1	
—	428-14.132	Leiste	1	
—	DIN 7974 BZ 3.5 x 4.7	Halbrundblechschraube	5	
—	DIN 7331 B 3 x 7 x 6	Hohlriet	6	
2	432-14.117	Verschlußgummi	1	
3	405-12.362	Teller	4	
4	423-14.118	Sechskantschraube	1	
5	DIN 433 10.5	Scheibe	2	
6	DIN 6797 A 10.5	Zahnscheibe	1	
7	DIN 934 M 10 x 1	Sechskantmutter	1	
8	432-14.604	Solo-Federbein vollst.	1 Paar	
9	433-14.650	Sozius-Federbein vollst.	1 Paar	
10	422-14.177	Gummitülle	16	
11	422-14.180	Distanzrohr	8	
12	422-14.183	Scheibe	14	
13	433-14.325	Lagerplatte links	1	
14	433-14.326	Lagerplatte rechts	1	
15	DIN 127 B 8	Federring	12	
16	DIN 931 M 8 x 30	Sechskantschraube	4	
17	433-14.313	Lagerhebel rechts	1	
18	433-14.312	Lagerhebel links	1	
19	425-14.334	Buchse	2	
20	429-14.310	Riegel	2	
21	429-14.314	Anschlaggummi	2	

Tafel 4 Hinterradgabel - Federbein

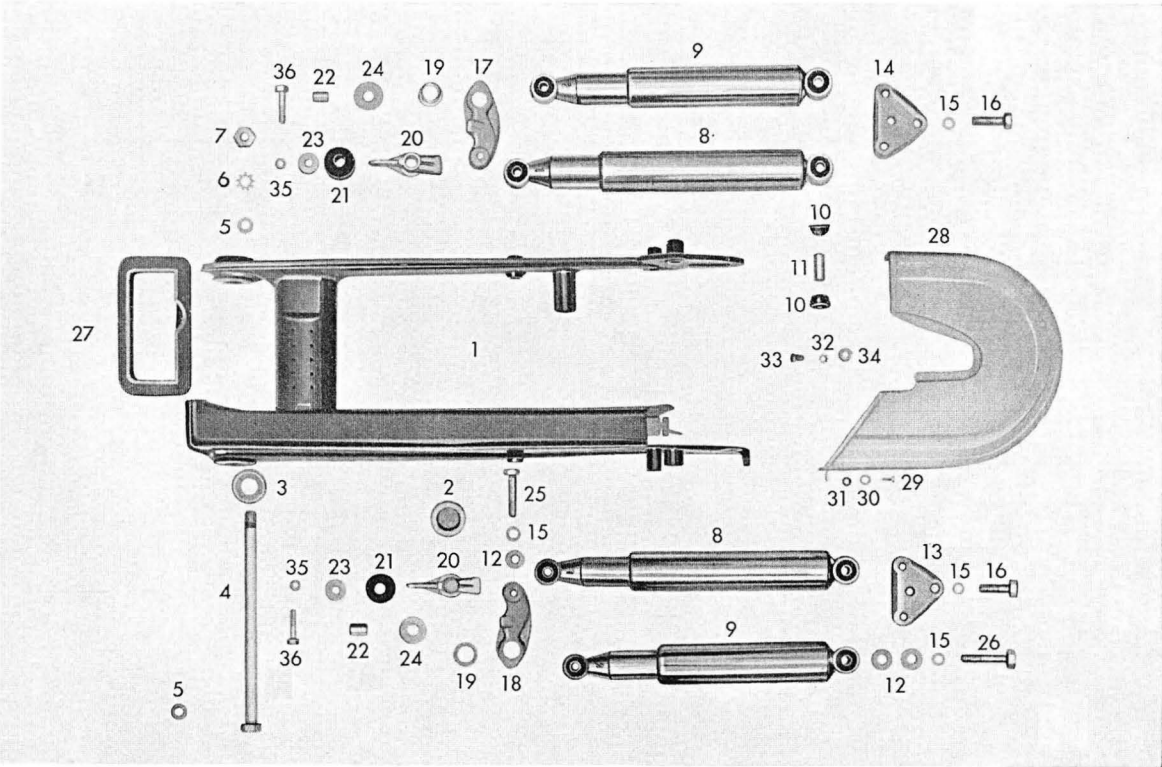

## zu Tafel 4 Hinterradgabel - Federbein

Bild-Nr.	Bestell-Nr.	Benennung	Stückzahl je Einheit	Bemerkung
22	433-14.322	Büchse	2	
23	423-10.313	Unterlegscheibe	2	
24	433-14.321	Anlaufscheibe	2	
25	DIN 931 M 8 x 42	Sechskantschraube	4	unten
26	DIN 931 M 8 x 45	Sechskantschraube	4	oben
27	428-14.300	Manschette	1	
28	425-14.661	Kastenhaube	1	<b>Farbe angeben!</b>
29	DIN 85 AM 5 x 12	Linsenschraube	1	} z. Bef. d. Kastenhaube
30	DIN 125 5.3	Scheibe	1	
31	423-14.305	Scheibe	1	
32	DIN 6797 A 5.3	Zahnscheibe	1	
33	DIN 85 AM 5 x 10	Linsenschraube	1	
34	428-19.120	Scheibe	1	} z. Bef. d. Anschlaggummi
35	DIN 127 B 6	Federring	2	
36	DIN 931 M 6 x 30	Sechskantschraube	2	

Tafel 4 a Hinterradgabel - Federbein - Fußbrasten

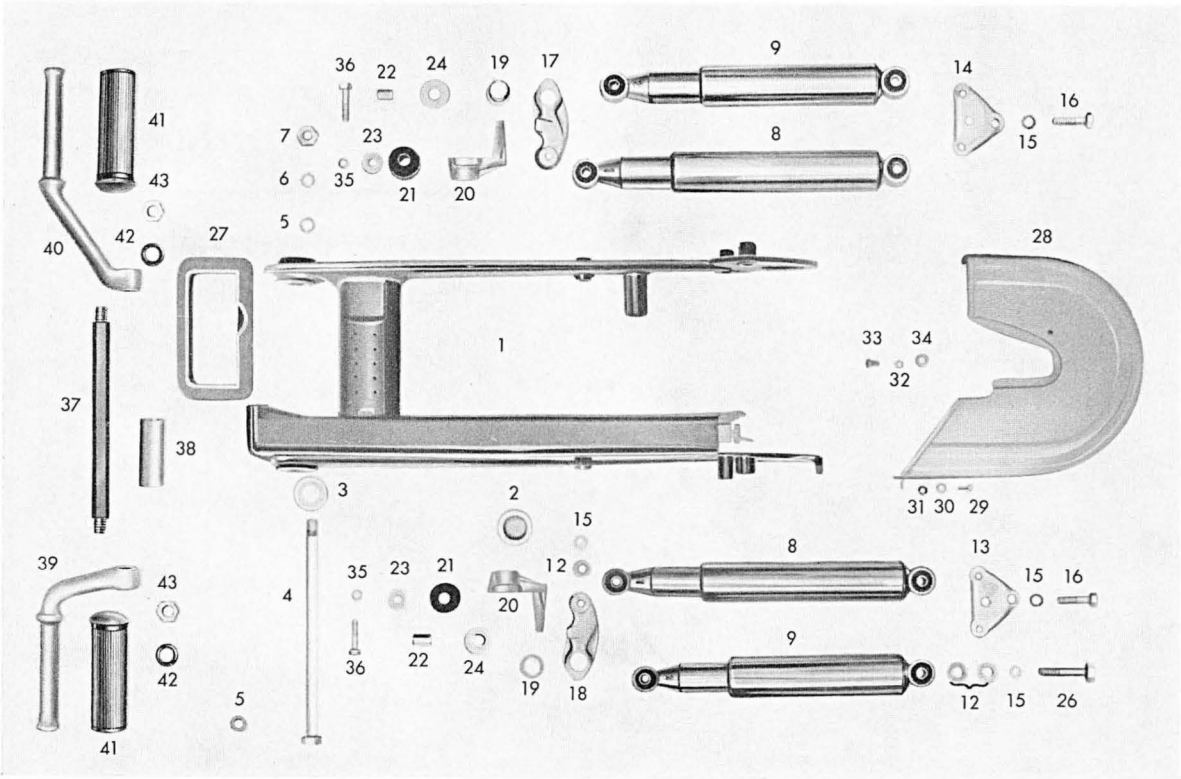



## zu Tafel 4 a Hinterradgabel - Federbein - Fußrasten

W 2664 I dtisch

Bild-Nr.	Bestell-Nr.	Benennung	Stückzahl je Einheit	Bemerkung
1	433-14.700	Hinterradgabel kpl.	1	<b>Farbe angeben!</b>
—	428-14.130	Nietleiste	1	
—	428-14.125	Spritzschutz	1	
—	428-14.132	Leiste	1	
—	DIN 7974 BZ 3.5x4.7	Halbrundblechschraube	5	
—	DIN 7331 B 3 x 7 x 6	Hohl Niet	6	
2	432-14.117	Verschlußgummi	1	
3	405-12.362	Teller	4	
4	423-14.118	Sechskantschraube	1	} z. Bef. d. Hinterradgabel
5	DIN 433 10.5	Scheibe	2	
6	DIN 6797 A 10.5	Zahnscheibe	1	
7	DIN 934 M 10 x 1	Sechskantmutter	1	
8	510-14.643	Solo-Federbein vollst.	2	
9	433-14.625	Sozius-Federbein vollst.	2	
12	422-14.183	Scheibe	16	
13	433-14.325	Lagerplatte links	1	
14	433-14.326	Lagerplatte rechts	1	
15	DIN 127 B 8	Federring	12	z. Bef. d. Lagerpl. u. Federbeine
16	DIN 931 M 8 x 30	Sechskantschraube	4	z. Bef. d. Lagerplatte
17	433-14.313	Lagerhebel rechts	1	
18	433-14.312	Lagerhebel links	1	
19	425-14.334	Buchse	2	
20	429-14.310	Riegel	2	
21	429-14.314	Anschlaggummi	2	

Tafel 4 a Hinterradgabel - Federbein - Fußrasten

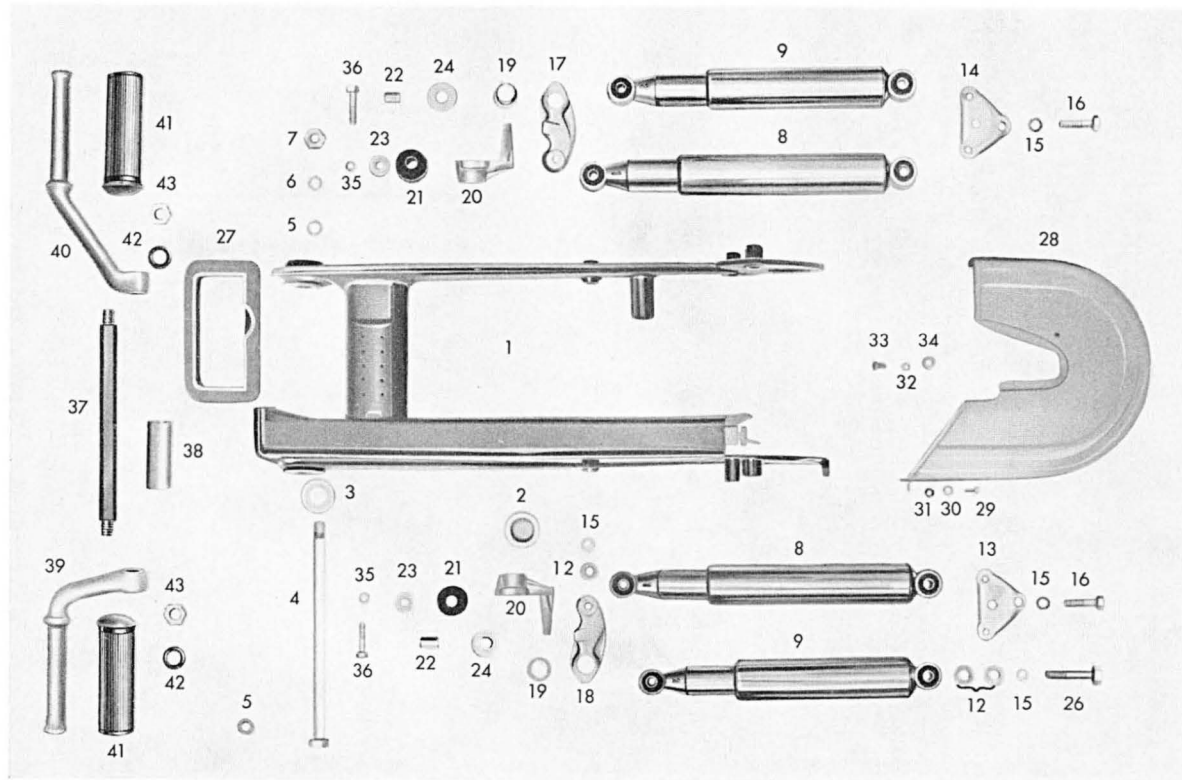

## zu Tafel 4 a Hinterradgabel - Federbein - Fußrasten

Bild-Nr.	Bestell-Nr.	Benennung	Stückzahl je Einheit	Bemerkung
22	433-14.322	Büchse	2	
23	423-10.313	Unterlegscheibe	2	
24	433-14.321	Anlaufscheibe	2	
26	DIN 931 M 8 x 42/22	Sechskantschraube	8	
27	510-14.220	Manschette	1	
28	425-14.661	Kastenhaube	1	<b>Farbe angeben</b>
29	DIN 85 AM 5 x 12	Linsenschraube	1	}
30	DIN 125 5.3	Scheibe	1	
31	423-14.305	Scheibe	1	
32	DIN 6797 A 5.3	Zahnscheibe	1	z. Bef. d. Kastenhaube
33	DIN 85 AM 5 x 10	Linsenschraube	1	}
34	428-19.120	Scheibe	1	
35	DIN 127 B 6	Federring	2	
36	DIN 931 M 6 x 30	Sechskantschraube	2	z. Bef. d. Anschlaggummis
		<b>nur für Kickstarterausführung</b>		f. Typen 433-106, 433-152
37	437-14.105	Lagerbolzen	1	
38	433-14.109	Abstandrohr links	1	
39	433-14.131	Fußrasterarm links	1	}
40	433-14.130	Fußrasterarm rechts	1	
41	433-14.120	Muffe	2	ab Fgst.-Nr. 1033731
42	DIN 127 B 10	Federring	2	}
43	DIN 439 BM 10	Sechskantmutter	2	

Tafel 4 b Hinterradgabel – Federbein, Fußrasten

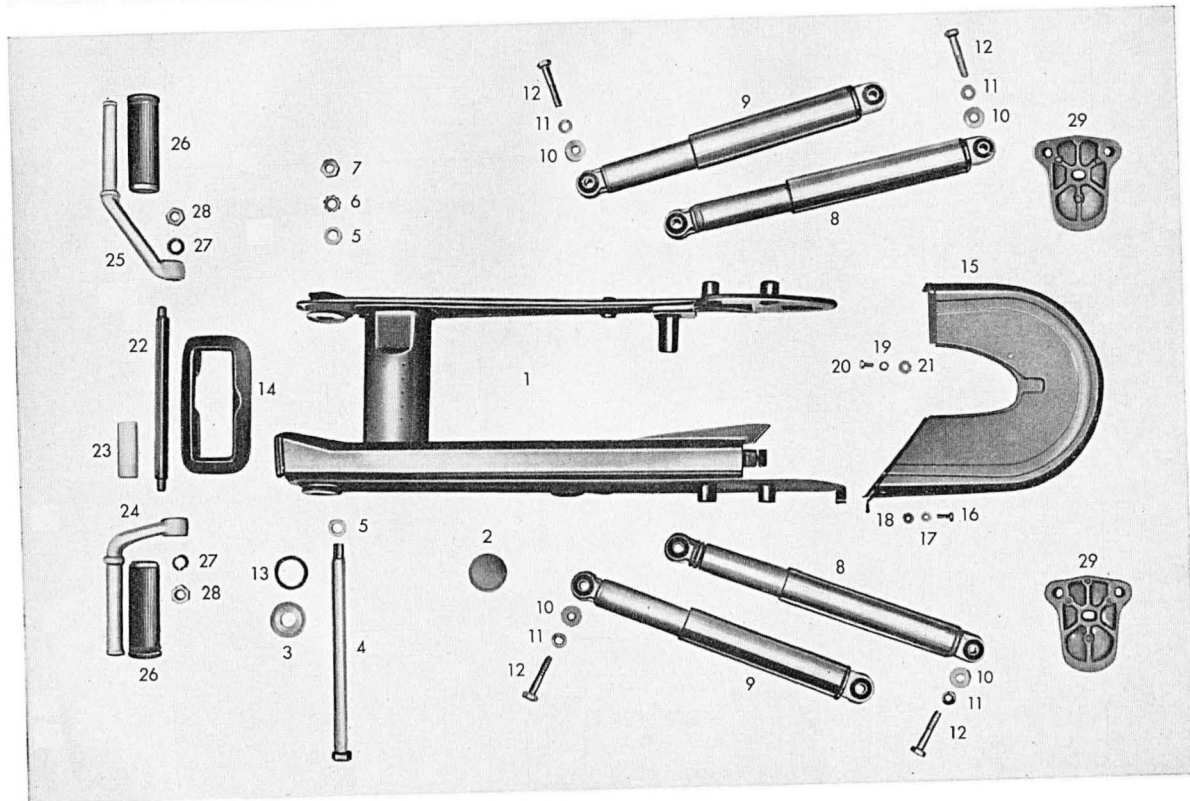

## zu Tafel 4 b Hinterradgabel – Federbein – Fußrasten

W 2779 I dtisch, Ausgabe 4/84

Bild-Nr.	Bestell-Nr.	Benennung	Stückzahl je Einheit	Bemerkung	
1	512-14.700	Hinterradgabel kpl.	1	<b>Farbe angeben!</b>	
—	428-14.130	Nietleiste	1		
—	428-14.125	Spritzschutz	1		
—	428-14.132	Leiste	1		
—	DIN 7974 BZ 3,5x4,7	Halbrundblechschraube	5		
—	DIN 7331 B 3 x 7 x 6	Hohlriet	6		
2	432-14.117	Verschlußgummi	1		
3	405-12.362	Teller	4		
4	423-14.118	Sechskantschraube	1		
5	DIN 433 10,5	Scheibe	2		} zur Befestigung der Hinterradgabel
6	DIN 6797 A 10,5	Zahnscheibe	1		
7	DIN 934 M 10 x 1	Sechskantmutter	1		
8	433-14.706	Solo-Federbein vollst.	2	z. Bef. d. Federbeine	
9	433-14.707	Stoßdämpfer	2		
10	422-14.183	Scheibe	16		
11	DIN 127 B 8	Federring	14		
12	DIN 931 M8 x 42/22	Sechskantschraube	8		
13	405-12.363	O-Ring Di 28 x 2,5 $\phi$	4		
14	510-14.220	Manschette	1		
15	512-14.618	Kastenhaube	1		<b>Farbe angeben!</b>
16	DIN 85 AM 5 x 12	Linsenschraube	1		
17	DIN 125 5,3	Scheibe	1		
18	423-14.305	Scheibe	1		
19	DIN 6797 A 5,3	Zahnscheibe	1	} z. Bef. d. Kastenhaube	
20	DIN 85 AM 5 x 10	Linsenschraube	1		
21	428-19.120	Scheibe	1		
—	428-14.705	Gewinde- und Laufbüchse	2		

Tafel 4 b Hinterradgabel – Federbein, Fußrasten

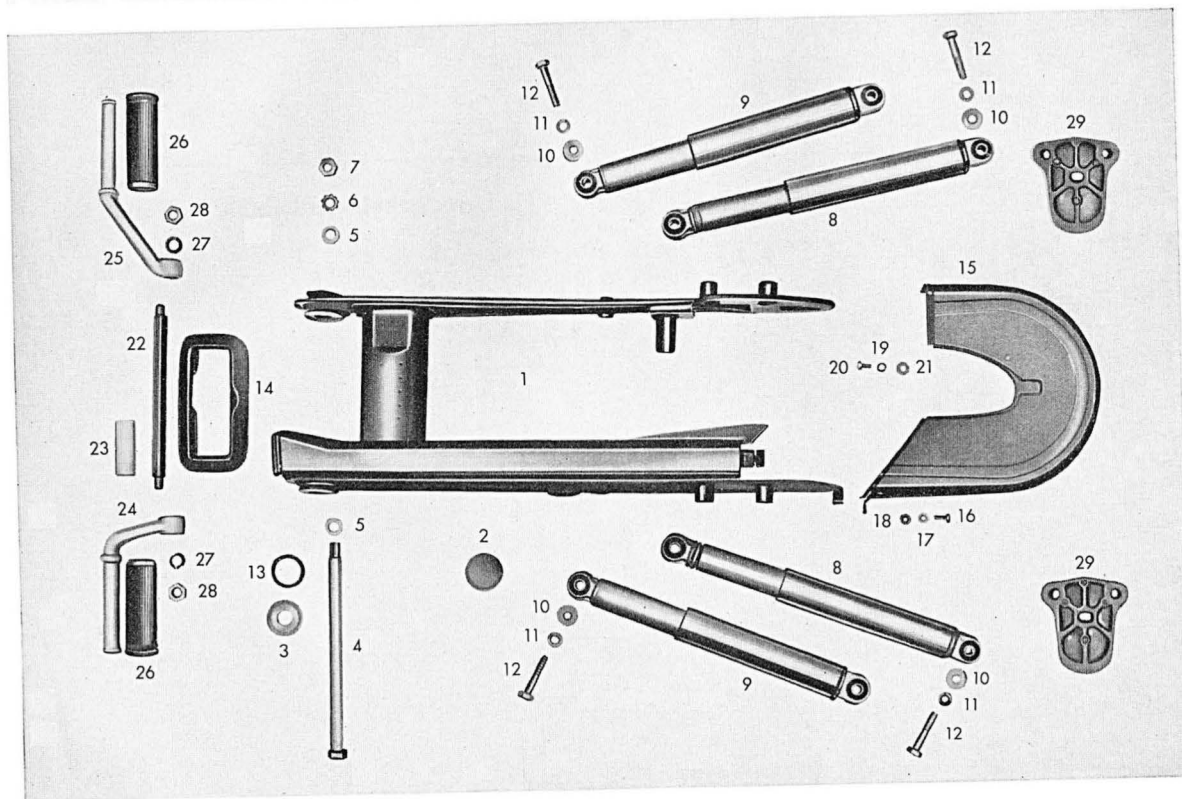

### zu Tafel 4 b Hinterradgabel – Federbein – Fußrasten

Bild-Nr.	Bestell-Nr.	Benennung	Stückzahl je Einheit	Bemerkung
—	DIN 125 8,4	Scheibe	2	
—	DIN 933 M 8 x 35	Sechskantschraube	2	
—	DIN 931 M 8 x 55	Sechskantschraube	4	
		<b>Nur für Kickstarterausführung</b>		
22	437-14.105	Lagerbolzen	1	
23	433-14.109	Abstandsrohr links	1	
24	433-14.131	Fußrasterarm links	1	
25	433-14.130	Fußrasterarm rechts	1	
26	433-14.120	Muffe	2	
27	DIN 127 B 10	Federring	2	
28	DIN 936 M 10	Sechskantmutter	2	
29	510-14.211	Deckel zur Federbeinaufhängung	2	Farbe angeben!

Tafel 4 c Hinterradgabel – Federbein – Fußrastenrohr

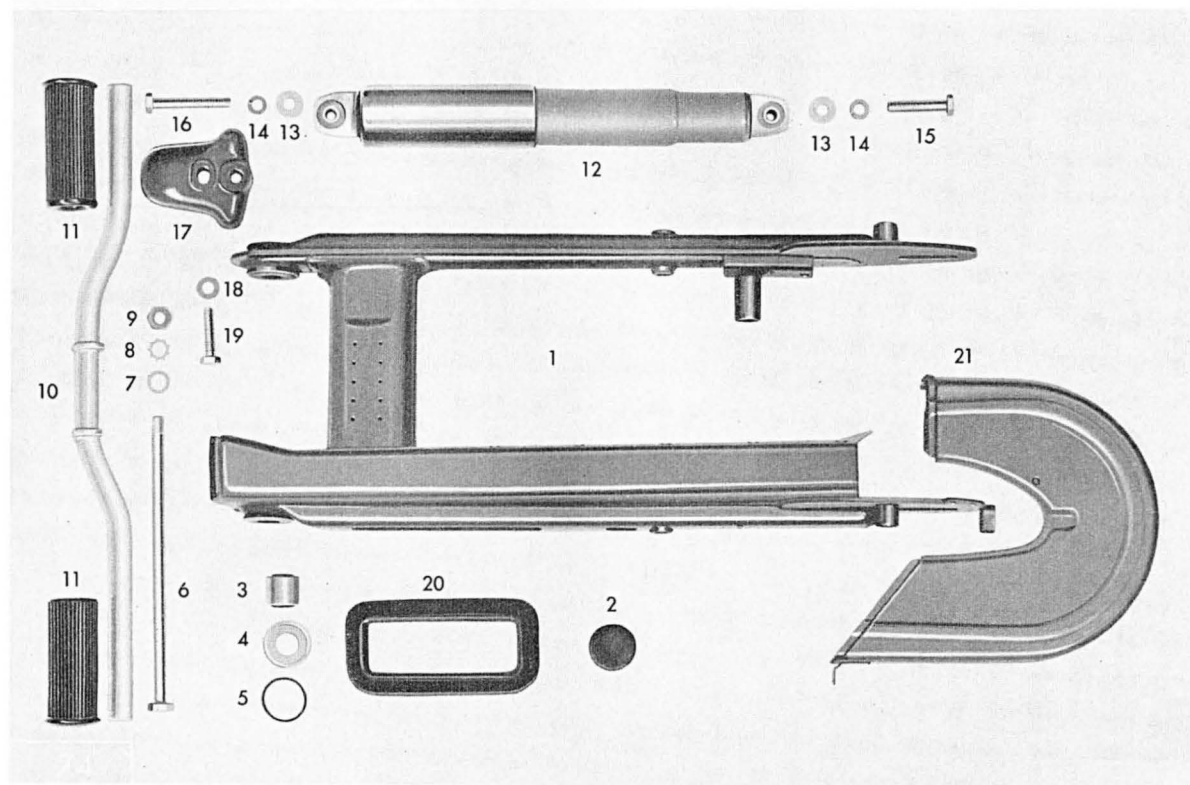



## zu Tafel 4 c Hinterradgabel – Federbein – Fußrastenrohr

W 2829/1 disch., Ausgabe Mai 65

Bild-Nr.	Bestell-Nr.	Benennung	Stückzahl je Einheit	Bemerkung
1	515-14.700	<b>Hinterradgabel kpl.</b>	1	ab Fg.-Nr. 1 851 401 <b>Farbe angeben!</b>
—	428-14.130	Nietleiste	1	
—	428-14.125	Spritzschutz	1	
—	428-14.132	Leiste	1	
—	DIN 7974 BZ 3,5x4,7	Halbrundblechschraube	5	
—	DIN 7331 B 3 x 7 x 6	Hohlriet	6	
2	432-14.117	Verschlußgummi	1	
3	428-14.705	Gewinde- und Laufbuchse	2	
4	405-12.362	Teller	4	
5	405-12.363	O-Ring Di. 28 x 2,5 $\phi$	4	
6	423-14.118	Sechskantschraube	1	} zur Befestigung der Hinterradgabel
7	DIN 433 10,5	Scheibe	2	
8	DIN 6797 A 10,5	Zahnscheibe	1	
9	DIN 934 M 10 x 1	Sechskantmutter	1	} <b>nur für Kickstarterausführung</b>
10	433-14.610	<b>Fußrastenrohr</b>	1	
11	433-14.119	Muffe	2	
—	DIN 933 M 8 x 18	Sechskantschraube	2	
—	DIN 127 B 8	Federring	2	
12	515-14.713	<b>Federbein</b>	2	ab Fg.-Nr. 1 852 752 z. Bef. d. Federbeine
13	422-14.183	Scheibe	8	
14	DIN 127 B 8	Federring	8	
15	DIN 931 M 8 x 42/22	Sechskantschraube	2	} zur Federbeinbefestigung oben
16	DIN 931 M 8 x 55	Sechskantschraube	2	
17	510-14.210	Deckel	2	
18	DIN 125 8,4	Scheibe	2	
19	DIN 933 M 8 x 35	Sechskantschraube	2	

Tafel 4 c Hinterradgabel – Federbein – Fußrastenrohr

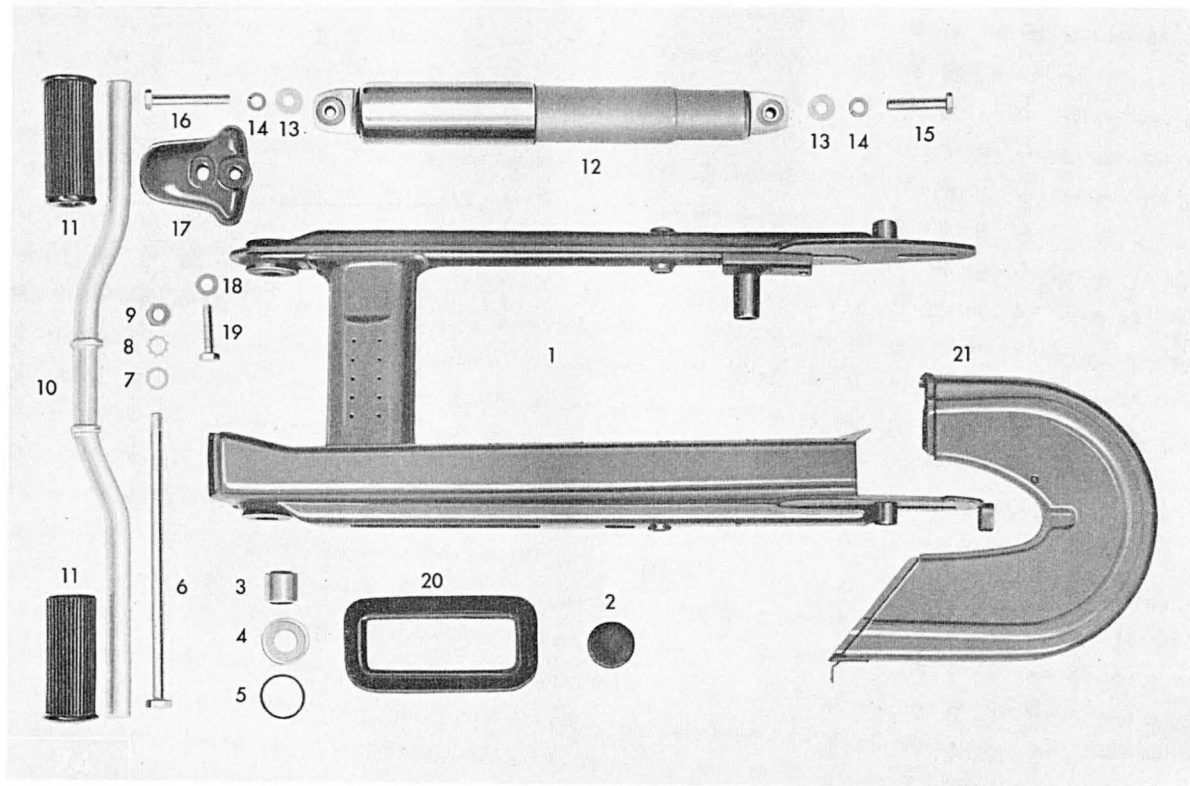

### zu Tafel 4 c Hinterradgabel – Federbein – Fußrastenrohr

Bild-Nr.	Bestell-Nr.	Benennung	Stückzahl je Einheit	Bemerkung
20	510-14.220	Manschette	1	
21	512-14.618	<b>Kastenhaube</b>	1	<b>Farbe angeben!</b>
—	DIN 85 AM 5 x 12	Linsenschraube	1	} z. Bef. d. Kastenhaube
—	DIN 125 5,3	Scheibe	1	
—	423-14.305	Scheibe	1	
—	DIN 6797 A 5,3	Zahnscheibe	1	
—	DIN 85 AM 5 x 10	Linsenschraube	1	
—	428-19.120	Scheibe	1	
—	515-14.148	Druckfeder für Federbein	n. Bedarf	härtere Ausführung

Tafel 5 Vorderes Laufrad - Vorderradnabe

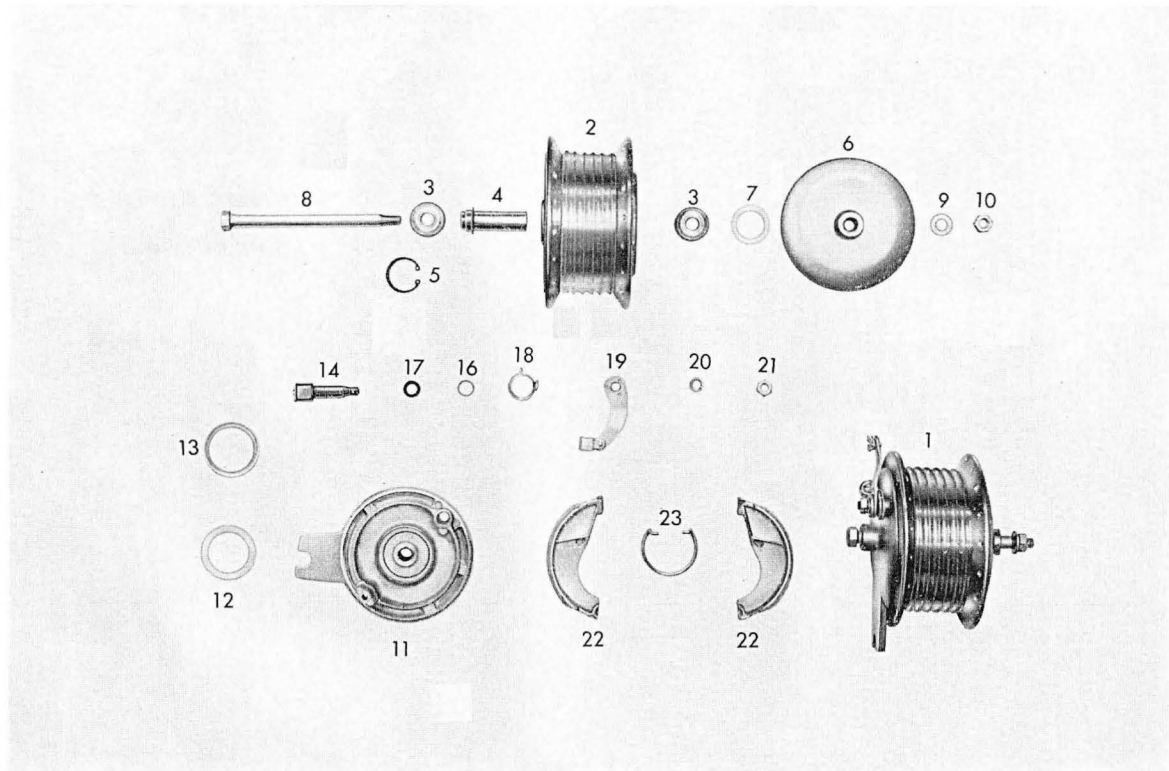

## zu Tafel 5 Vorderes Laufrad - Vorderradnabe

Bild-Nr.	Bestell-Nr.	Benennung	Stückzahl je Einheit	Bemerkung
—	433-15.700	Vorderes Laufrad kpl. ohne Bereifung	1	
—	432-15.115	Tiefbettfelge 21"	1	passend f. Drahtreifen 21 x 2.5" u. 21 x 2.75"
—	433-15.900	Eindickenspeiche mit Nippel	36	
1	433-15.710	Vorderradnabe kpl.	1	
2	433-15.605	Nabenkörper kpl.	1	
3	DIN 625 z 6201	Kugellager	2	
4	433-15.607	Distanzrohr vollst.	1	
5	DIN 472 32 x 1.2	Sicherungsring	1	
6	433-15.624	Nabendeckel kpl.	1	
7	433-15.162	Filzring	1	
8	433-15.146	Steckachse	1	
9	DIN 125 10.5 St	Scheibe	1	
10	DIN 934 M 10	Mutter	1	
11	433-15.621	Bremsschild Vorderrad vollst.	1	
12	433-15.109	Filzring	1	
13	433-15.110	Kappe	1	
14	405-15.623	Bremsschlüssel	1	
15	405-15.395	Scheibe	1	
16	267-05.597	Scheibe	n. Bed.	
17	405-15.388	Rundschnurring	1	11 $\phi$ x 2.5 $\phi$
18	405-15.404	Drehfeder	1	
19	423-15.606	Bremshebel vollst.	1	
20	DIN 127 B 8	Federring	1	} z. Bef. d. Bremshebels
21	DIN 936 M 8 x 1	Sechskantmutter	1	
22	429-15.603	Bremsbacke kpl.	1 Paar	} ohne Rückholfeder
23	405-15.425	Rückholfeder	1	

Tafel 5 a Vorderes Laufrad - Vorderradnabe

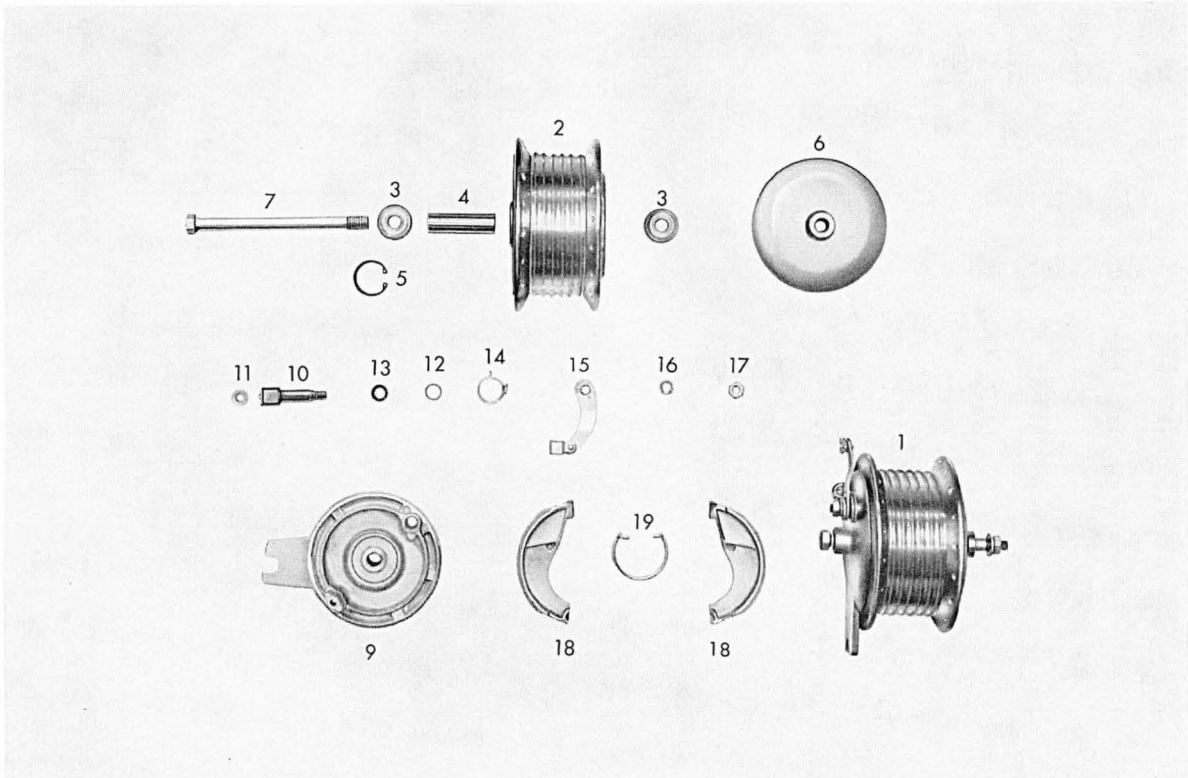

## zu Tafel 5 a Vorderes Laufrad - Vorderradnabe

W 2664 I dtisch

Bild-Nr.	Bestell-Nr.	Benennung	Stückzahl je Einheit	Bemerkung
—	433-15.702	Vorderes Laufrad kpl. ohne Bereif.	1	
—	511-15.115	Tiefbettfelge 21" 1,50 A x 17	1	
—	433-15.900	Eindickenspeiche mit Nippel	36	
1	433-15.711	Vorderradnabe kpl.	1	ab Fgst.-Nr. 1832181
2	433-15.605	Nabenkörper kpl.	1	
3	DIN 625 z 6201	Kugellager	2	
4	433-15.102	Distanzrohr	1	
—	433-15.111	Abdeckkappe	1	
5	DIN 472 32 x 1,2	Sicherungsring	1	
6	433-15.624	Nabendeckel kpl.	1	
7	433-15.147	Steckachse	1	
—	433-15.107	Scheibe	1	Bei Steckachse rechts beilegen!
9	433-15.621	Bremsschild Vorderrad vollst.	1	
10	405-15.623	Bremsschlüssel	1	
11	405-15.395	Scheibe	1	
12	267-05.597	Scheibe	n. Bedarf	
13	405-15.388	Rundschnurring	1	11 $\phi$ x 2,5 $\phi$
14	405-15.404	Drehfeder	1	
15	423-15.606	Bremshebel vollst.	1	
16	DIN 127 B 8	Federring	1	} z. Bef. d. Bremshebels
17	DIN 936 M 8 x 1	Sechskantmutter	1	
18	429-15.603	Bremsbacke kpl.	1 Paar	ohne Rückholfeder
19	405-15.425	Rückholfeder	1	
—	433-15.701	Vorderes Laufrad kpl.	1	} f. Holland
—	429-15.115	Tiefbettfelge 23"	1	
—	429-15.150	Eindickenspeiche	36	

Tafel 5 b Vorderes Laufrad – Vorderradnabe 21"-Räder

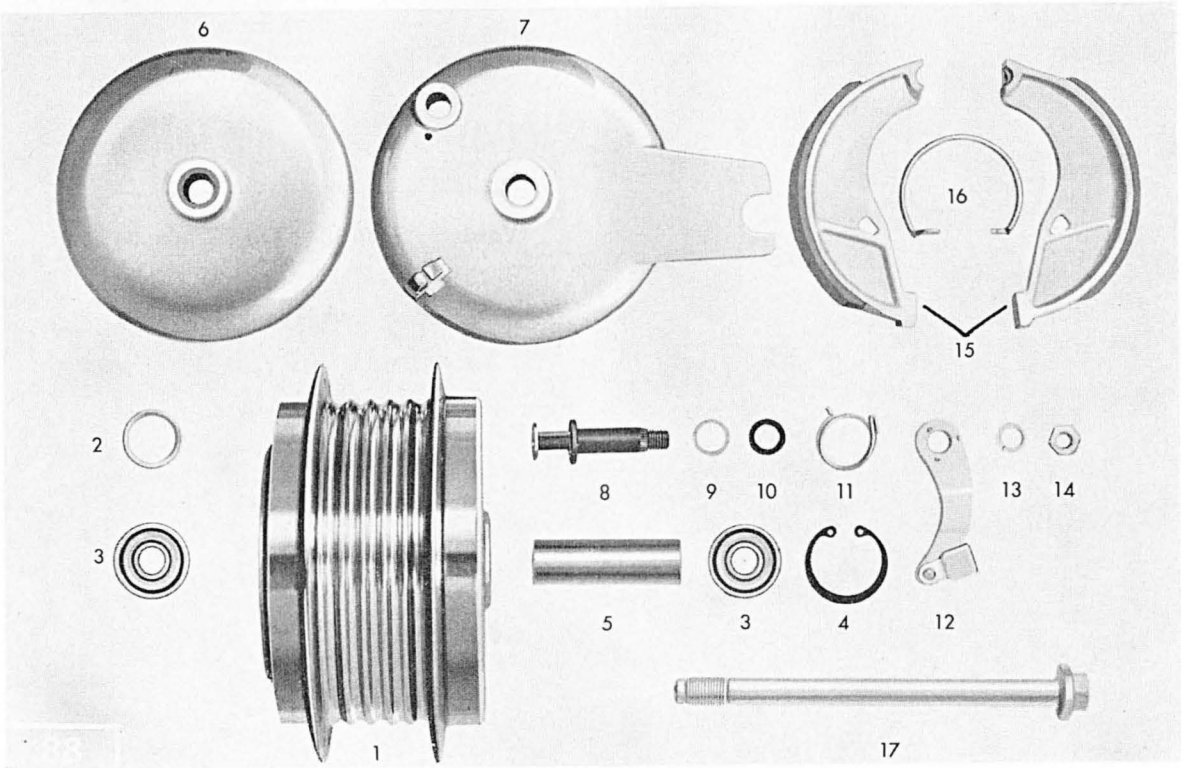



zu Tafel 5 b Vorderes Laufrad – Vorderradnabe 21"-Räder

Bild-Nr.	Bestell-Nr.	Benennung	Stückzahl je Einheit	Bemerkung
—	515-15.900	<b>Laufrad ohne Bereifung</b>	1	best. aus: Felge, Nabenkörper, Speichen und Lagerung
—	433-15.114	Tiefbettfelge 21" 1,50 A x 17 <b>Stahl</b>	1	
—	433-15.200	Drahtreifen 21 x 2,75"	1	
—	511-15.200	Drahtreifen 21 x 2,75"	1	Motortyp-Spezial <b>nur für Export</b>
—	433-15.216	Schlauch 21 x 2,75"	1	
—	432-15.210	Schlauchschutzband f. 21"-Reifen	1	
—	515-15.123	Eindickenspeiche mit Nippel M 3	36	
1	515-15.611	<b>Nabenkörper kpl.</b>	1	ab Fg.-Nr. 1 851 401
2	433-15.111	Abdeckkappe	1	
3	DIN 625 6201 z	Kugellager 12 x 32 x 10	2	
4	DIN 472 32 x 1,2	Sicherungsring	1	
5	433-15.102	Distanzrohr	1	
6	433-15.624	<b>Nabendeckel kpl.</b>	1	
7	433-15.621	<b>Bremsschild für Vorderrad</b>	1	
8	405-15.623	Bremsschlüssel	1	
9	267-05.597	Scheibe	1	
10	405-15.388	Rundschnurring 11 $\phi$ x 2,5 $\phi$	1	
11	405-15.404	Drehfeder	1	
12	423-15.606	<b>Bremshebel vollst.</b>	1	
—	400-15.457	Ose	1	
—	DIN 660 3 x 10	Halbrundniet	1	
13	DIN 127 B 8	Federring	1	
14	DIN 936 M 8 x 1	Sechskantmutter	1	
15	429-15.603	<b>Bremssacke kpl.</b>	1 Paar	
16	405-15.425	Rückholfeder	1	
17	433-15.147	Steckachse	1	

Tafel 6 Hinteres Laufrad - Hinterradnabe

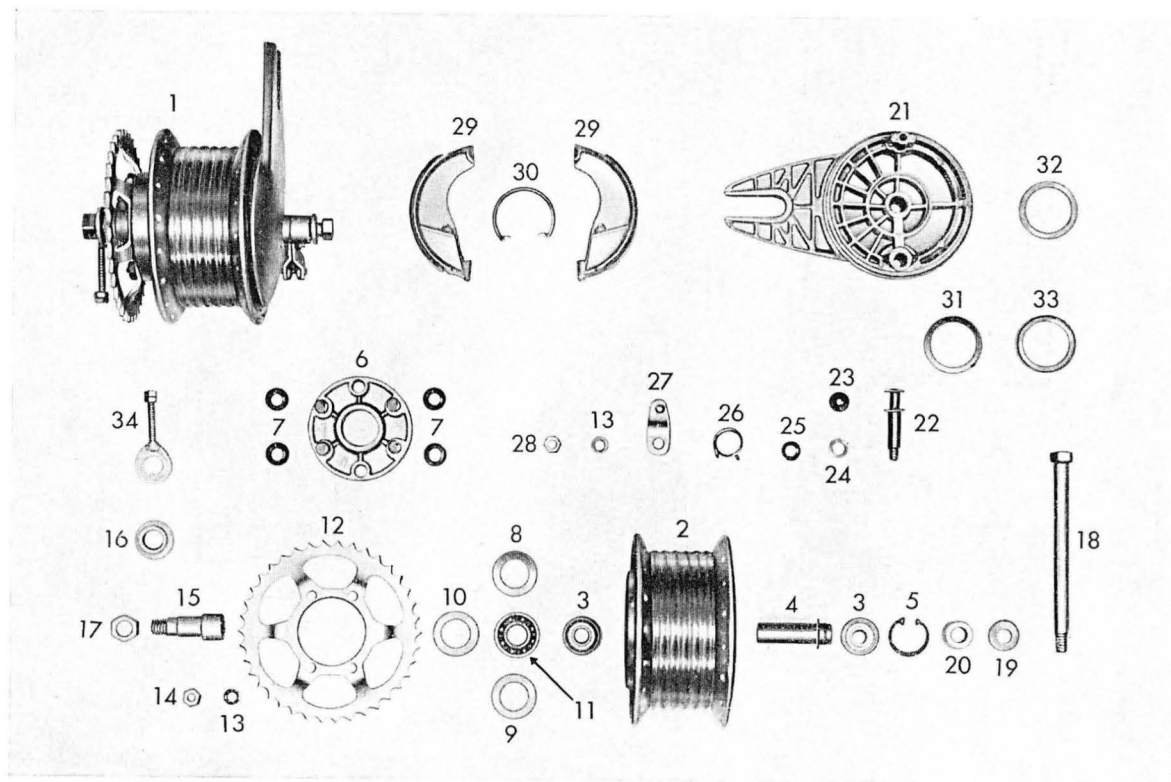

## zu Tafel 6 Hinteres Laufrad - Hinterradnabe

Bild-Nr.	Bestell-Nr.	Benennung	Stückzahl je Einheit	Bemerkung
—	433-15.721	Hinteres Laufrad kpl. ohne Bereifung	1	
—	432-15.115	Tiefbettfelge 21"	1	pass. f. Drahtreifen 21 x 2.5" und 21 x 2.75"
—	433-15.900	Eindickenspeiche mit Nippel	36	
1	433-15.731	Hinterradnabe mit Kettenrad	1	
2	433-15.605	Nabenkörper kpl.	1	
3	DIN 625 z 6201	Kugellager	2	
4	433-15.607	Distanzrohr vollst.	1	
5	DIN 472 32 x 1.2	Sicherungsring	1	
6	433-15.609	Nabenflansch vollst.	1	
7	433-15.112	Buchse	4	
8	433-15.117	Scheibe	1	
9	433-15.119	Filzring	1	
10	433-15.121	Kappe	1	
11	DIN 625 z 6203	Kugellager	1	
12	438-15.400	Kettenrad 38 Zähne	1	
13	DIN 127 B 8	Federring	5	4 x z. Bef. d. Kettenrades 1 x z. Bef. d. Bremshebels
14	DIN 934 M 8	Mutter	4	
—	433-15.124	Haltebuchse	1	bis Fahrgestell-Nr. 1807288
15	433-15.125	Haltebuchse	1	ab Fahrgestell-Nr. 1807289
16	433-15.126	Abstandring	1	ab Fahrgestell-Nr. 1807289
—	433-15.615	Abstandring vollst.	1	bis Fahrgestell-Nr. 1807288
—	433-15.130	Mutter	1	bis Fahrgestell-Nr. 1807288
17	433-15.131	Mutter	1	ab Fahrgestell-Nr. 1807288
18	433-15.146	Steckachse	1	
19	423-15.411	Scheibe	1	

Tafel 6 Hinteres Laufrad - Hinterradnabe

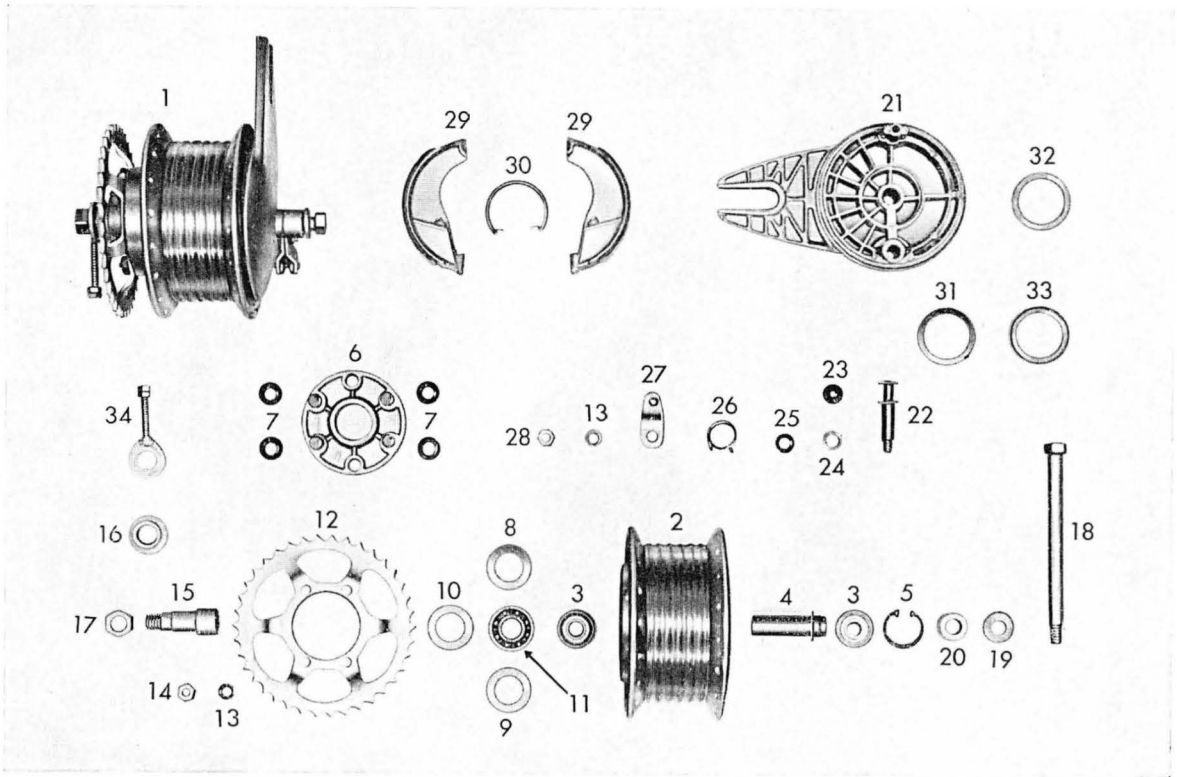

## zu Tafel 6 Hinteres Laufrad - Hinterradnabe

Bild-Nr.	Bestell-Nr.	Benennung	Stückzahl je Einheit	Bemerkung
20	433-15.136	Distanzhülse	1	
21	433-15.601	Bremsschild für Hinterrad kpl.	1	
22	405-15.623	Bremsschlüssel	1	
23	405-15.395	Scheibe	1	
24	267-05.597	Scheibe	1	
25	405-15.388	Rundschnurring	n. Bed.	11 $\phi$ x 2,5 $\phi$ C
26	405-15.404	Drehfeder	1	
27	433-15.614	Bremshebel vollst.	1	
28	DIN 936 M 8 x 1	Sechskantmutter	1	
29	429-15.603	Bremsbacke kpl.	1 Paar	ohne Rückholfeder
30	403-15.425	Rückholfeder	1	
31	433-15.106	Scheibe	1	
32	433-15.109	Filzring	1	
33	433-15.110	Kappe	1	
34	433-15.632	Kettenspanner kpl. mit Mutter	1	ab Fahrgestell-Nr. 1807289
—	433-15.140	Exzenter	1	bis Fahrgestell-Nr. 1807288

Tafel 6 a Hinteres Laufrad - Hinterradnabe

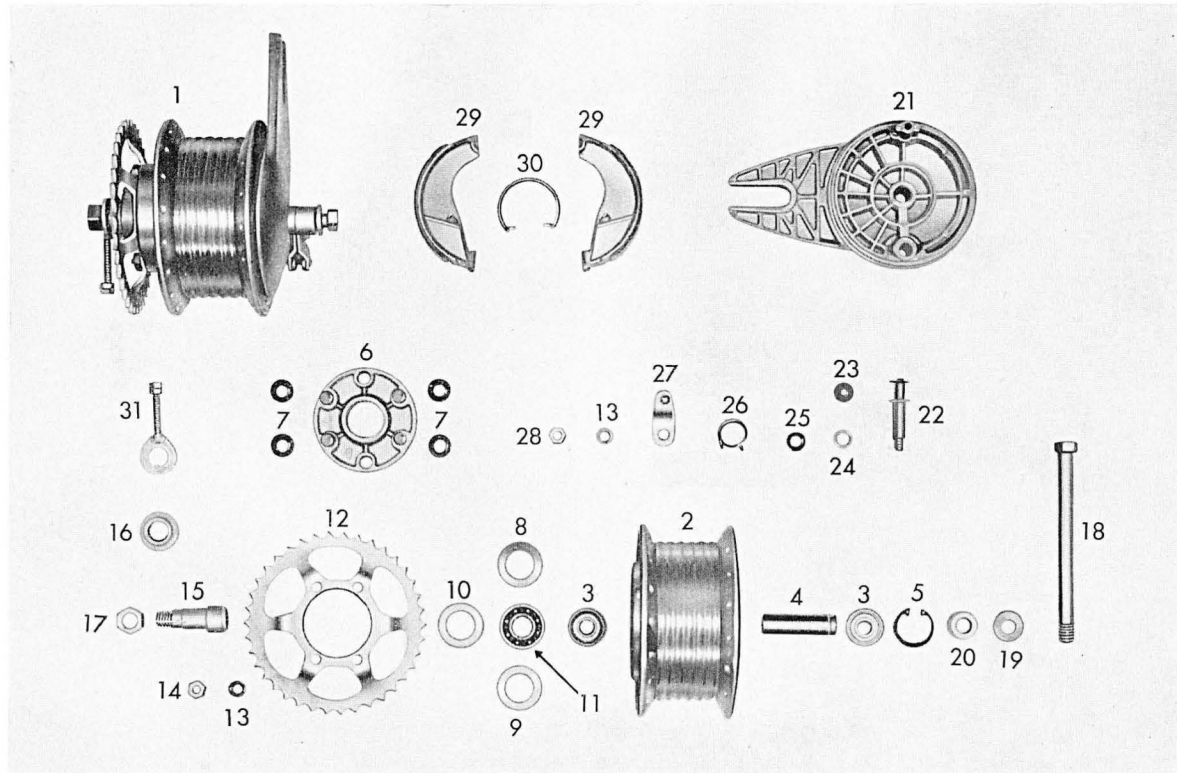

## zu Tafel 6 a Hinteres Laufrad - Hinterradnabe

W 2664 I dtsch

Bild-Nr.	Bestell-Nr.	Benennung	Stückzahl je Einheit	Bemerkung
—	433-15.721	Hinteres Laufrad kpl. ohne Bereifung	1	
—	511-15.115	Tiefbettfelge 21"	1	passend für Drahtreifen 21 x 2,5" und 21 x 2,75"
—	433-15.900	Eindickenspeiche mit Nippel	36	
1	433-15.731	Hinterradnabe mit Kettenrad 38 Z	1	ab Fgst. Nr. 1832181 m. 12 mm Steckachse
—	510-15.731	Hinterradnabe mit Kettenrad 41 Z	1	f. Belgien, Griechenland
—	510-15.732	Hinterradnabe mit Kettenrad 43 Z	1	für Holland
2	433-15.605	Nabekörper kpl.	1	
3	DIN 625 z 6201	Kugellager	2	
4	433-15.102	Distanzrohr	1	
5	DIN 472 32 x 1,2	Sicherungsring	1	
6	433-15.609	Nabenflansch vollst.	1	
7	433-15.112	Büchse	4	
8	433-15.117	Scheibe	1	
9	433-15.119	Filzring	1	
10	433-15.121	Kappe	1	
11	DIN 625 z 6203	Kugellager	1	
12	438-15.400	Kettenrad 38 Zähne	1	
—	423-15.405	Kettenrad 41 Zähne	1	f. Griechenland, 433-202
—	423-15.406	Kettenrad 43 Zähne	1	für Holland
13	DIN 127 B 8	Federring	5	4x z. Bef. d. Kettenrades 1x z. Bef. d. Bremshebels
14	DIN 934 M 8	Mutter	4	
15	433-15.137	Haltebuchse	1	
16	433-15.126	Abstandring	1	
17	433-15.131	Mutter	1	
18	433-15.147	Steckachse	1	

Tafel 6 a Hinteres Laufrad - Hinterradnabe

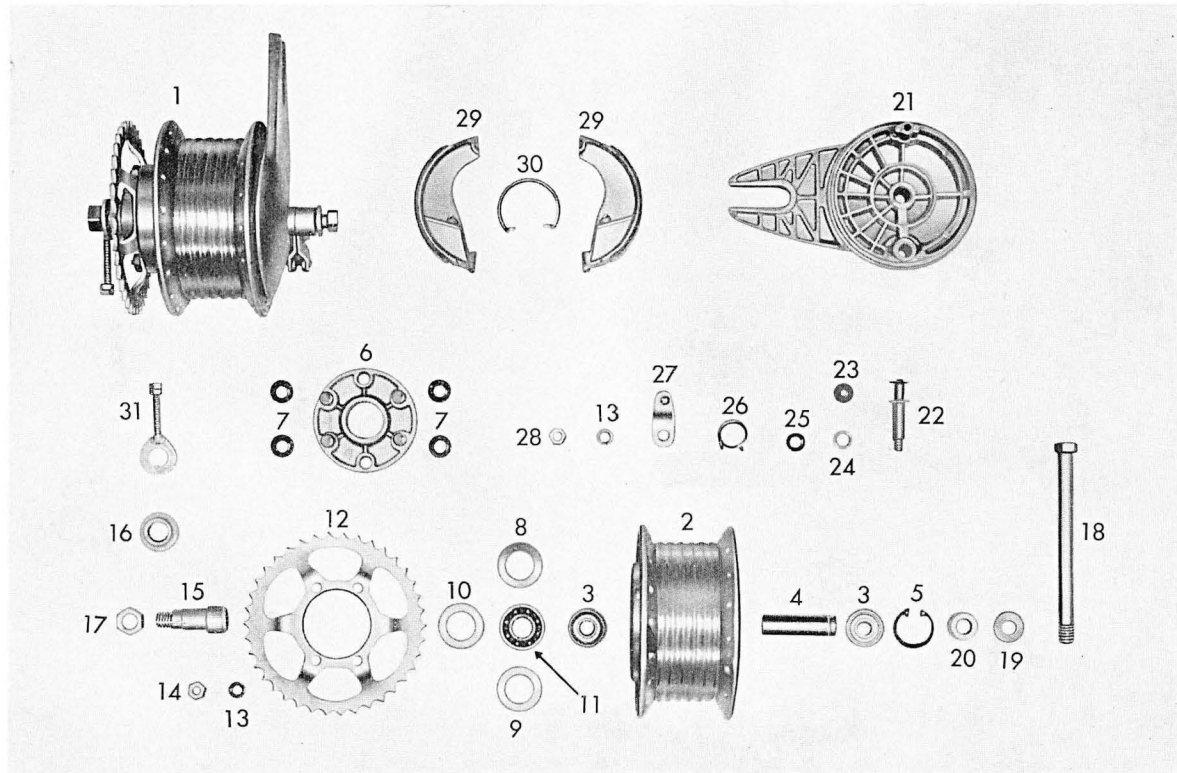



## zu Tafel 6 a Hinteres Laufrad - Hinterradnabe

Bild-Nr.	Bestell-Nr.	Benennung	Stückzahl je Einheit	Bemerkung
19	423-15.411	Scheibe	1	
20	433-15.136	Distanzhülse	1	
21	433-15.601	Bremsschild für Hinterrad kpl.	1	
22	405-15.623	Bremsschlüssel	1	
23	405-15.395	Scheibe	1	
24	267-05.597	Scheibe	1	
25	405-15.388	Rundschnurring	n. Bedarf	
26	405-15.404	Drehfeder	1	11 $\phi$ x 2,5 $\phi$ C
27	433-15.614	Bremshebel vollst.	1	
28	DIN 936 M 8 x 1	Sechskantmutter	1	
29	429-15.603	Bremsbacke kpl.	1 Paar	
30	405-15.425	Rückholfeder	1	ohne Rückholfeder
31	433-15.632	Kettenspanner kpl. mit Mutter	1	
—	433-15.111	Abdeckkappe	1	
—	429-15.115	Tiefbettfelge 23"	1	
—	429-15.150	Eindickenspeiche	36	für Holland für Holland

Tafel 6 b Hinteres Laufrad – Hinterradnabe 21"-Räder

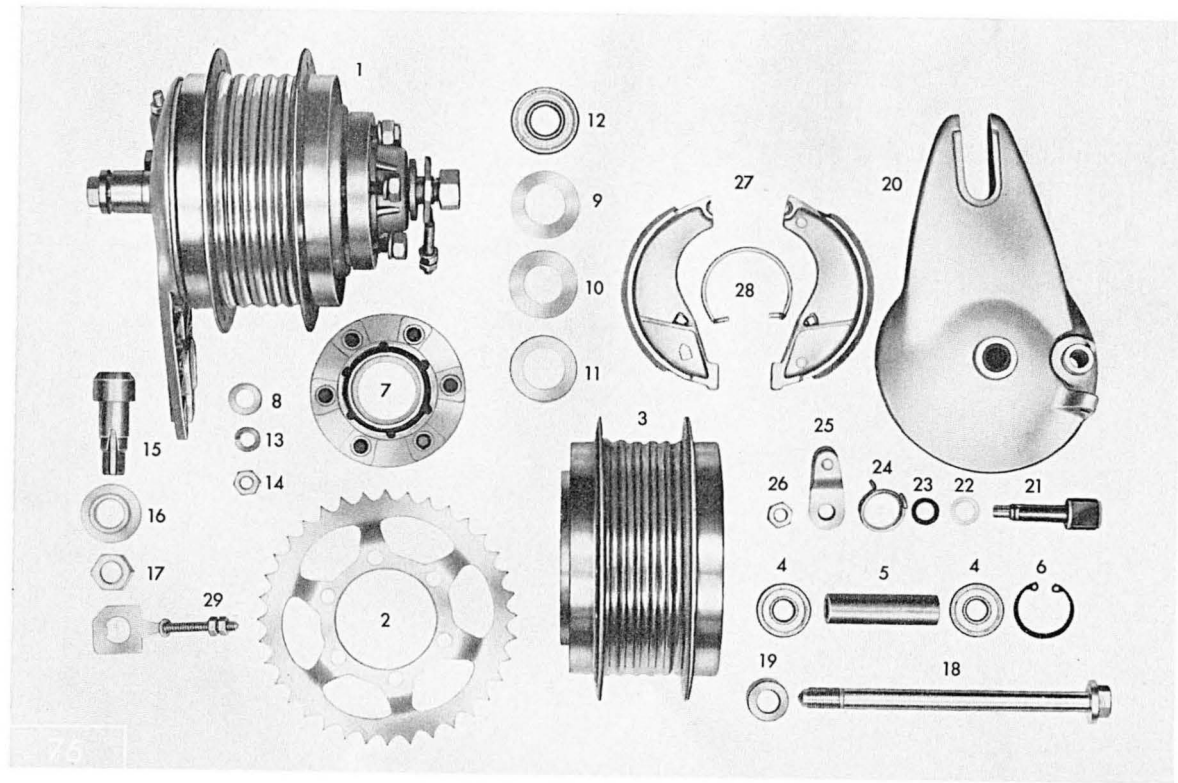

zu Tafel 6 b Hinteres Laufrad – Hinterradnabe 21"-Räder

ab Fahrg.-Nr. 1 851 401

W 28297/ dtsch. Ausgabe Mai 65

Bild Nr.	Bestell-Nr.	Benennung	Stückzahl je Einheit	Bemerkung
—	515-15.900	<b>Laufrad ohne Bereifung</b>	1	best. aus: Felge, Nabenkörper, Speichen und Lagerung
—	433-15.114	Tiefbettfelge 21" 1,50 A x 17 <b>Stahl</b>	1	passend f. Drahtreifen 21 x 2,5" und 21 x 2,75"
—	433-15.200	Drahtreifen 21 x 2,75"	1	
—	511-15.200	Drahtreifen 21 x 2,75"	1	
—	433-15.216	Schlauch	1	
—	432-15.210	Schlauchschutzband	1	
—	515-15.122	Eindickenspeiche mit Nippel M 3	36	ab Fg.-Nr. 1 855 075
1	515-15.901	<b>Hinterradnabe kpl., ohne Kettenrad</b>	1	
2	438-15.400	<b>Kettenrad 38 Zähne</b>	1	
—	423-15.405	Kettenrad 41 Zähne	1	<b>nur für Export</b>
3	515-15.611	<b>Nabenkörper kpl.</b>	1	
—	433-15.111	Abdeckkappe	1	
4	DIN 625 z 6201	Kugellager 12 x 32 x 10	2	
5	433-15.102	Distanzrohr	1	
6	DIN 472 32 x 1,2	Sicherungsring	1	
7	433-15.609	Nabenflansch vollst.	1	
8	433-15.112	Büchse	6	
9	433-15.117	Scheibe	1	
10	433-15.119	Filzring	1	
11	433-15.121	Kappe	1	
12	DIN 625 z 6203	Kugellager	1	
13	DIN 127 B 8	Federring	7	6 x z. Bef. d. Kettenrades 1 x z. Bef. d. Bremshebels

Tafel 6 b Hinteres Laufrad – Hinterradnabe 21"-Räder

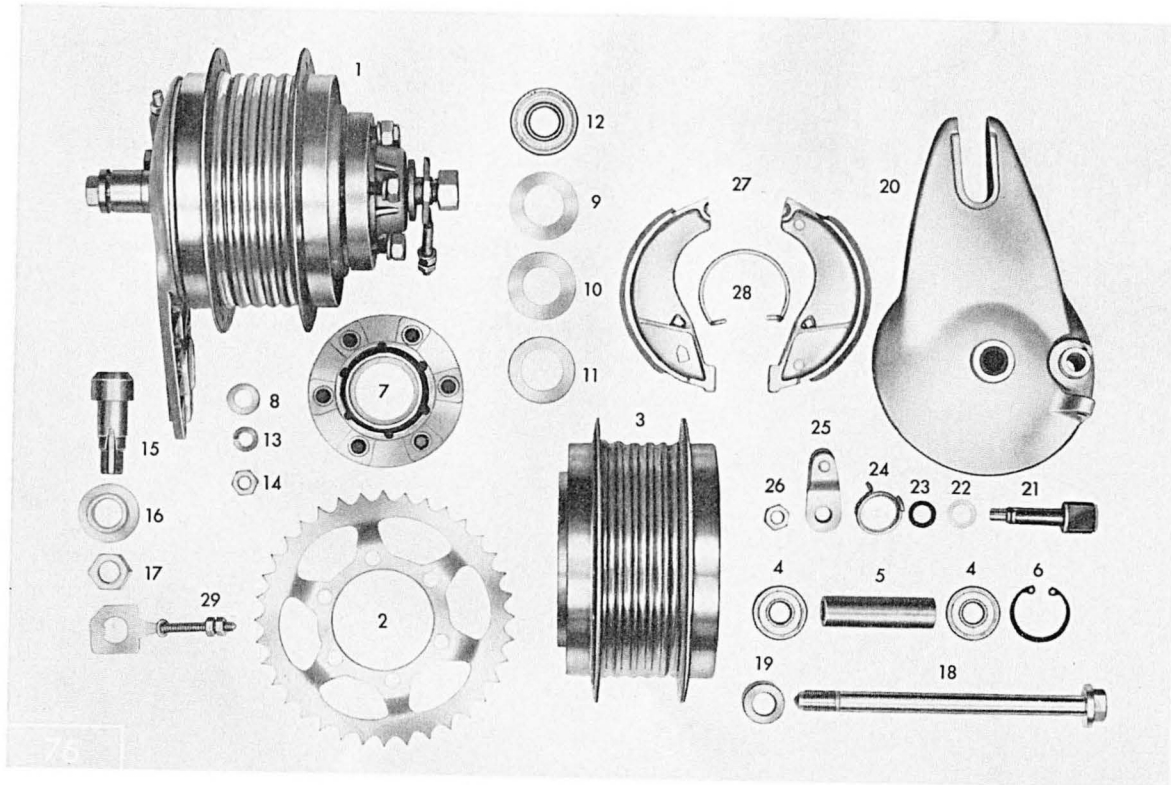

zu Tafel 6 b Hinteres Laufrad – Hinterradnabe 21"-Räder

ab Fahrg.-Nr. 1 851 401

Bild-Nr.	Bestell-Nr.	Benennung	Stückzahl je Einheit	Bemerkung
14	DIN 934 M 8	Sechskantmutter	6	
15	433-15.137	Haltebuchse	1	
16	433-15.126	Abstandsring	1	
17	433-15.131	Mutter	1	
18	433-15.147	Steckachse	1	
19	433-15.136	Distanzhülse	1	
20	433-15.601	<b>Bremsschild für Hinterrad kpl.</b>	1	
21	405-15.623	Bremsschlüssel kpl.	1	
22	267-05.597	Scheibe	1	
23	405-15.388	Rundschnurring 11 $\phi$ x 2,5 $\phi$	1	
24	405-15.404	Drehfeder	1	
25	433-15.614	<b>Bremshebel vollst.</b>	1	
26	DIN 936 M 8 x 1	Sechskantmutter	1	
27	429-15.603	<b>Bremssacke kpl.</b>	1 Paar	ohne Rückholfeder
28	405-15.425	Rückholfeder	1	
—	DIN 551 M 6 x 30	Gewindestift	1	} für Bremshebelanschlag
—	DIN 934 M 6	Sechskantmutter	1	
29	433-15.632	Kettenspanner kpl.	1	

Tafel 7 Lichtanlage - Tachometer - Rücklicht

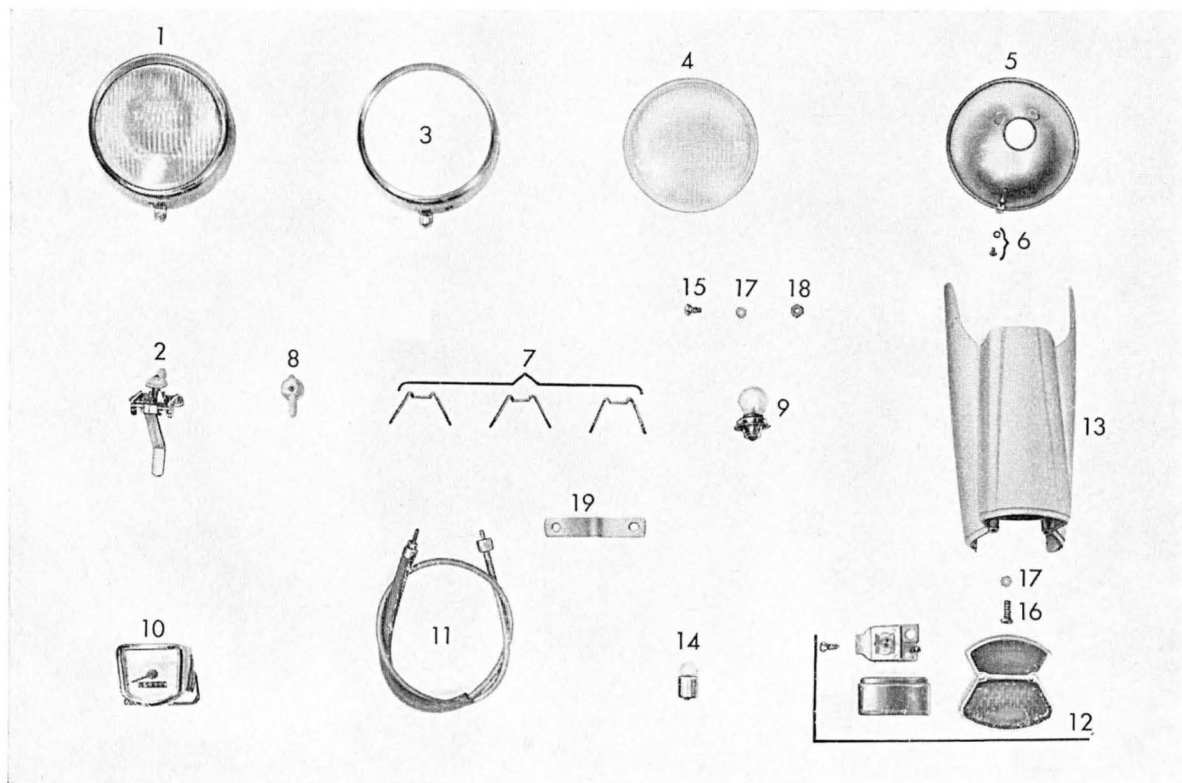

## zu Tafel 7 Lichtanlage - Tachometer - Rücklicht

Bild-Nr.	Bestell-Nr.	Benennung	Stückzahl je Einheit	Bemerkung
1	428-16.705	Einstellscheinwerfer mit Schalter kpl.	1	
2	428-16.715	Licht- und Unterbrecherschalter	1	
3	428-16.900	Chromring	1	
4	428-16.901	Glas	1	
5	428-16.902	Reflektor	1	
6	423-16.904	Einstellschraube mit Scheibe	1	
7	423-16.900	Sprengdraht	3	
8	425-16.905	Schaltergriff mit Mutter	1	
9	422-16.120	Hauptlichtlampe 6 V, 15 W	1	
10	432-16.710	Tachometerkopf	1	
11	432-16.600	Tachospirale	1	
12	432-16.722	Einbauschlußleuchte	1	RS 60z
13	432-16.100	Schlußlichtgehäuse	1	<b>Farbe angeben!</b>
14	DIN 72601	Glühlampe 6 V, 3 W	1	f. Schlußlicht
15	DIN 88 AM 5 x 10	Linsensenkschraube	2	} z. Bef. d. Schlußlichtgehäus.
16	DIN 933 M 5 x 18	Sechskantschraube	1	
17	DIN 6797 A 5.3	Zahnscheibe	3	
18	DIN 934 M 5 m	Sechskantmutter	2	
—	432-16.201	Schlußlichtkabel	1	
—	432-16.306	Bougierrohr 6 x 7 $\phi$	1	
—	423-16.310	Lichtkabel	1	
—	N 770 z 18	Lüsterklemme	1	
—	DIN 84 AM 3 x 15	Zylinderschraube	1	z. Bef. d. Lüsterklemme
19	423-16.220	Masseband	1	
—	432-16.307	Bougierrohr	1	f. Lichtkabel

Tafel 7 a Lichtanlage - Tachometer - Rücklicht (dauerabgeblendet)

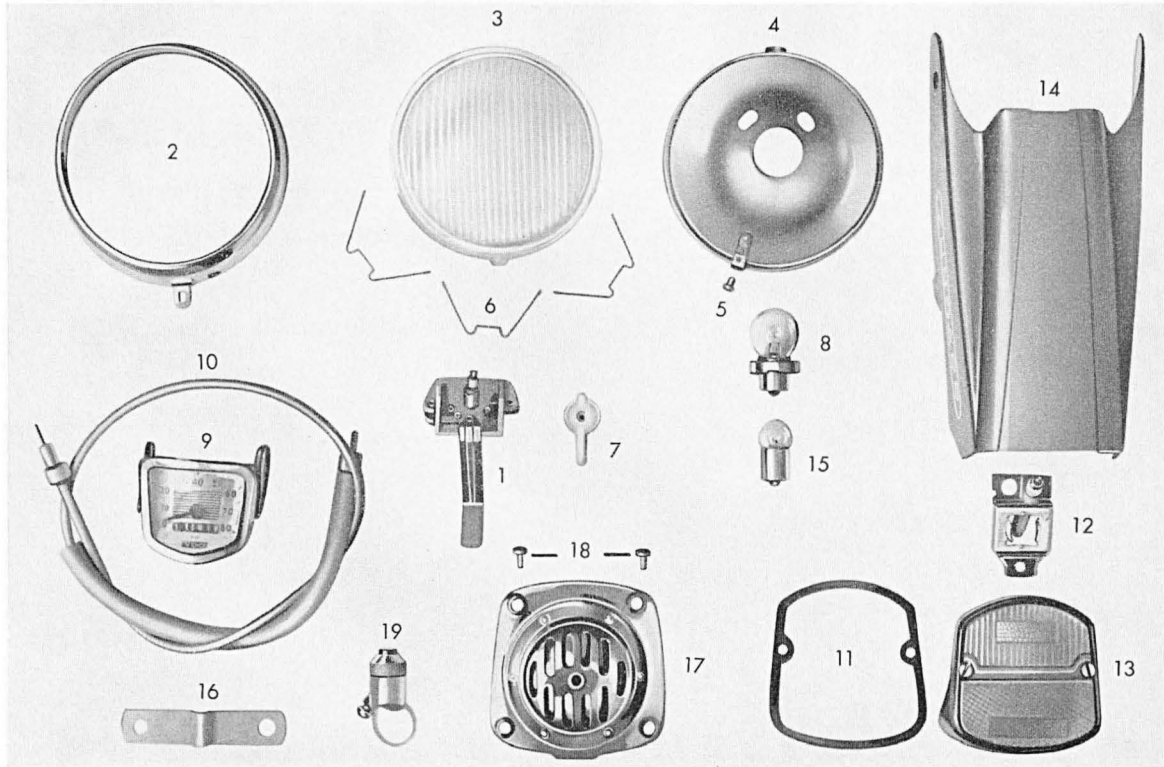



## zu Tafel 7 a Lichtanlage - Tachometer - Rücklicht (dauerabgeblendet)

W 2664 I dtisch

Bild-Nr.	Bestell-Nr.	Benennung	Stückzahl je Einheit	Bemerkung
—	428-16.705	Einstellscheinwerfer mit Schalter kpl.	1	Lichtaustritt 105 mm
1	428-16.715	Licht- und Unterbrecherschalter	1	
2	428-16.900	Chromring	1	
3	428-16.901	Glas	1	
4	428-16.902	Reflektor	1	
5	423-16.904	Einstellschraube mit Scheibe	1	
6	423-16.900	Sprengdraht	3	
7	425-16.905	Schaltergriff mit Mutter	1	
8	422-16.120	Hauptlichtlampe 6 V, 15 W	1	dauerabgeblendet
9	432-16.710	Tachometerkopf	1	km-Skala
—	432-16.711	Tachometerkopf	1	Meilen-Skala, Export
10	432-16.600	Tachospirale	1	
—	433-16.722	Einbauschlußleuchte	1	SR 22
11	433-16.903	Dichtring	1	10-128
—	433-16.904	Kennzeichenfenster	1	43-162
12	433-16.905	Lampenträger kpl.	1	46-144.2
13	433-16.906	Lichtaustritt kpl. (Glas)	1	46-147.1
14	433-16.100	Schlußlichtgehäuse	1	<b>Farbe angeben!</b>
15	DIN 72601	Glühlampe G 6 V, 3 W Sockel BA 15s	1	f. Schlußlicht
—	DIN 88 AM 5 x 12	Linsensenkschraube	2	} z. Bef. d. Schlußlichtgeh.
—	DIN 933 M 5 x 18	Sechskantschraube	1	
—	DIN 6797 A 5.3	Zahnscheibe	3	
—	DIN 934 M 5	Sechskantmutter	2	
—	428-19.121	Scheibe	3	
—	432-16.201	Schlußlichtkabel	1	
—	432-16.306	Bougierrohr	1	
—	423-16.310	Lichtkabel	1	

Tafel 7 a Lichtanlage - Tachometer - Rücklicht (dauerabgeblendet)

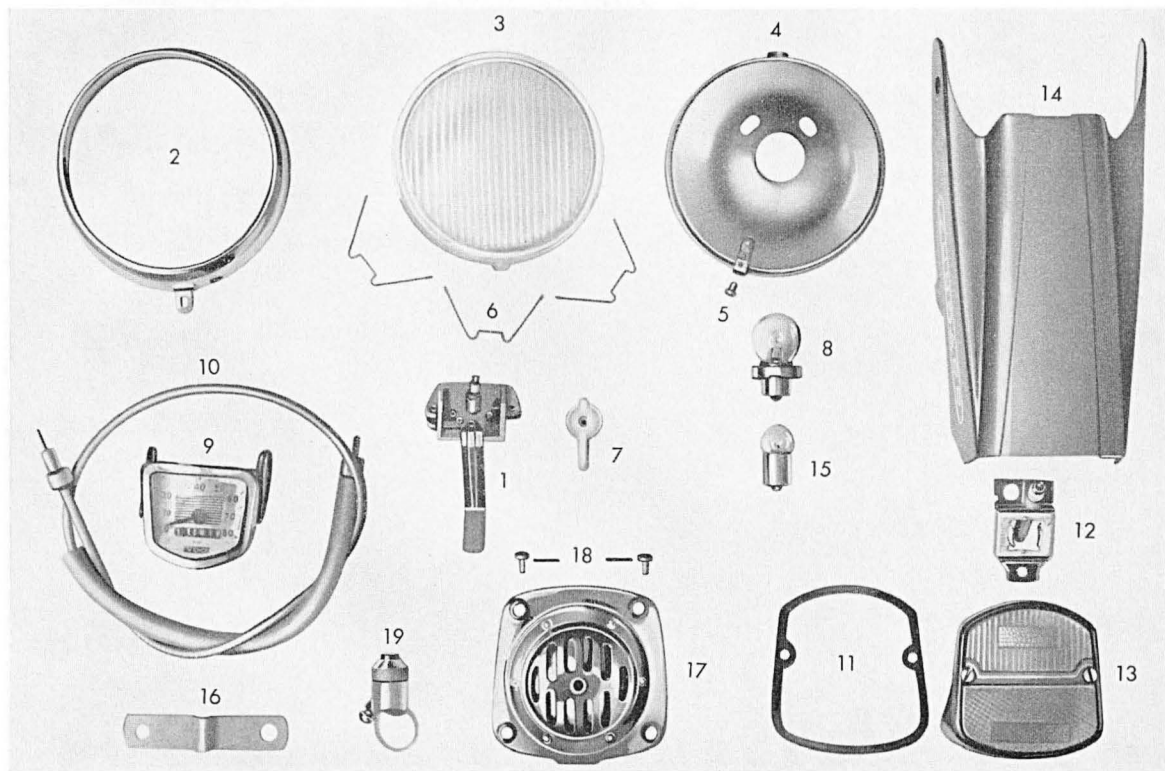

## zu Tafel 7 a Lichtenanlage - Tachometer - Rücklicht (dauerabgeblendet)

Bild-Nr.	Bestell-Nr.	Benennung	Stückzahl je Einheit	Bemerkung
—	432-16.307	Bougierrohr	1	
—	N 770 z 18	Isolierklemme	1	
—	DIN 84 AM 3 x 15	Zylinderschraube	1	
—	433-16.105	Abziehbild	2	
16	423-16.220	Masseband	1	
<b>Nur für Export</b>				
17	432-16.702	Schnarre vollst.	1	} nur für Typ 433-205
18	DIN 85 AM 4 x 8	Linsenschraube	4	
19	M 6160 K 390	Unterbrecherknopf	1	
—	423-16.204	Kabel 2 pol.	1	
—	422-16.720	Lüsterklemme 1 pol.	1	
—	423-16.214	Gummikabel 1 pol.	1	

Tafel 7 b Lichtanlage – Tachometer – Rücklicht (dauerabgeblendet)

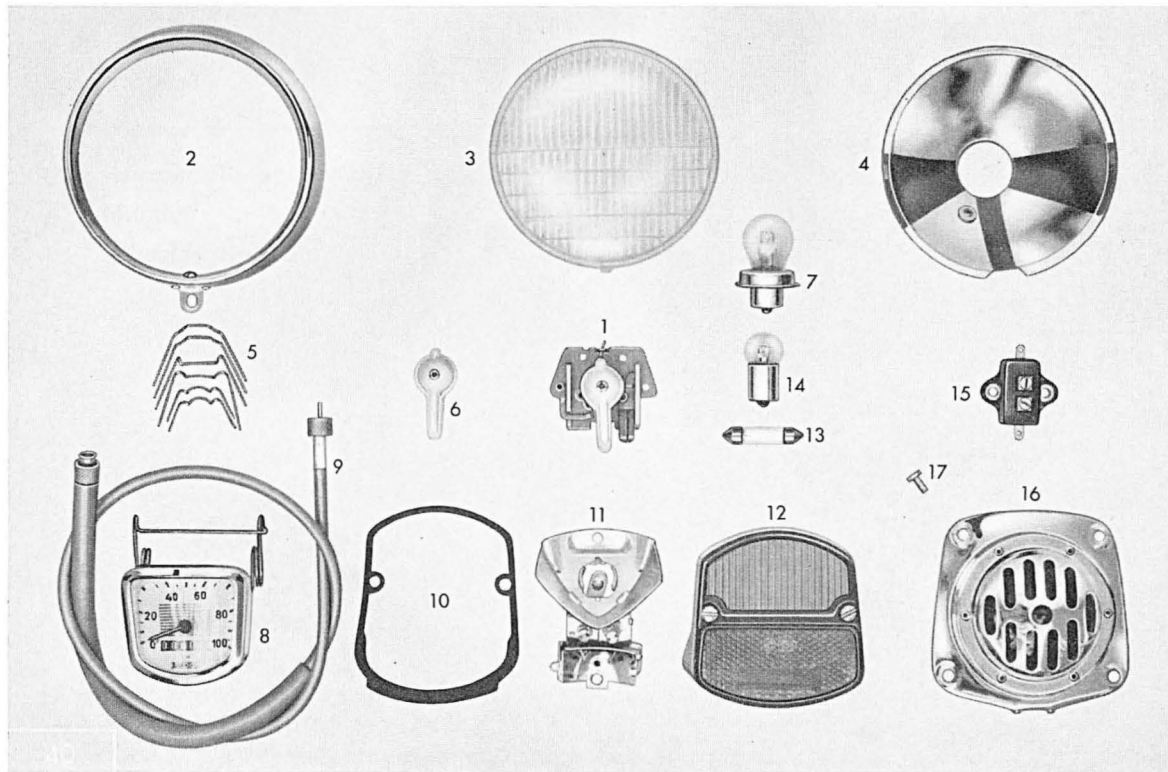

## zu Tafel 7 b Lichtenanlage (dauerabgeblendet) – Tachometer – Rücklicht

W 2779 I dtisch, Ausgabe 4/64

Bild-Nr.	Bestell-Nr.	Benennung	Stückzahl je Einheit	Bemerkung
—	428-16.710	<b>Einstellscheinwerfer kpl.</b>	1	Lichtaustritt 105 mm
1	425-16.711	Licht- und Unterbrecherschalter	1	
2	433-16.908	Glashaltering kpl.	1	
3	433-16.909	Glas	1	
4	433-16.910	Reflektor	1	
5	433-16.911	Federsatz	1	
6	425-16.905	Schaltergriff mit Mutter	1	
7	422-16.120	Hauptlichtlampe 6 V, 15 W	1	dauerabgeblendet
8	511-16.715	Tachometerkopf	1	km-Skala
—	432-16.711	Tachometerkopf	1	Meilen-Skala, Export
9	432-16.600	Tachospirale	1	
—	433-16.710	<b>Einbauschlußleuchte</b>	1	SRB 22
10	515-16.903	Dichtring	1	10-141
—	433-16.904	Kennzeichenfenster	1	43-162
11	515-16.905	Lampenträger kpl.	1	46-171.2
12	433-16.906	Lichtaustritt kpl. (Glas)	1	46-171.1
13	DIN 72601	Glühlampe L 6 V, 5 W	1	f. Stopplicht
14	DIN 72601	Glühlampe G 6 V, 3 W Sockel BA 15s	1	f. Schlußlicht
15	6160 z 158	Bremslichtdruckschalter	1	
—	DIN 84 AM 4 x 12	Zylinderschraube	2	} zur Befestig. des Bremslichtdruckschalter
—	DIN 125 4.3	Scheibe	2	
—	DIN 127 B 4	Federring	2	
—	432-16.307	Bougierrohr	1	
—	423-16.310	Lichtkabel 3polig	1	
—	N 770 z 16	Isolierklemme 4polig	1	
—	DIN 84 AM 3 x 15	Zylinderschraube	1	

Tafel 7 b Lichtanlage – Tachometer – Rücklicht (dauerabgeblendet)

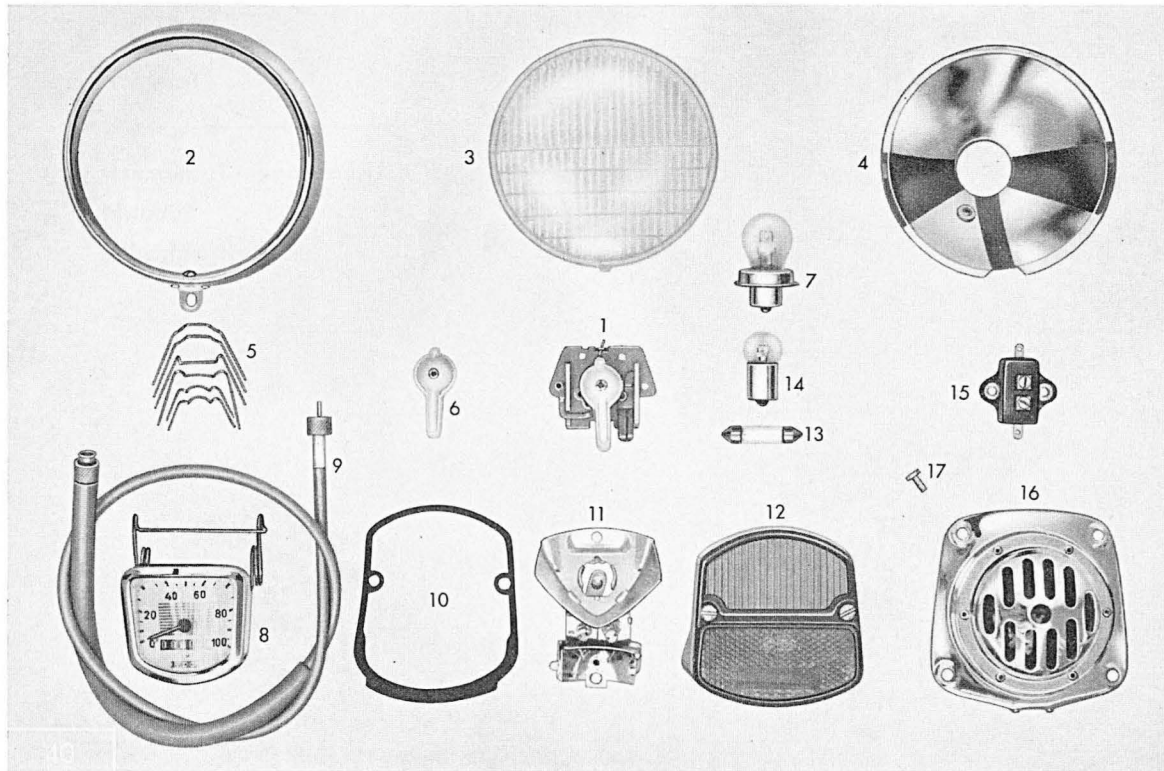

**zu Tafel 7 b Lichtanlage (dauerabgeblendet) – Tachometer – Rücklicht**

Bild-Nr.	Bestell-Nr.	Benennung	Stückzahl je Einheit	Bemerkung
—	510-16.114	Kabel	1	v. Lichtschalter zur Birne
—	428-16.724	Lichtkabel vollst.	1	v. Isolierklemme z. Stopplightsch.
—	428-16.725	Stopplightkabel vollst.	1	v. Bremslichtdruckschalter z. Stopplight
—	428-16.726	Schlußlichtkabel	1	v. Isolierklemme z. Schlußlicht
—	511-10.101	Gummitülle	1	im Ansaugraum oben
—	432-10.212	Gummitülle	2	im Ansaugraum unten
—	432-10.210	Gummitülle	1	im Schlußlicht
		<b>Nur für Export</b>		
16	432-16.702	Schnarre vollst.	1	
17	DIN 85 AM 4 x 8	Linsenschraube	4	

Tafel 7/1 Lichtanlage - Tachometer - Rücklicht (Bilux)

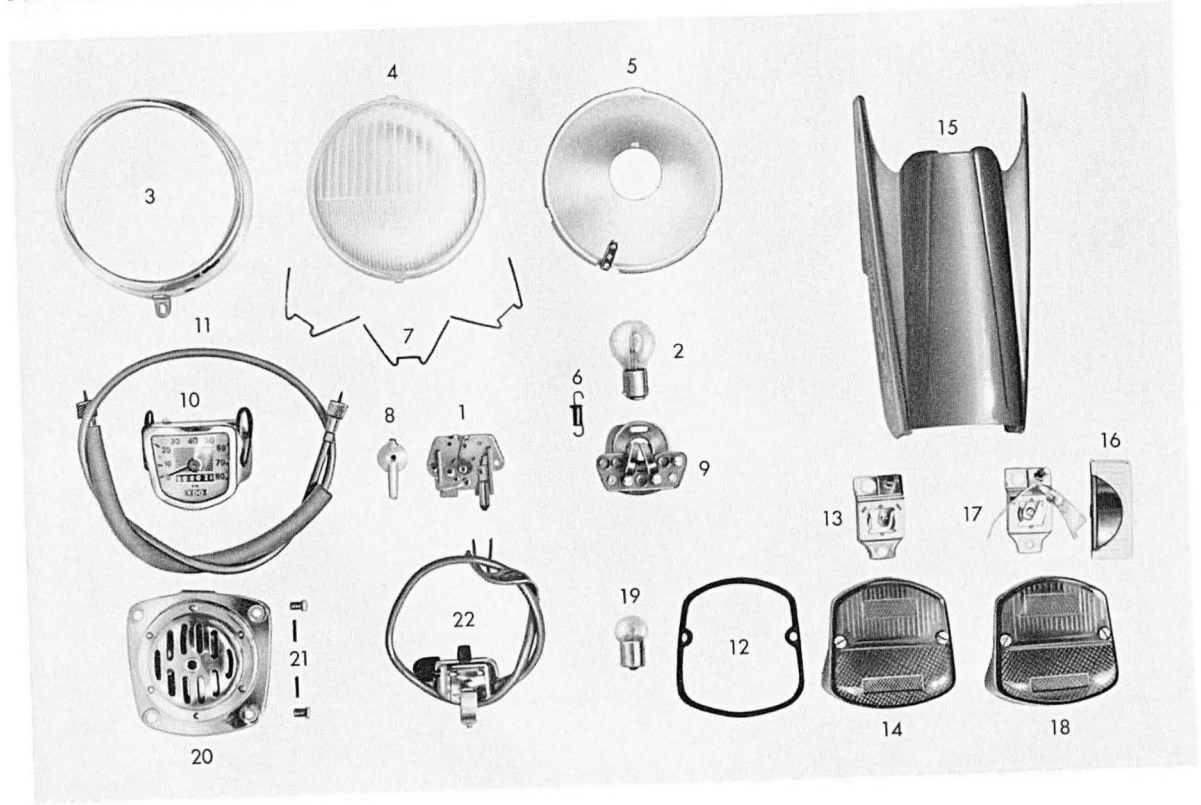



## zu Tafel 7/1 Lichtanlage - Tachometer - Rücklicht (Bilux)

W 2664 I ditsch

Bild-Nr.	Bestell-Nr.	Benennung	Stückzahl je Einheit	Bemerkung
—	435-16.710	Einstellscheinwerfer mit Schalter kpl.	1	f. 433-105, 433-200, 433-202, 433-251, 433-254
1	425-16.711	Licht- und Unterbrecherschalter	1	
2	422-16.122	Hauptlichtlampe 6 V, 15/15 W	1	Bilux
3	428-16.900	Chromring	1	
4	435-16.900	Lampenglas	1	
5	435-16.901	Reflektor	1	
6	435-16.902	Zugfeder f. Lampenfassung	1	
7	423-16.900	Sprengdraht	3	
8	425-16.905	Schaltergriff mit Mutter	1	
9	423-16.908	Lampenfassung	1	
10	432-16.710	Tachometerkopf	1	km-Skala
—	432-16.711	Tachometerkopf	1	Meilen-Skala
11	432-16.600	Tachospirale vollst.	1	
—	433-16.722	Einbauschlußleuchte SR 22	1	f. 433-200, 433-202, 433-251, 433-254
12	433-16.903	Dichtring	1	10-128
—	433-16.904	Kennzeichenfenster	1	43-162
13	433-16.905	Lampenträger kpl.	1	46-144.2
14	433-16.906	Lichtaustritt kpl. (Glas)	1	46-147.1
15	433-16.100	Schlußlichtgehäuse	1	<b>Farbe angeben!</b>
—	510-16.724	Einbauschlußleuchte vollst.	1	f. 433-105 Surinam
16	510-16.918	Kennzeichenfenster	1	43-145
17	510-16.919	Lampenträger kpl.	1	46-145.2
18	510-16.920	Lichtaustritt kpl.	1	46-148.1
19	DIN 72601	Glühlampe G 6 V, 3 W Sockel BA 15s	1	f. Schlußlicht

Tafel 7/1 Lichtanlage - Tachometer - Rücklicht (Bilux)

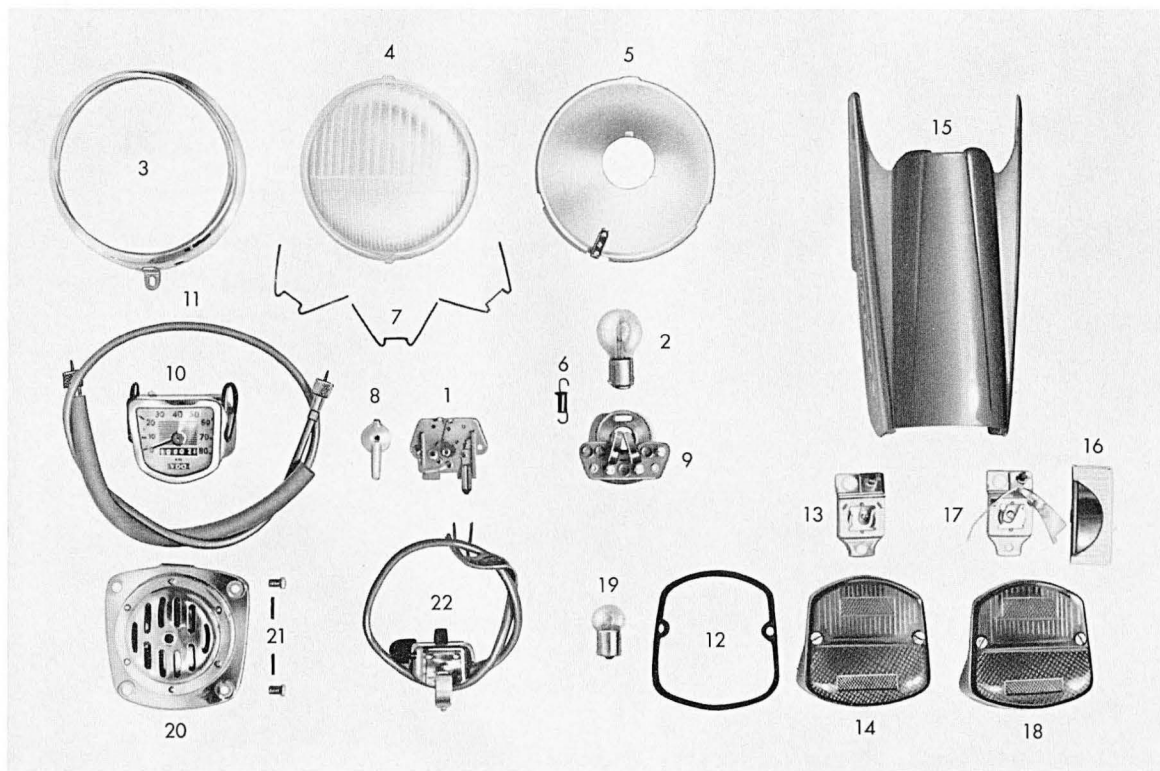

## zu Tafel 7/1 Lichtanlage - Tachometer - Rücklicht (Bilux)

Bild-Nr.	Bestell-Nr.	Benennung	Stückzahl je Einheit	Bemerkung
—	DIN 88 AM 5 x 12	Linsensenkschraube	2	} z.Bef. d. Schlußlichtgehäuses
—	DIN 933 M 5 x 18	Sechskantschraube	1	
—	DIN 6797 A 5.3	Zahnscheibe	3	
—	DIN 934 M 5	Sechskantmutter	2	
—	428-19.121	Scheibe	3	
—	433-16.105	Abziehbild	2	
—	432-16.201	Schlußlichtkabel	1	f. Schlußlichtgehäuse
—	432-16.306	Bougierrohr	1	
—	423-16.310	Lichtkabel	1	
—	432-16.307	Bougierrohr	1	
—	N 770 z 18	Isolierklemme	1	
—	DIN 84 AM 3 x 15	Zylinderschraube	1	
—	423-16.220	Masseband	1	
20	432-16.702	Schnarre vollst.	1	f. 433-105, 433-200, 433-202
21	DIN 85 AM 4 x 8	Linsenschraube	4	
22	M 6160 z 114	Abblendschalter vollst. mit Signal- knopf u. Kabel	1	f. 433-105, 433-200, 433-202
—	M 6160 z 113	Abblendschalter vollst. ohne Signal- knopf u. Kabel	1	f. 433-254

Tafel 7a/1 Lichtanlage – Tachometer – Rücklicht (Bilux)

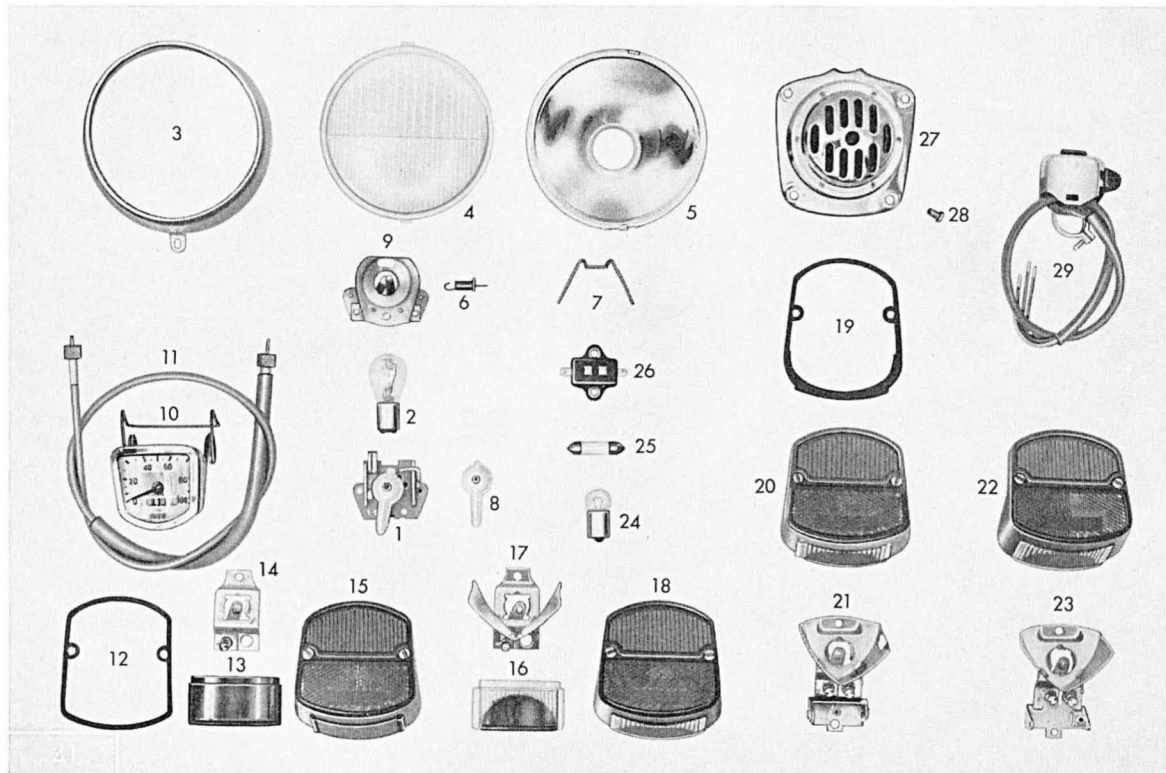

zu Tafel 7 a/1 Lichtenlage (Bilux) – Tachometer – Rücklicht

Bild-Nr.	Bestell-Nr.	Benennung	Stückzahl je Einheit	Bemerkung
—	435–16.710	<b>Einstellscheinwerfer mit Schalter kpl.</b>	1	f. Typen 433-005, 433-006, 433-007 433-009, 433-011, 433-013, 433-015, 433-017
1	425–16.711	Licht- und Unterbrecherschalter	1	Bilux
2	422–16.122	Hauptlichtlampe 6 V, 15/15 W	1	
3	428–16.900	Chromring	1	
4	435–16.900	Lampenglas	1	
5	435–16.901	Reflektor	1	
6	435–16.902	Zugfeder für Lampenfassung	1	
7	423–16.900	Sprengdraht	3	
8	425–16.905	Schaltergriff mit Mutter	1	
9	423–16.908	Lampenfassung	1	
10	511–16.715	Tachometerkopf	1	km-Skala
—	432–16.711	Tachometerkopf	1	Meilen-Skala
11	432–16.600	Tachospirale vollst.	1	
—	433–16.722	<b>Einbauschlußleuchte SR 22</b>	1	f. Typen 433-007, 433-009, 433-011, 433-013, 433-015
12	433–16.903	Dichtring	1	10-128
13	433–16.904	Kennzeichenfenster	1	43-162
14	433–16.905	Lampenträger kpl.	1	46-144.2
15	433–16.906	Lichtaustritt kpl. (Glas)	1	46-147.1
—	510–16.724	<b>Einbauschlußleuchte vollst.</b>	1	f. Typ 433-005, Surinam
16	510–16.918	Kennzeichenfenster	1	43-145
17	510–16.919	Lampenträger kpl.	1	46-145.2
18	510–16.920	Lichtaustritt kpl.	1	46-148.1

Tafel 7a/1 Lichtenanlage – Tachometer – Rücklicht (Bilux)

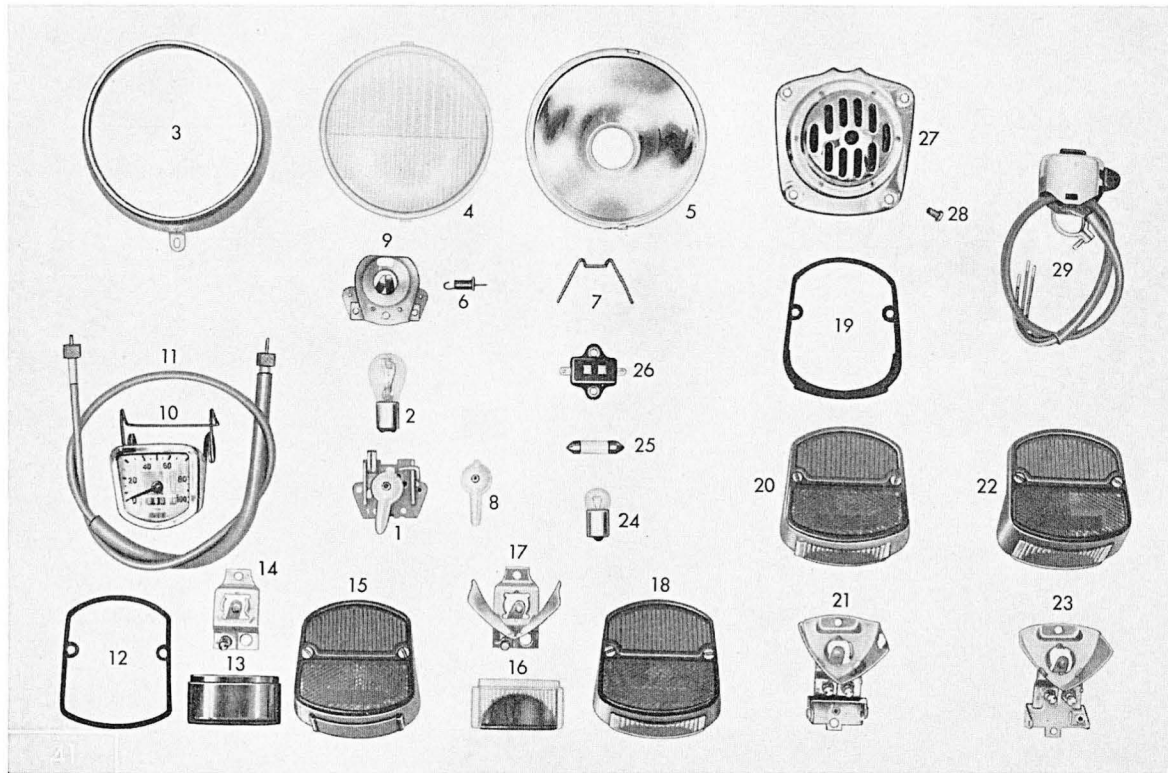

**zu Tafel 7 a/1 Lichtanlage (Bilux) – Tachometer – Rücklicht**

Bild-Nr.	Bestell-Nr.	Benennung	Stückzahl je Einheit	Bemerkung
—	515-16.710	<b>Einbauschlußleuchte vollst.</b>	1	SRBK 22/2 für Typ 433-006
16	510-16.918	Kennzeichenfenster	1	43-145
19	515-16.903	Dichtring	1	10-141
20	515-16.904	Lichtaustritt kpl. (Glas)	1	46-172.1
21	515-16.905	Lampenträger kpl.	1	46-171.2
—	510-16.725	<b>Einbauschlußleuchte vollst.</b>	1	SRK 22 CH
16	510-16.918	Kennzeichenfenster	1	43-145
22	510-16.929	Lichtaustritt kpl. (Glas)	1	46-158.2
23	510-16.930	Lampenträger kpl.	1	46-158.1
—	510-16.120	Glühlampe 6 V, 2 W	1	Kugelbirne
—	510-16.121	Glühlampe 6 V, 3 W	1	Soffitte
24	DIN 72601	Glühlampe G 6 V, 3 W Sockel BA 15 s	1	Kugelbirne für Schlußlicht
25	DIN 72601	Glühlampe L 6 V, 5 W	1	Soffitte für Stopplicht
26	6160 z.158	Bremslichtdruckschalter	1	
—	DIN 84 AM 4 x 12	Zylinderschraube	2	} zur Bef. des Bremslichtdruckschalters
—	DIN 125 4.3	Scheibe	2	
—	DIN 127 B 4	Federring	2	
—	432-16.724	Lichtkabel	1	
—	N 770 z 18	Isolierklemme 3pol.	1	
—	428-16.726	Schlußlichtkabel	1	
—	423-16.310	Lichtkabel	1	

Tafel 7a/1 Lichtenanlage – Tachometer – Rücklicht (Bilux)

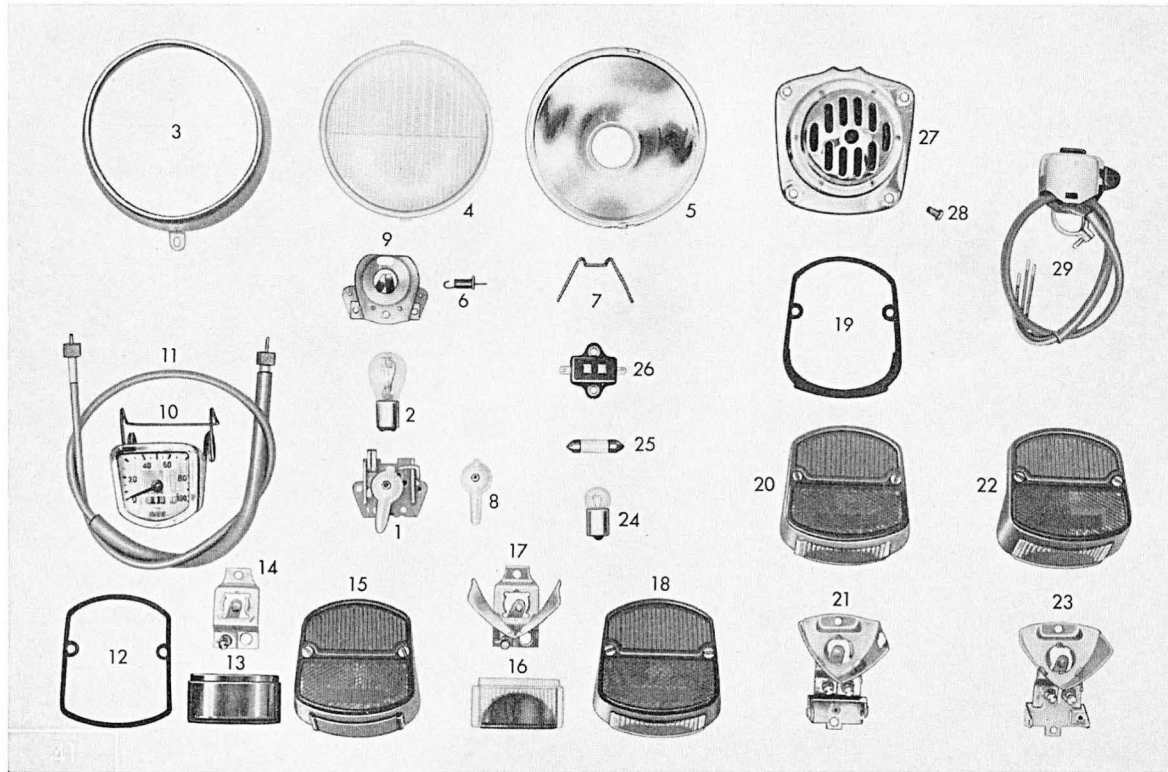



**zu Tafel 7 a/1 Lichtanlage (Bilux) – Tachometer – Rücklicht**

Bild-Nr.	Bestell-Nr.	Benennung	Stückzahl je Einheit	Bemerkung
—	432-16.307	Bougierrohr	1	
—	N 770 z 18	Isolierklemme	1	
—	DIN 84 AM 3 x 15	Zylinderschraube	1	
—	423-16.220	Masseband	1	
27	432-16.702	Schnarre vollst.	1	
28	DIN 85 AM 4 x 8	Linsenschraube	4	
29	M 6160 z 114	Abblendschalter vollst. mit Signal- knopf u. Kabel	1	
—	M 6160 z 113	Abblendschalter vollst. ohne Signal- knopf u. Kabel	1	
—	432-10.210	Gummitülle	1	im Scheinwerfer links
—	423-10.301	Gummitülle	1	im Scheinwerfer innen

Tafel 8 Schalt-, Betätigungshebel-Züge

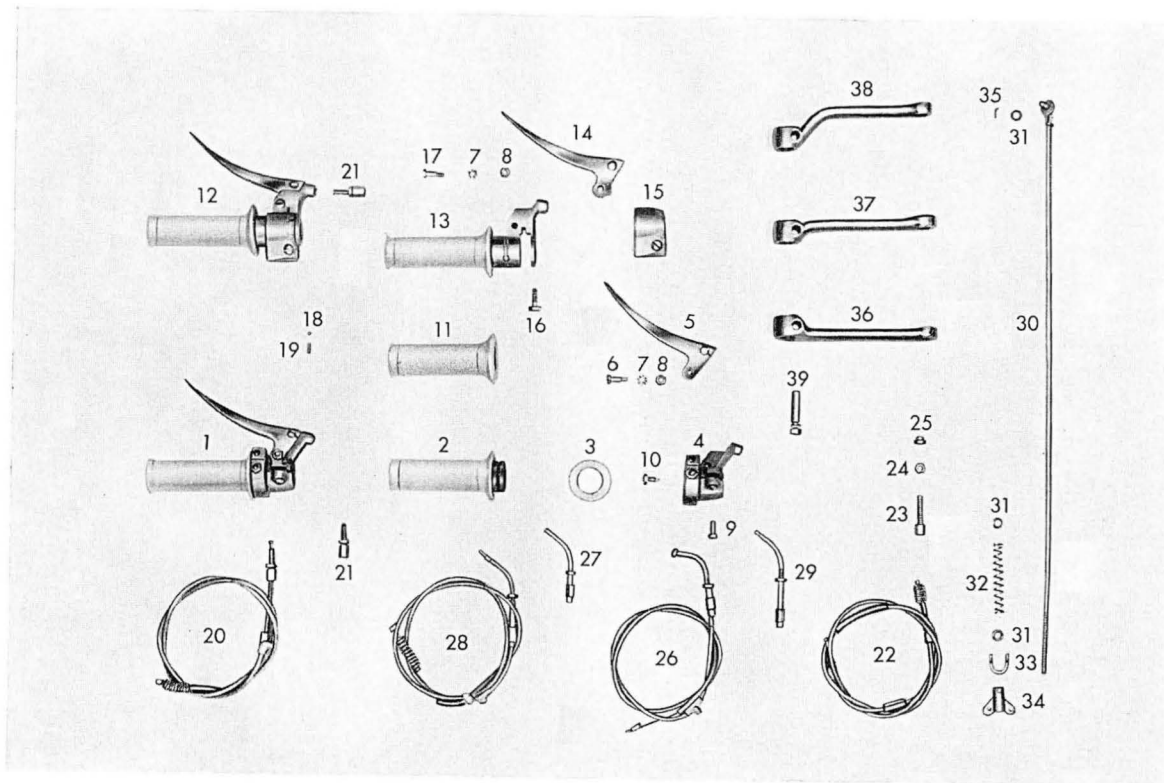

## zu Tafel 8 Schalt-, Betätigungshebel - Züge

Bild-Nr.	Bestell-Nr.	Benennung	Stückzahl je Einheit	Bemerkung
1	435-17.700	Gasdrehgriff kpl.	1	D 243.4
2	435-17.903	Griffrohr kpl.	1	D 243.3-z 2.3
3	435-17.901	Anlaufscheibe	1	D 243.1-18
4	435-17.900	Gehäuse kpl.	1	D 243.2-z 1
5	400-17.911	Hebel für Gasdrehgriff	1	D 202.1-03
6	408-17.903	Hebelschraube	1	f. Gasdrehgriff
7	DIN 6797 J 5.3	Zahnscheibe	2	f. Gas- u. Schaltdrehgriff
8	DIN 934 M 5	Sechskantmutter	2	f. Gas- u. Schaltdrehgriff
9	400-17.912	Linsenschraube für Gasdrehgriff	1	HL 3-11
10	435-17.902	Bremsfederregulierschraube	1	D 243.1-z 14
11	408-17.901	Drehgriffüberzug	2	f. Gas- u. Schaltdrehgriff
12	429-17.701	Schaltdrehgriff kpl.	1	D 625.12
13	429-17.904	Griffrohr kpl.	1	D 625.12-z 2
14	429-17.902	Hebel für Schaltdrehgriff	1	D 625.11-z 3
15	429-17.900	Gehäuse kpl.	1	D 625.11-z 1.2
16	429-17.903	Linsenschraube für Schaltdrehgriff	1	D 620.1-11.1
17	404-17.914	Hebelschraube für Schaltdrehgriff	1	D 620.1-05.1
18	404-17.912	Kugel für Schaltdrehgriff	1	
19	404-17.913	Druckfeder für Schaltdrehgriff	1	D 620.1-13.1
20	428-17.640	Kupplungszug vollst.	1	
—	M 1071 k 115	Löt nipple für Kupplungs- u. Bremszug	2	21.2
21	428-17.715	Bowdenzugverstellung	2	f. Kupplungs- u. Bremszug
—	DIN 71987 C 2.5	Hülse	n. Bed.	
—	404-17.232	Seil nipple für Kupplungszug	1	
—	616 z 263	Faltenbalg für Kupplungs-, Brems- und Schaltzug	3	
—	428-17.635	Plastiköler	4	f. jeden Bowdenzug 1 Stück

Tafel 8 Schalt-, Betätigungshebel-Züge

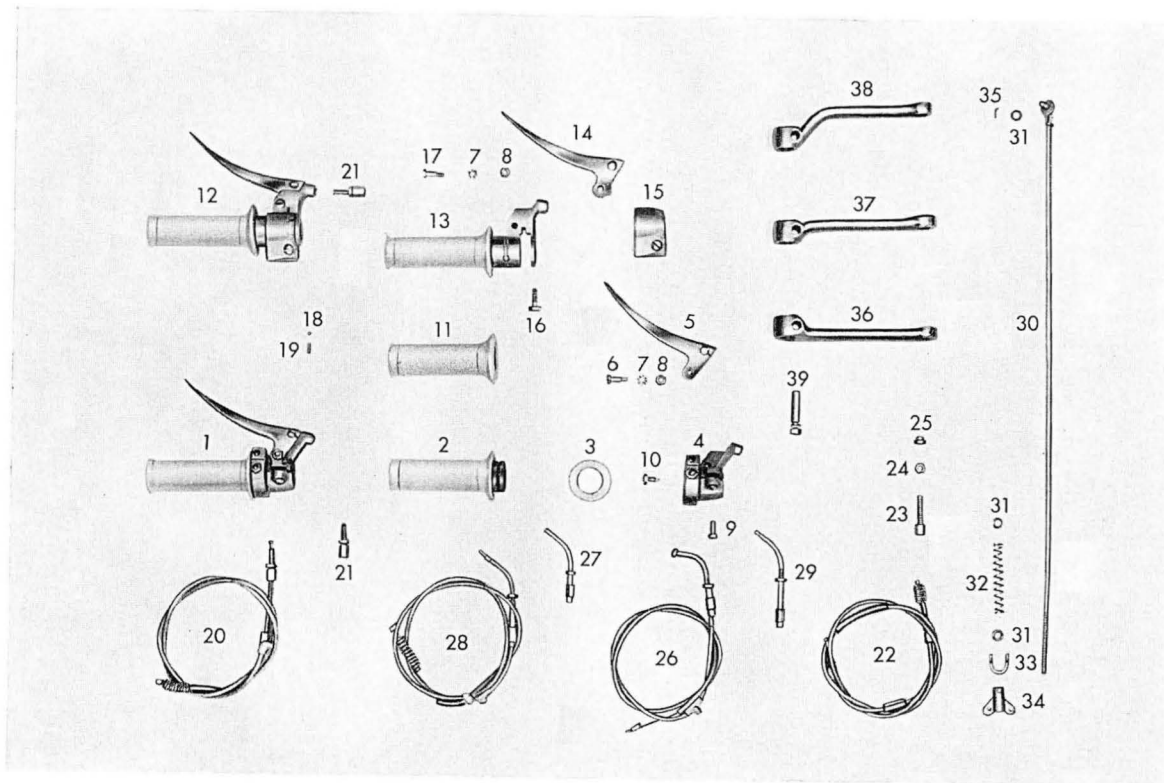

## zu Tafel 8 Schalt-, Betätigungshebel - Züge

Bild-Nr.	Bestell-Nr.	Benennung	Stückzahl je Einheit	Bemerkung
22	428-17.630	Bremszug vollst.	1	
23	400-17.141	Einstellschraube	1	
24	400-17.142	Sechskantmutter	1	
25	400-17.140	Einstellring	1	
—	405-17.211	Nippel für Bremszug	1	
26	428-17.611	Gaszug vollst.	1	
—	400-17.125	Löt-nippel für Gaszug	1	
27	428-17.719	Umlenkrohr für Gaszug	1	
—	422-17.112	Hülse	1	nur für Gaszug
—	M 1071 k 177	Nippel für Gaszug	1	
28	428-17.624	Schaltzug vollst.	1	
—	428-17.106	Löt-nippel für Schaltzug	1	
29	428-17.720	Umlenkrohr für Schaltzug	1	
—	428-17.105	Nippel für Schalthebel	1	
—	428-17.233	Seilnippel für Schaltzug	1	
30	428-17.600	Bremsgestänge	1	
31	DIN 433 6.4	Scheibe	3	
32	404-17.215	Feder	1	
33	433-17.100	Sicherungsblech	1	
34	428-17.103	Flügelmutter	1	
35	DIN 94 1.5 x 12	Splint	1	
36	428-11.100	Tretarm rechts	1	
37	428-11.101	Tretarm links	1	
38	405-11.242	Tretarm links	1	nur f. Gebläseausführung
39	400-11.900	Spannkeil mit Scheibe und Mutter	n. Bed.	
—	400-11.901	Pedal rechts und links	1 Paar	
—	432-18.640	Kette m. Schloß $\frac{1}{2}'' \times \frac{3}{16}''$ 112 Glieder	1	

Tafel 8 a Schalt-, Betätigungshebel-Züge

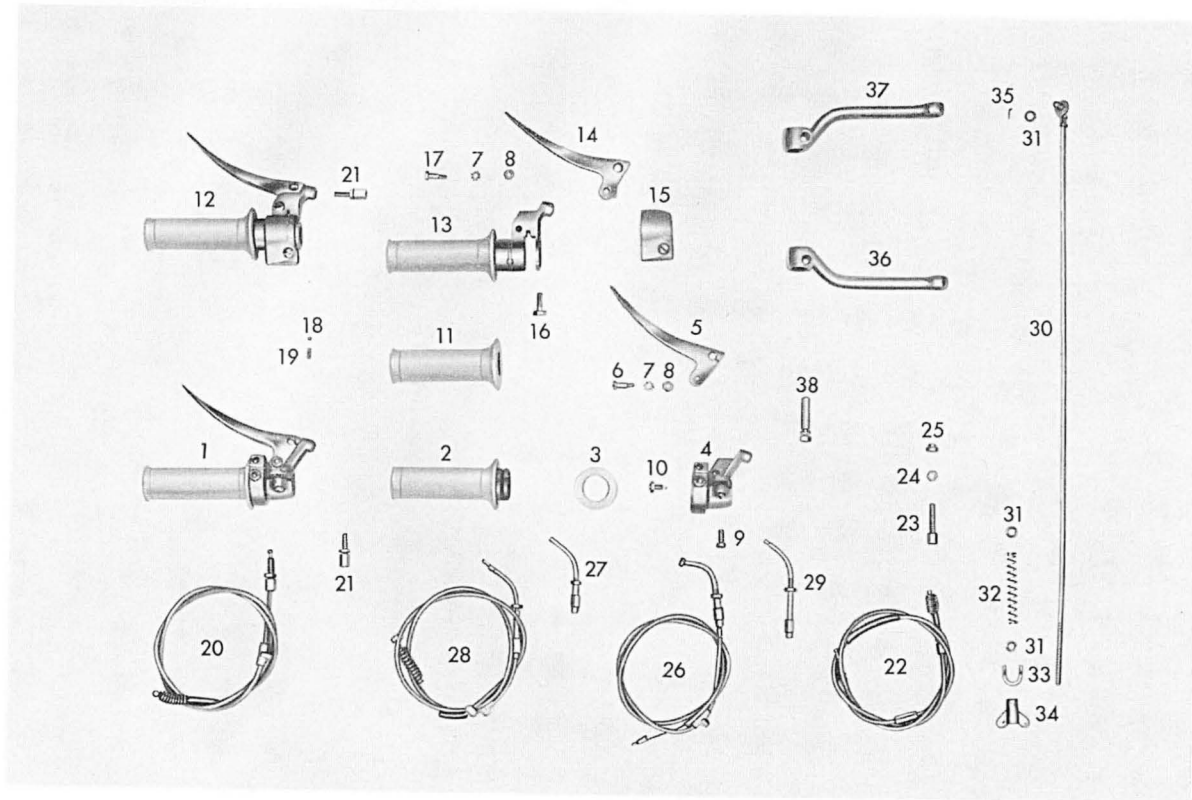

## zu Tafel 8 a Schalt-, Betätigungshebel-Züge

W 2664 I dltsch

Bild-Nr.	Bestell-Nr.	Benennung	Stückzahl je Einheit	Bemerkung
1	435-17.700	Gasdrehgriff kpl.	1	D 243.4.2
2	435-17.903	Griffrohr kpl.	1	D 243.3-z 2.3
3	435-17.901	Anlaufscheibe	1	D 243.1-18
4	435-17.900	Gehäuse kpl.	1	D 243.2-z 1
5	400-17.911	Hebel für Gasdrehgriff	1	D 202.1-03
6	408-17.903	Hebelschraube	1	f. Gasdrehgriff
7	DIN 6797 J 5.3	Zahnscheibe	2	f. Gas- u. Schaltdrehgriff
8	DIN 934 M 5	Sechskantmutter	2	f. Gas- u. Schaltdrehgriff
9	400-17.912	Linsenschraube für Gasdrehgriff	1	HL 3-11
10	435-17.902	Bremsefederregulierschraube	1	D 243.1-z 14
11	408-17.901	Drehgriffüberzug	2	f. Gas- u. Schaltdrehgriff
12	429-17.701	Schaltdrehgriff kpl.	1	D 625.12
13	429-17.904	Griffrohr kpl.	1	D 625.12-z 2
14	429-17.902	Hebel für Schaltdrehgriff	1	D 625.11-z 3
15	429-17.900	Gehäuse kpl.	1	D 625.11-z 1.2
16	429-17.903	Linsenschraube für Schaltdrehgriff	1	D 620.1-11.1
17	404-17.914	Hebelschraube für Schaltdrehgriff	1	D 620.1-05.1
18	404-17.912	Kugel für Schaltdrehgriff	1	
19	404-17.913	Druckfeder für Schaltdrehgriff	1	D 620.1-13.1
20	428-17.640	Kupplungszug vollst.	1	
—	M 1071 k 115	Löt nipple für Kupplungs- u. Bremszug	2	21.2
21	428-17.715	Bowdenzugverstellung	2	f. Kupplungs- u. Bremszug
—	DIN 71987 C 2.5	Hülse	n. Bedarf	
—	404-17.232	Seil nipple für Kupplungszug	1	
—	616 z 263	Faltenbalg für Kupplungs-, Brems- und Schaltzug	3	
—	428-17.635	Plastiköler	4	f. jeden Bowdenzug 1 Stück

Tafel 8 a Schalt-, Betätigungshebel-Züge

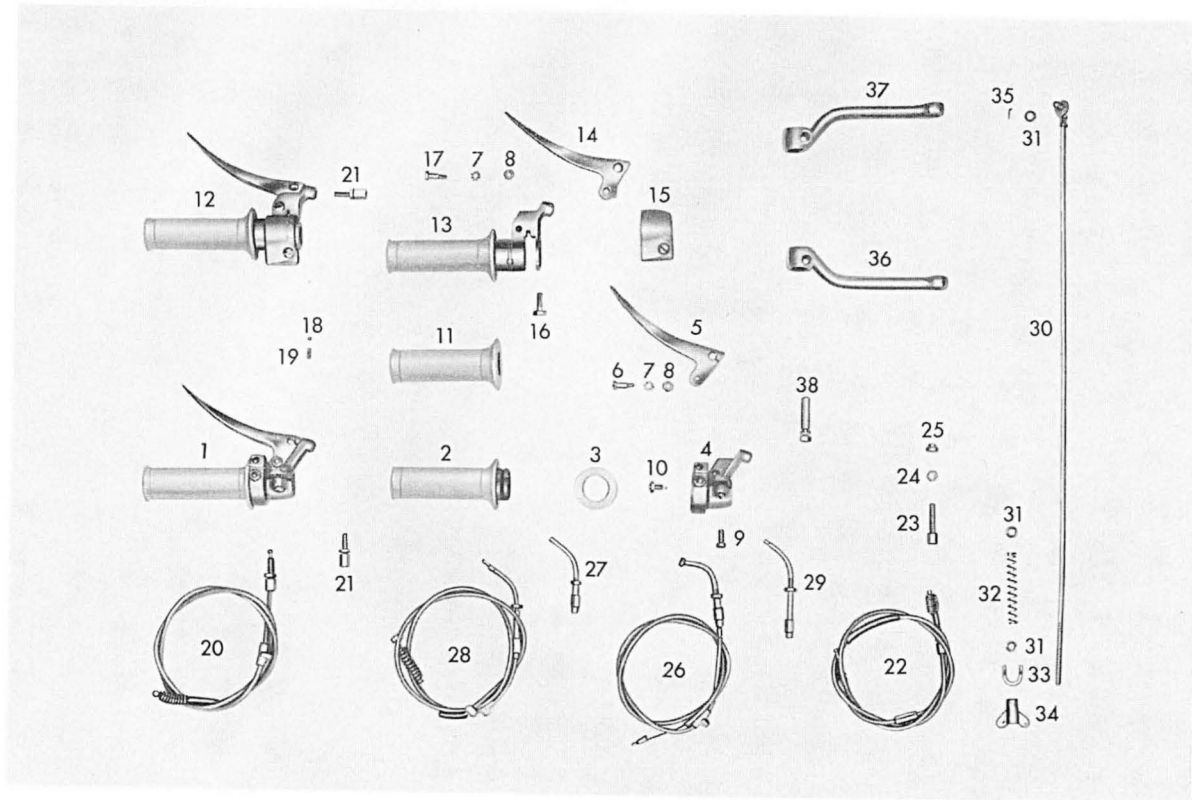



## zu Tafel 8 a Schalt-, Betätigungshebel - Züge

Bild-Nr.	Bestell-Nr.	Benennung	Stückzahl je Einheit	Bemerkung
22	428-17.630	Bremszug vollst.	1	
23	400-17.141	Einstellschraube	1	
24	400-17.142	Sechskantmutter	1	
25	400-17.140	Einstellring	1	
—	405-17.211	Nippel für Bremszug	1	
26	428-17.611	Gaszug vollst.	1	
—	400-17.125	Lötnippel für Gaszug	1	
27	428-17.719	Umlenkrohr für Gaszug	1	
—	422-17.112	Hülse	1	nur für Gaszug
—	M 1071 k 177	Nippel für Gaszug	1	
28	248-17.624	Schaltzug vollst.	1	
—	428-17.106	Lötnippel für Schaltzug	1	
29	428-17.720	Umlenkrohr für Schaltzug	1	
—	428-17.105	Nippel für Schalthebel	1	
—	428-17.233	Seilnippel für Schaltzug	1	
30	428-17.600	Bremsgestänge	1	
31	DIN 433 6.4	Scheibe	3	
32	404-17.215	Feder	1	
33	433-17.100	Sicherungsblech	1	
34	428-17.103	Flügelmutter	1	
35	DIN 94 1.5 x 12	Splint	1	
36	405-11.241	Tretarm rechts	1	
37	405-11.242	Tretarm links	1	
38	400-11.900	Spannkeil mit Scheibe und Mutter	n. Bedarf	
—	400-11.901	Pedal rechts und links	1 Paar	
—	432-18.640	Kette m. Schloß $\frac{1}{2}'' \times \frac{3}{16}''$ 112 Glieder	1	
—	429-18.640	Kette m. Schloß $\frac{1}{2}'' \times \frac{3}{16}''$ 114 Glieder	1	f. Typ 433-104
—	435-18.610	Kette m. Schloß $\frac{1}{2}'' \times \frac{3}{16}''$ 116 Glieder	1	f. Typ 433-202, 433-205, 433-254

Tafel 8 a Schalt-, Betätigungshebel-Züge

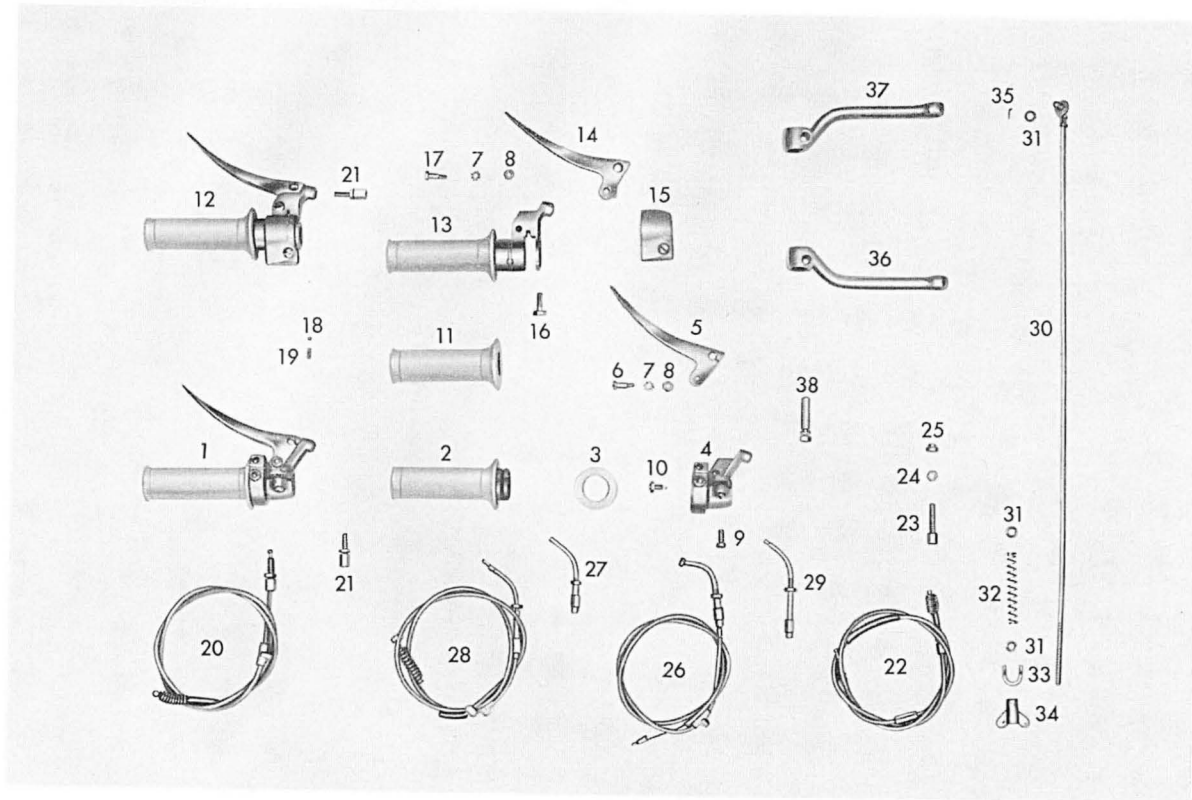

## zu Tafel 8 a Schalt-, Betätigungshebel-Züge

Bild-Nr.	Bestell-Nr.	Benennung	Stückzahl je Einheit	Bemerkung
		<b>nur für Kickstarterausführung</b>		
—	437-17.610	Fußbremshebel vollst.	1	
—	DIN 73483 B	Muffe	1	
—	423-21.387	Gummiring 17 $\phi$	2	
—	255-05.340	Anlaufscheibe	2	
—	DIN 471 18 x 1.2	Sicherungsring	1	
—	1080 k 6	Schmiernippel	1	
—	437-17.607	Bremsgestänge	1	

Tafel 8 b Schalt-, Betätigungshebel – Züge

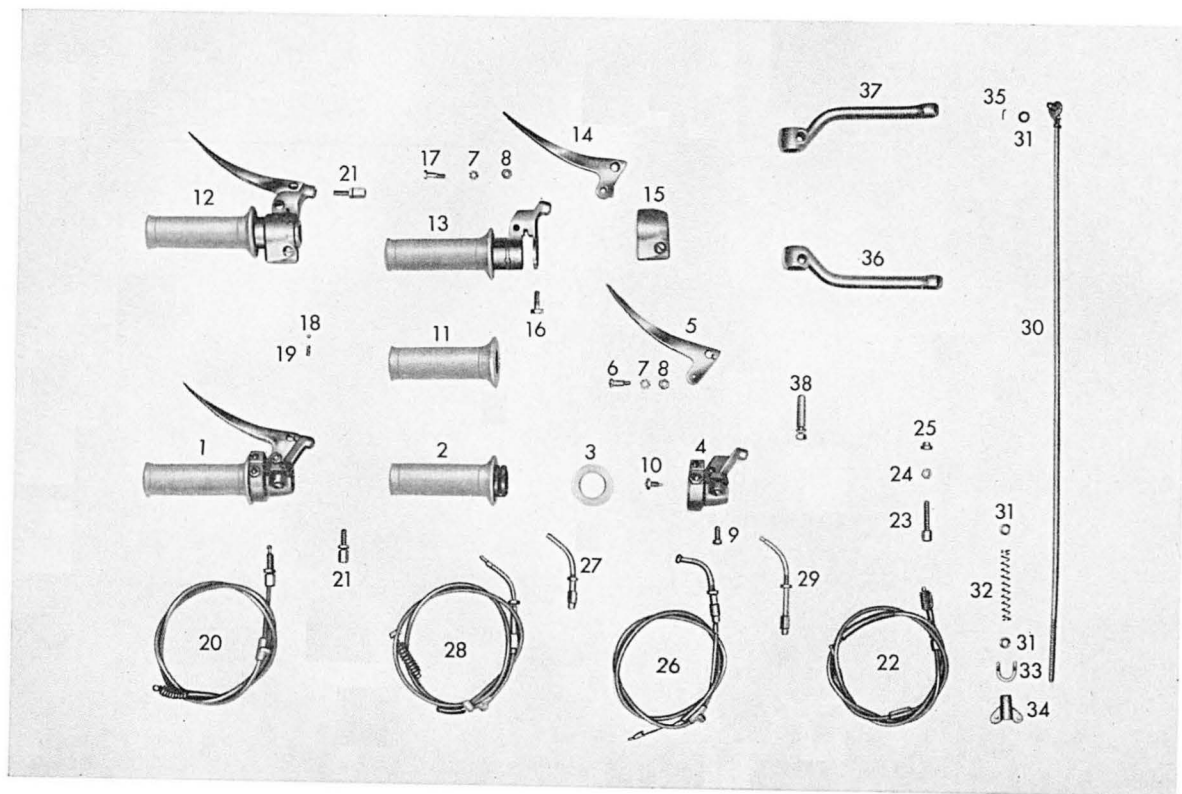

**zu Tafel 8 b Schalt-, Betätigungshebel – Züge**

W 2779 I dtisch, Ausgabe 4/64

Bild-Nr.	Bestell-Nr.	Benennung	Stückzahl je Einheit	Bemerkung
1	435-17.700	Gasdrehgriff kpl.	1	D 243.4.2
2	435-17.903	Griffrohr kpl.	1	D 243.3-z 2.3
3	435-17.901	Anlaufscheibe	1	D 243.1-18
4	435-17.900	Gehäuse kpl.	1	D 243.2-z 1
5	400-17.911	Hebel für Gasdrehgriff	1	D 202.1-03
6	408-17.903	Hebelschraube	1	f. Gasdrehgriff
7	DIN 6797 J.5.3	Zahnscheibe	2	f. Gas- und Schaltdrehgriff
8	DIN 934 M 5	Sechskantmutter	2	f. Gas- und Schaltdrehgriff
9	400-17.912	Linsenschraube für Gasdrehgriff	1	HL 3-11
10	435-17.902	Bremsfederregulierschraube	1	D 243.1-z 14
11	408-17.901	Drehgriffüberzug	2	f. Gas- u. Schaltdrehgriff
12	429-17.701	Schaltdrehgriff kpl.	1	D 625.12
13	429-17.904	Griffrohr kpl.	1	D 625.12-z 2
14	429-17.902	Hebel für Schaltdrehgriff	1	D 625.11-z 3
15	429-17.900	Gehäuse kpl.	1	D 625.11-z 1.2
16	429-17.903	Linsenschraube für Schaltdrehgriff	1	D 620.1-11.1
17	404-17.914	Hebelschraube für Schaltdrehgriff	1	D 620.1-05.1
18	404-17.912	Kugel für Schaltdrehgriff	1	
19	404-17.913	Druckfeder für Schaltdrehgriff	1	D 620.1-13.1
20	428-17.640	Kupplungszug vollst.	1	
—	M 1071 k 115	Löt nipple für Kupplungs- u. Bremszug	2	21.2
21	428-17.715	Bowdenzugverstellung	2	f. Kupplungs- u. Bremszug
—	DIN 71987 C 2.5	Hülse	n. Bedarf	
—	404-17.232	Seil nipple für Kupplungszug	1	
—	616 z 263	Faltenbalg für Kupplungs-, Brems- und Schaltzug	3	
—	428-17.635	Plastiköler	4	f. jeden Bowdenzug 1 Stück

Tafel 8 b Schalt-, Betätigungshebel – Züge

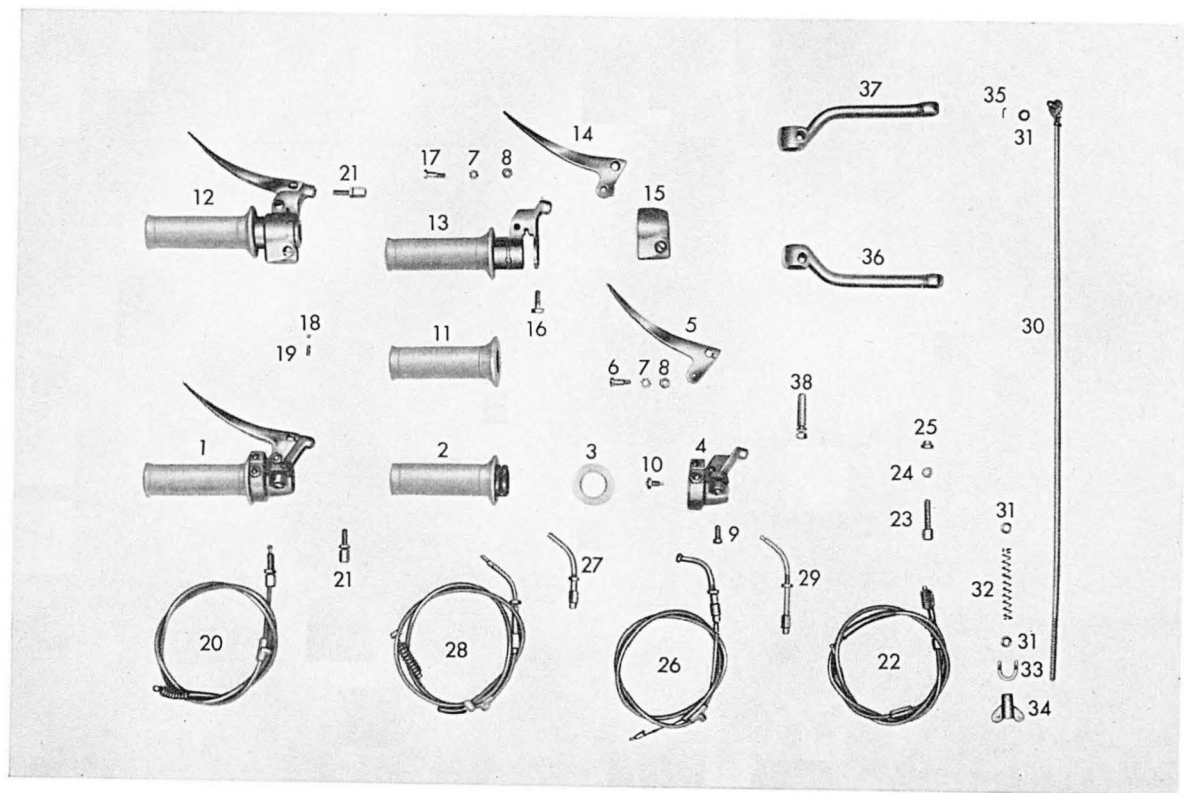

## zu Tafel 8 b Schalt-, Betätigungshebel – Züge

Bild-Nr.	Bestell-Nr.	Benennung	Stückzahl je Einheit	Bemerkung
22	428-17.630	Bremszug vollst.	1	
23	400-17.141	Einstellschraube	1	
24	400-17.142	Sechskantmutter	1	
25	400-17.140	Einstellring	1	
—	405-17.211	Nippel für Bremszug	1	
26	428-17.611	Gaszug vollst.	1	
—	400-17.125	Löt-nippel für Gaszug	1	
27	428-17.719	Umlenkrohr für Gaszug	1	
—	422-17.112	Hülse	1	nur für Gaszug
—	M 1071 k 177	Nippel für Gaszug	1	
28	248-17.624	Schaltzug vollst.	1	
—	428-17.106	Löt-nippel für Schaltzug	1	
29	428-17.720	Umlenkrohr für Schaltzug	1	
—	428-17.105	Nippel für Schalthebel	1	
—	428-17.233	Seilnippel für Schaltzug	1	
30	428-17.642	Bremsgestänge	1	nur für Fahrzeuge ohne Bremslicht
—	433-17.614	Bremsgestänge	1	nur für Fahrzeuge mit Bremslicht
31	DIN 433 6.4	Scheibe	3	
32	404-17.215	Feder	1	
33	433-17.100	Sicherungsblech	1	
34	428-17.103	Flügelmutter	1	
35	DIN 94 2 x 12	Splint	1	
36	405-11.241	Tretarm rechts	1	
37	405-11.242	Tretarm links	1	
38	400-11.900	Spannkeil mit Scheibe und Mutter	n. Bedarf	
—	400-11.901	Pedal rechts und links	1 Paar	

Tafel 8 b Schalt-, Betätigungshebel – Züge

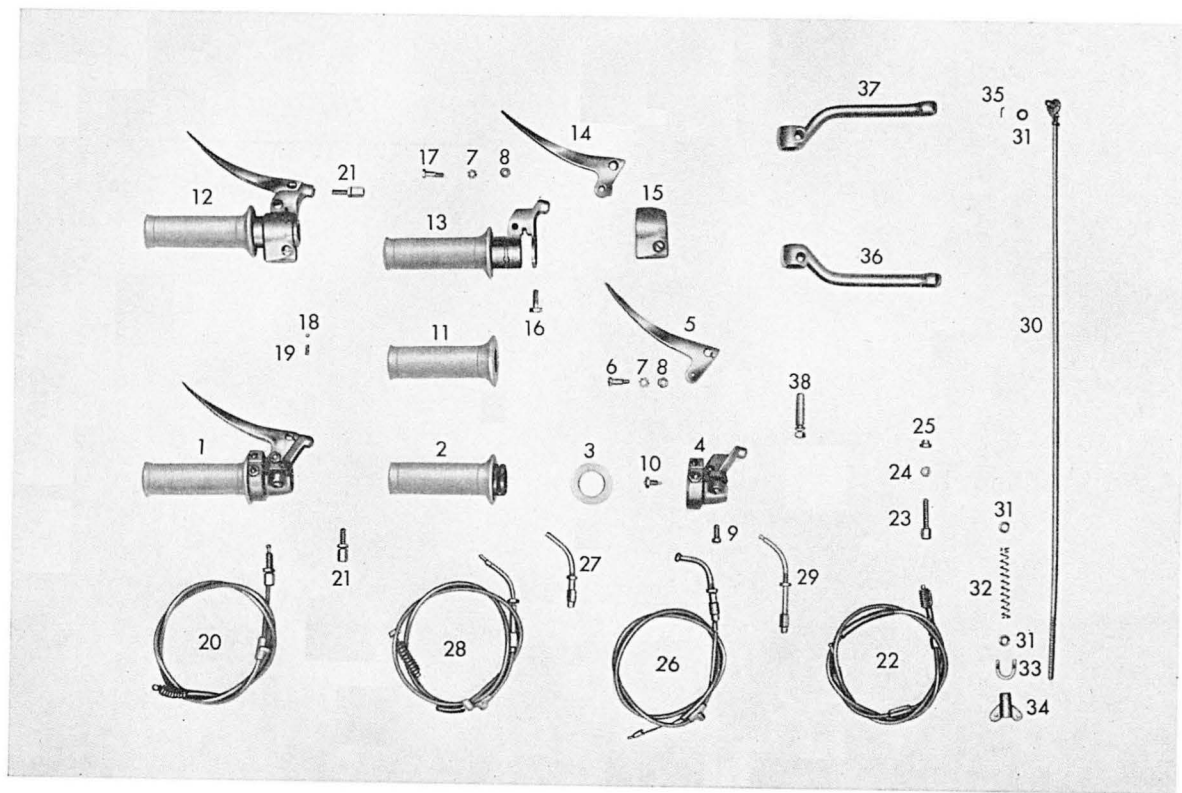



## zu Tafel 8 b Schalt-, Betätigungshebel – Züge

Bild-Nr.	Bestell-Nr.	Benennung	Stückzahl je Einheit	Bemerkung
—	432-18.640	Kette m. Schloß $\frac{1}{2}'' \times \frac{3}{16}''$ 112 Glieder	1	
—	435-18.610	Kette m. Schloß $\frac{1}{2}'' \times \frac{3}{16}''$ 116 Glieder	1	f. Typen 433-007, 433-009, 433-011 433-013, 433-015, 433-017
—	432-18.901	Kettenfließfett in Tuben	n. Bedarf	
		<b>Nur für Kickstarterausführung</b>		
—	437-17.610	Fußbremshebel vollst.	1	
—	616 z 25	Muffe	1	
—	423-21.387	Gummiring 17 $\phi$	2	
—	255-05.340	Anlaufcheibe	2	
—	DIN 471 18 x 1.2	Sicherungsring	1	
—	1080 k 6	Schmiernippel	1	
—	437-17.607	Bremsgestänge	1	nur für Fahrzeuge <b>ohne</b> Bremslicht
—	511-17.607	Bremsgestänge	1	nur für Fahrzeuge <b>mit</b> Bremslicht
—	428-17.109	Mitnehmerplatte	1	

Tafel 8 c Schalt-, Betätigungshebel – Züge (Handschtaltung)

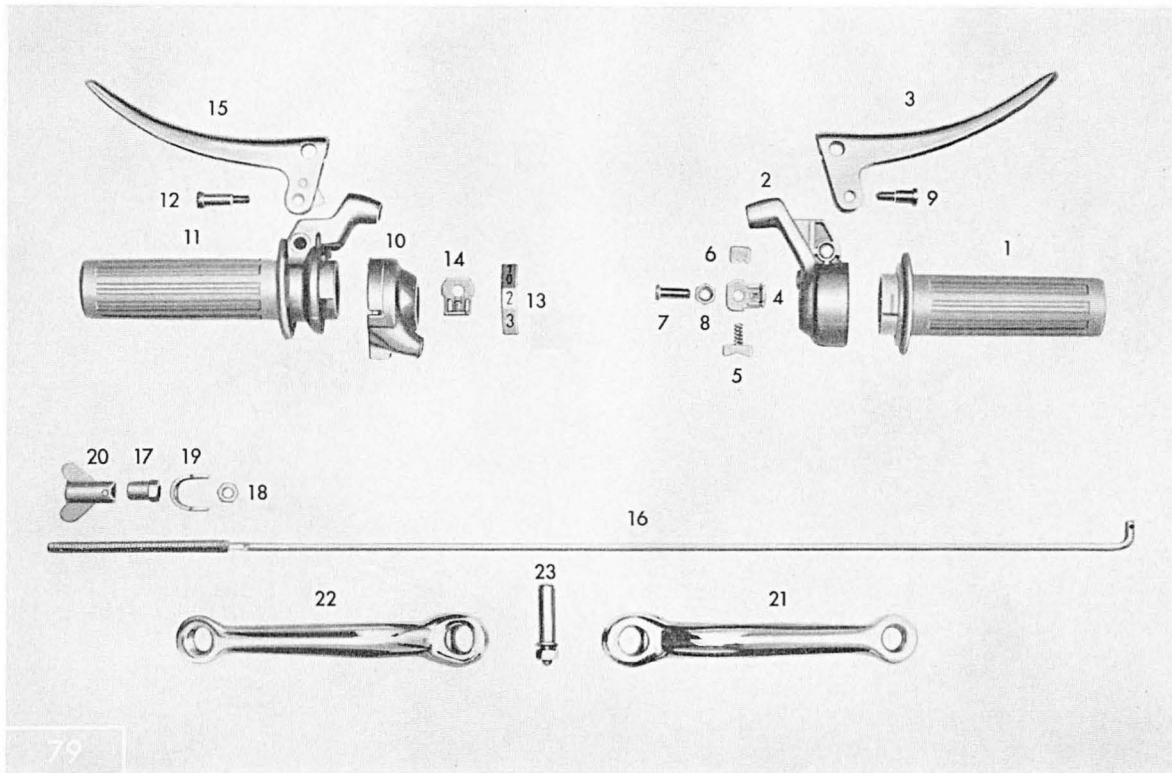

### zu Tafel 8 c Schalt-, Betätigungshebel – Züge (Handschaltung)

W 2829/1 dtisch, Ausgabe Mai 65

Bild-Nr.	Bestell-Nr.	Benennung	Stückzahl je Einheit	Bemerkung
—	515-17.710	<b>Gasdrehgriff vollst.</b>	1	ab Fg.-Nr. 1 851 401
1	515-17.909	Griffrohr kpl.	1	D 250.2 LC/KS
2	515-17.908	Gehäuse kpl.	1	D 250.1-Z 2 KS
3	400-17.911	Handhebel	1	D 250.1-Z 1 LC
4	515-17.904	Haltewinkel	1	D 202.1-03
5	515-17.910	Bremstück mit Feder	1	D 250.1-04
6	515-17.905	Druckstück	1	D 250.1-09
7	515-17.906	Gewindestift	1	D 250.1-11
8	515-17.907	Sechskantmutter	1	D 250.1-19.1
9	408-17.903	Hebelschraube	2	} für Gas- u. Schalt-drehgriff
—	DIN 6797 J 5,3	Zahnscheibe	2	
—	DIN 934 M 5	Sechskantmutter	2	
—	433-17.710	Schalt-drehgriff, 3 Gänge	1	bis Fg.-Nr. 1 855 954
—	433-17.711	<b>Schalt-drehgriff, 3 Gänge</b>	1	ab Fg.-Nr. 1 855 955
10	515-17.900	Gehäuse kpl.	1	D 683.1-Z 1 LC
—	433-17.901	Gehäuse kpl.	1	bis Fg.-Nr. 1 855 954 D 683.21-Z 1,2
11	515-17.911	Griffrohr kpl.	1	ab Fg.-Nr. 1 855 955
—	433-17.900	Drehgriffüberzug	1	D 680.1-Z 2 KS
12	404-17.914	Hebelschraube	1	D 240.1-10.5 KS
13	515-17.903	Skalenschild	1	D 620.1-Z 5
14	515-17.904	Haltewinkel	1	D 683.1-23
15	515-17.902	Kupplungshebel	1	D 250.1-04
—	515-17.625	<b>Kupplungszug vollst.</b>	1	D 680.1-Z 3
—	515-17.715	Bowdenzugverstellung	2	für Kupplungszug

Tafel 8 c Schalt-, Betätigungshebel – Züge (Handschaltung)

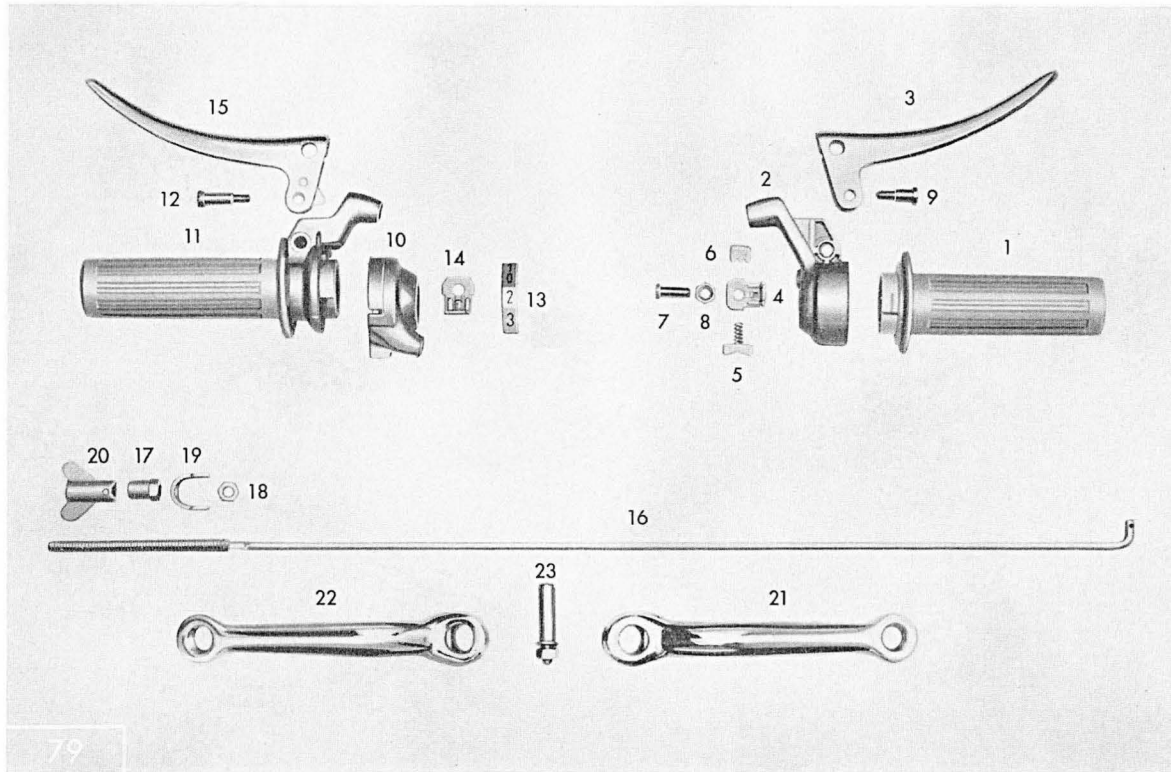

**zu Tafel 8 c Schalt-, Betätigungshebel – Züge (Handschaltung)**

Bild-Nr.	Bestell-Nr.	Benennung	Stückzahl je Einheit	Bemerkung
—	428-17.631	<b>Bremszug</b>	1	
—	428-17.715	Stellschraube	1	543.1
—	616 z 263	Faltenbalg	2	1 x f. Brems- und 1 x f. Schaltzug
—	428-17.635	Plastiköler	1	für alle Züge
—	400-17.141	Einstellschraube	1	
—	400-17.142	Sechskantmutter	1	
—	400-17.140	Einstellring	1	
—	405-17.211	Nippel für Bremszug	1	
—	M 1071 Kz 115	Nippel	1	
—	DIN 71987 C 2,5	Hülse	2	
—	428-17.612	<b>Gaszug</b>	1	
—	400-17.125	Löt-nippel	1	
—	422-17.112	Hülse	2	
—	DIN 71988 „C“	Nippel	1	
—	400-17.126	Stellschraube	1	
—	DIN 439 M 5	Sechskantmutter	1	
—	433-17.640	Schaltzug vollst.	1	bis Fg.-Nr. 1 855 994
—	433-17.639	<b>Schaltzug vollst.</b>	1	ab Fg.-Nr. 1 855 995 z. Schaltdrehgriff 433-17.711
—	428-17.105	Nippel	1	
—	428-17.233	Seilnippel	1	
16	433-17.114	Bremsstange	1	ohne Bremslicht, f. Export
—	433-17.614	<b>Bremsstange</b>	1	mit Bremslicht
—	437-17.107	Bremsstange	1	Kickstarter, o. Stoppl., f. Export
—	DIN 433 6,4	Scheibe	1	
—	DIN 94 2 x 12	Splint	1	
17	512-17.100	Mutter	1	

Tafel 8 c Schalt-, Betätigungshebel – Züge (Handschaltung)

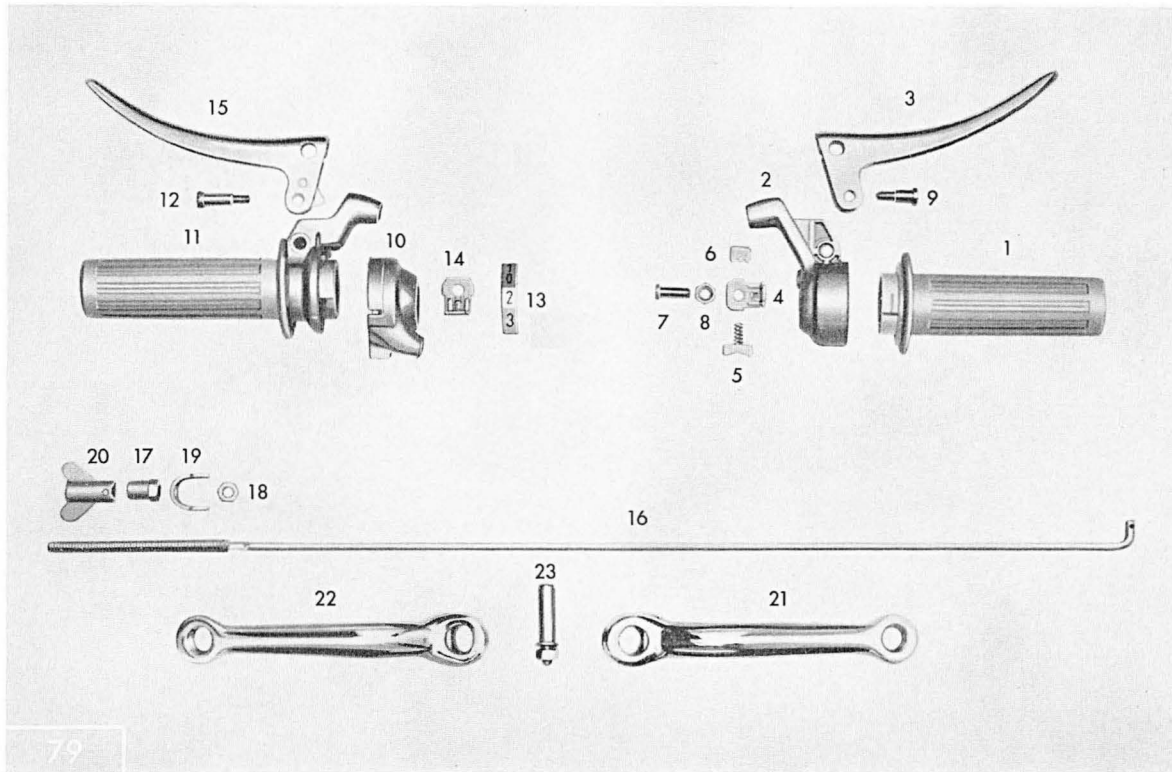

### zu Tafel 8 c Schalt-, Betätigungshebel – Züge (Handschaltung)

Bild-Nr.	Bestell-Nr.	Benennung	Stückzahl je Einheit	Bemerkung
18	DIN 934 M 6	Sechskantmutter	1	
19	433-17.100	Sicherungsblech	1	
20	428-17.103	Flügelmutter	1	
21	405-11.241	<b>Tretarm rechts</b>	1	
22	405-11.242	<b>Tretarm links</b>	1	
23	400-11.900	Spannkeil mit Scheibe und Mutter	2	
—	400-11.901	Pedale rechts und links	1 Paar	
—	432-18.640	<b>Kette mit Schloß 112 Glieder</b>	1	
—	435-18.610	Kette mit Schloß 116 Glieder	1	
		<b>Nur für Kickstarterausführung</b>		
—	428-17.633	<b>Fußbremshebel vollst. mit Muffe</b>	1	
—	616 z 25	Muffe	1	
—	423-21.387	Gummiring 17 $\phi$	2	
—	255-05.340	Anlaufscheibe	2	
—	DIN 471 18 x 1,2	Sicherungsring	2	
—	DIN 94 3 x 25	Splint	1	
—	428-17.109	Mitnehmerplatte	1	
—	511-17.607	Bremsgestänge	1	

# Tafel 9 Schutzbleche

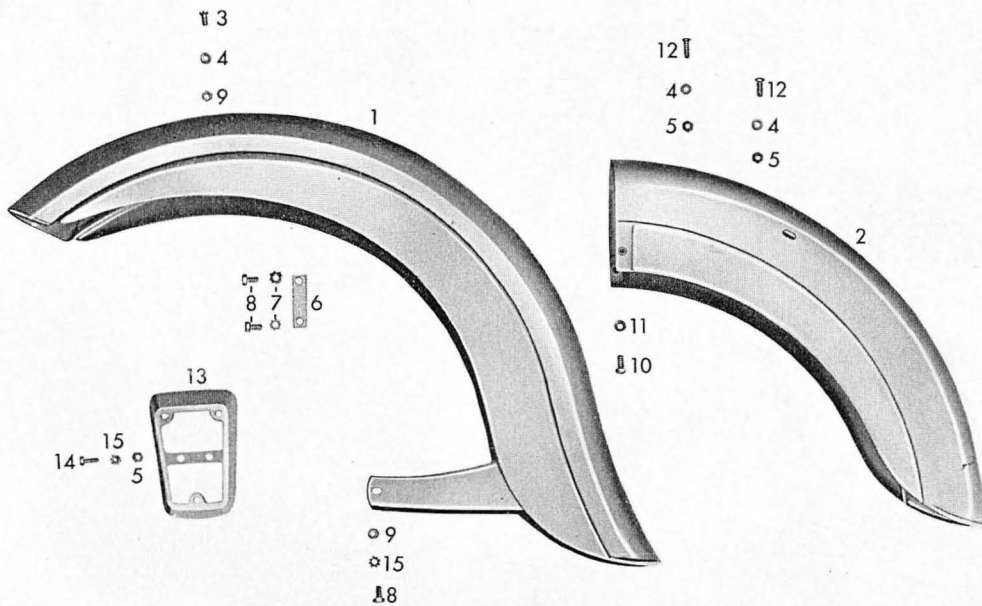



## zu Tafel 9 Schutzbleche

Bild-Nr.	Bestell-Nr.	Benennung	Stückzahl je Einheit	Bemerkung
1	432-19.600	Vorderes Schutzblech	1	
2	432-19.610	Hinteres Schutzblech	1	
3	DIN 88 AM 5 x 12	Linsensenschraube	1	z. Bef. d. V.-Schutzbleches a. Verkleidung
4	DIN 125 5.3	Scheibe	3	1 x z. Bef. d. V.-Schutz- bleches a. Verkleidung 2 x d. H.-Schutzbleches a. Rahmenendstück
5	DIN 934 M 5	Sechskantmutter	5	1 x z. Bef. d. V.-Schutz- bleches a. Verkleidung 2 x z. Bef. d. H.-Schutz- bleches a. Rahmenendstück 2 x z. Bef. d. Nummern- schildhalters
6	432-19.114	Verstärkungsblech	1	z. Bef. d. V.-Schutzblech a. Gabel
7	DIN 6797 A 6.4	Zahnscheibe	4	2 x z. Bef. d. V.-Schutz- bleches a. Gabel oben 2 x z. Bef. d. V.-Schutz- bleches a. Gabel unten
8	DIN 933 M 6 x 12	Sechskantschraube	4	2 x z. Bef. d. V.-Schutz- bleches a. Gabel oben 2 x z. Bef. d. V.-Schutz- bleches a. Gabel unten
9	DIN 934 M 6	Sechskantmutter	2	z. Bef. d. V.-Schutzbleches a. d. Gabel unten
10	DIN 85 AM 6 x 15	Linsenschraube	2	z. Bef. d. H.-Schutzbleches am Rahmen

# Tafel 9 Schutzbleche

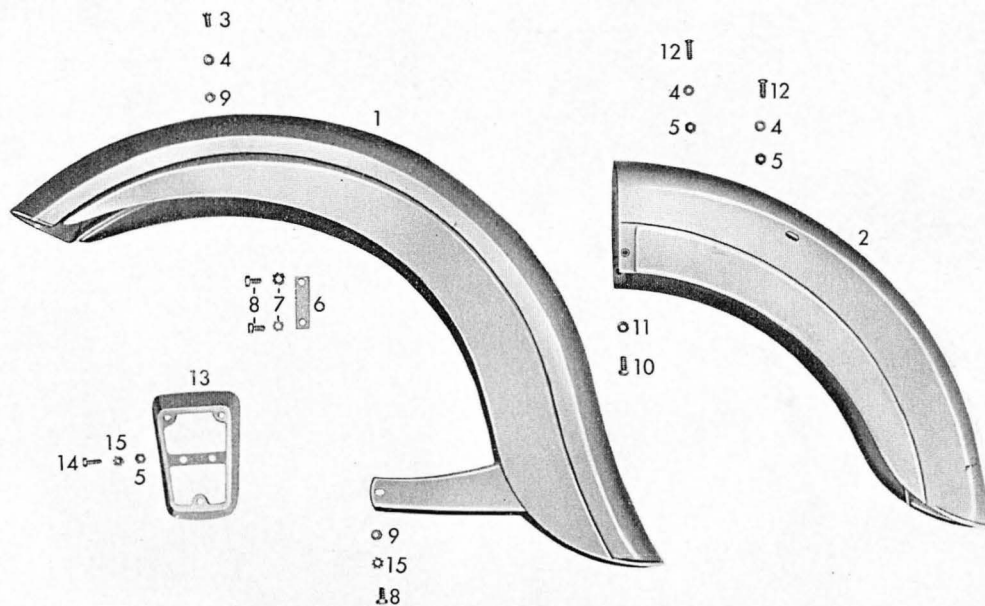

## zu Tafel 9 Schutzbleche

Bild-Nr.	Bestell-Nr.	Benennung	Stückzahl je Einheit	Bemerkung
11	DIN 137 B 6	Federscheibe	2	z. Bef. d. H.-Schutzbleches am Rahmen
12	DIN 91 M 5 x 18	Linsensenschraube	2	z. Bef. d. Schutzbleches am Rahmenendstück
13	432-19.121	Nummernschildhalter	1	
14	DIN 85 AM 5 x 15	Linsenschraube	2	z. Bef. d. Nummernschild- halters
15	DIN 6797 A 5.3	Zahnscheibe	2	z. Bef. d. Nummernschild- halters

Tafel 9 a Schutzbleche

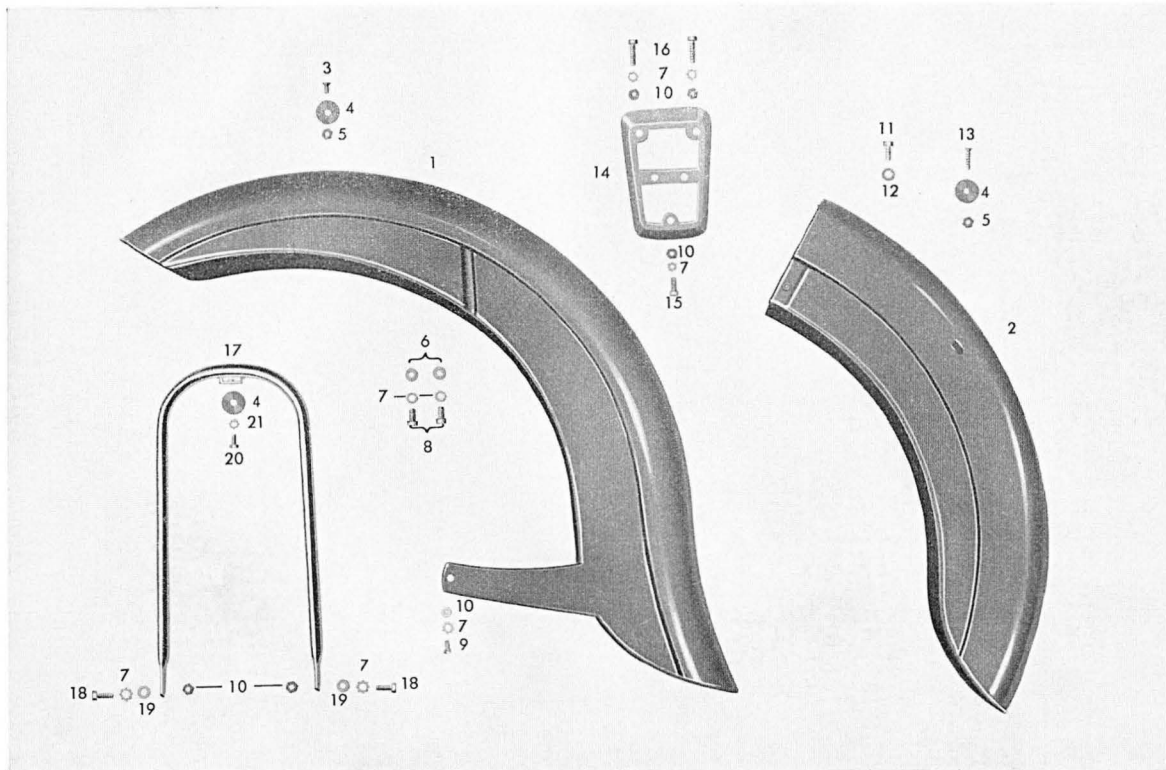

## zu Tafel 9 a Schutzbleche

W 2664 | dtisch

Bild-Nr.	Bestell-Nr.	Benennung	Stückzahl je Einheit	Bemerkung
1	433-19.621	Vorderes Schutzblech	1	<b>Farbe angeben!</b>
2	432-19.610	Hinteres Schutzblech	1	<b>Farbe angeben!</b>
3	DIN 88 AM 5 x 12	Linsensenkschraube	1	z. Bef. d. V.-Schutzbleches a. Verkleidung
4	428-19.121	Scheibe	3	2x z. Bef. d. H.-Schutzbleches a. Rahmenendstück 1x z. Bef. d. V.-Schutzbleches a. Verkleidung
5	DIN 934 M 5	Sechskantmutter	3	2x z. Bef. d. H.-Schutzbleches a. Rahmenendstück 1 x z. Bef. d. V.-Schutzbleches a. Verkleidung
6	400-20.106	Scheibe	2	2x z. Bef. d. V.-Schutzbleches a. Gabel oben
7	DIN 6797 A 6,4	Zahnscheibe	9	2x z. Bef. d. V.-Schutzbleches a. Gabel oben 2x z. Bef. d. V.-Schutzbleches a. Gabel unten
8	DIN 933 M 6 x 12	Sechskantschraube	2	2x z. Bef. d. V.-Schutzbleches a. Gabel oben
9	DIN 85 AM 6 x 12	Linsenschraube	2	2x z. Bef. d. V.-Schutzbleches a. Gabel unten
10	DIN 934 M 6	Sechskantmutter	4	2x z. Bef. d. V.-Schutzbleches a. Gabel unten
11	DIN 85 AM 6 x 15	Linsenschraube	5	2x z. Bef. d. H.-Schutzbleches a. Rahmen 3x z. Bef. d. Nummern- schildhalters
12	DIN 137 B 6	Federscheibe	2	z. Bef. d. H.-Schutzbleches a. Rahmen

Tafel 9 a Schutzbleche

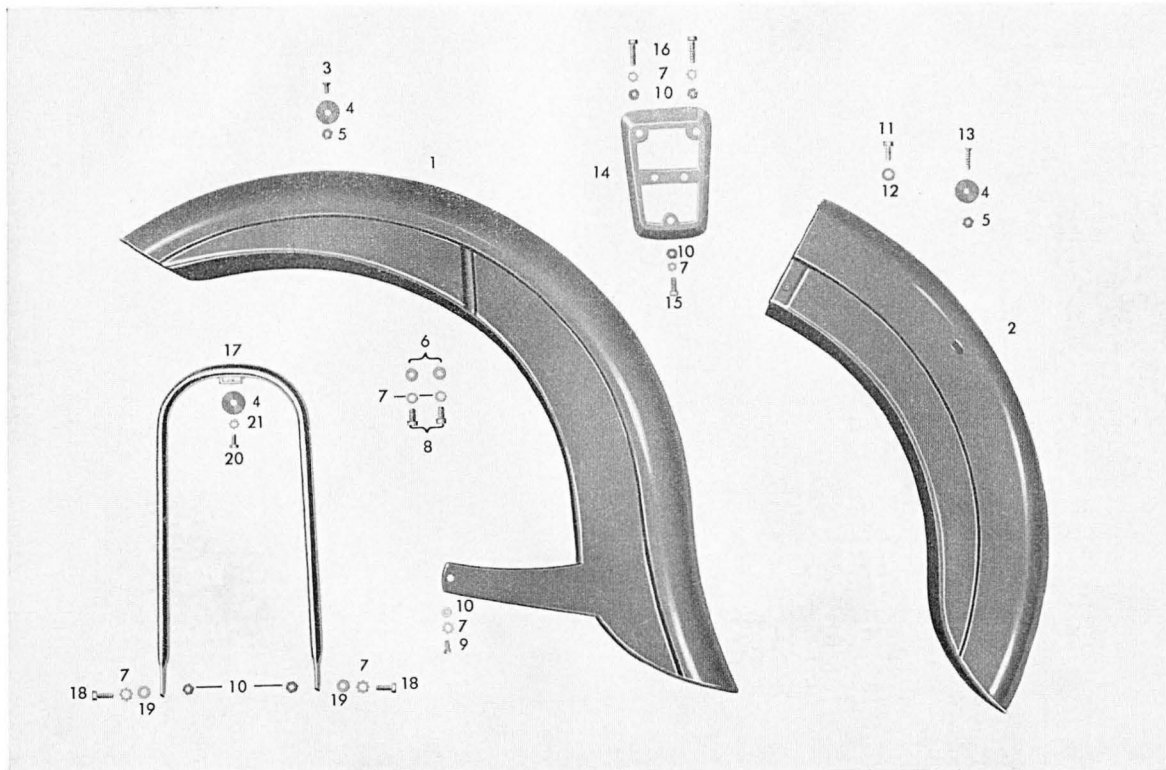

## zu Tafel 9 a Schutzbleche

Bild-Nr.	Bestell-Nr.	Benennung	Stückzahl je Einheit	Bemerkung
13	DIN 91 AM 5 x 28	Linsensenkschraube	2	z. Bef. d. H.-Schutzbleches a. Rahmenendstück
14	432-19.121	Nummernschildhalter	1	
15	DIN 84 AM 5 x 15	Zylinderschraube	1	z. Bef. d. Nummernschildhalters
16	DIN 84 BM 6 x 22	Zylinderschraube	2	z. Bef. d. Nummernschildhalters
17	433-19.615	Zierbügel vollst.	1	
18	DIN 933 M 6 x 15	Sechskantschraube	2	} z. Bef. d. Zierbügels
19	DIN 125 6,4	Scheibe	2	
20	DIN 933 M 5 x 8	Sechskantschraube	1	} z. Bef. d. Zierbügels
21	DIN 6797 A 5,3	Zahnscheibe	1	

Tafel 9 b Schutzblech – Rahmen-Endteil – Zierbügel

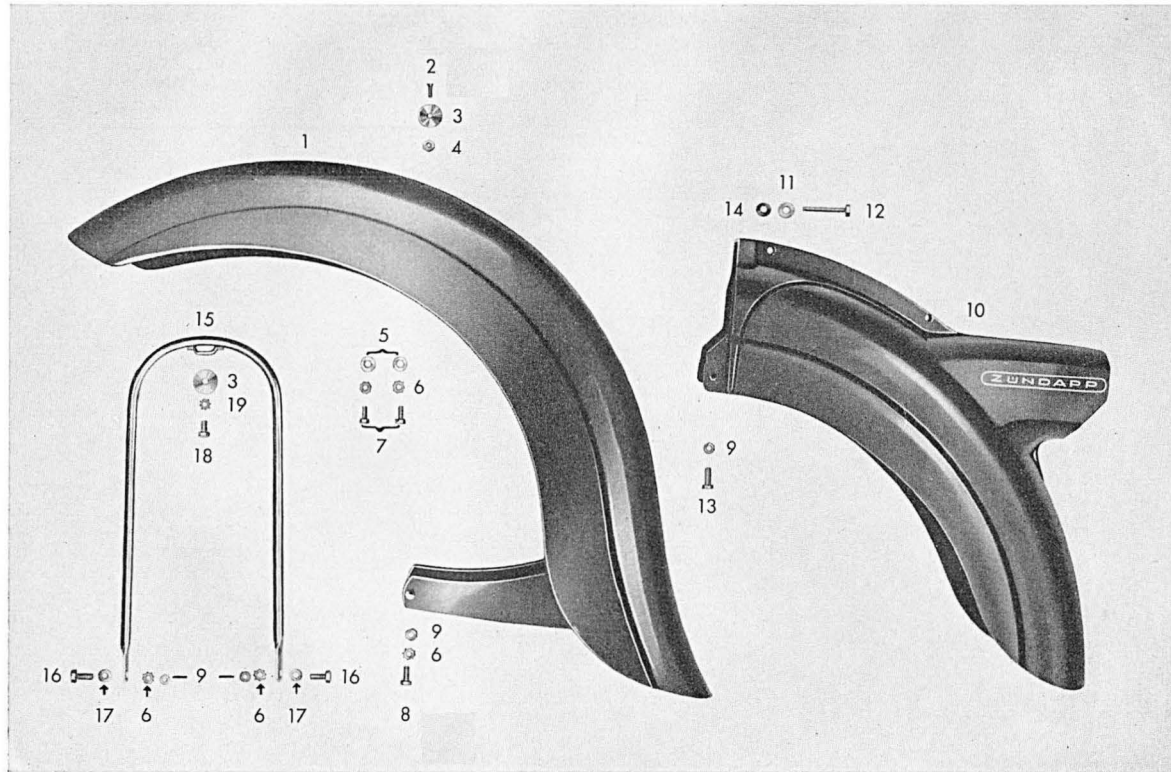



### zu Tafel 9 b Schutzblech – Rahmen-Endteil – Zierbügel

Bild-Nr.	Bestell-Nr.	B e n e n n u n g	Stückzahl je Einheit	Bemerkung
18	DIN 933 M 5 x 8	Sechskantschraube	1	} z. Bef. des Zierbügels am Vorderradschutzblech
19	DIN 6797 A 5,3	Zahnscheibe	1	
—	DIN 85 AM 6 x 12	Linsenschraube	2	} z. Bef. d. Versicherungs- Kennzeichens
—	DIN 127 B 6	Federring	2	
—	DIN 934 M 6	Sechskantmutter	2	

Tafel 9 b Schutzblech – Rahmen-Endteil – Zierbügel

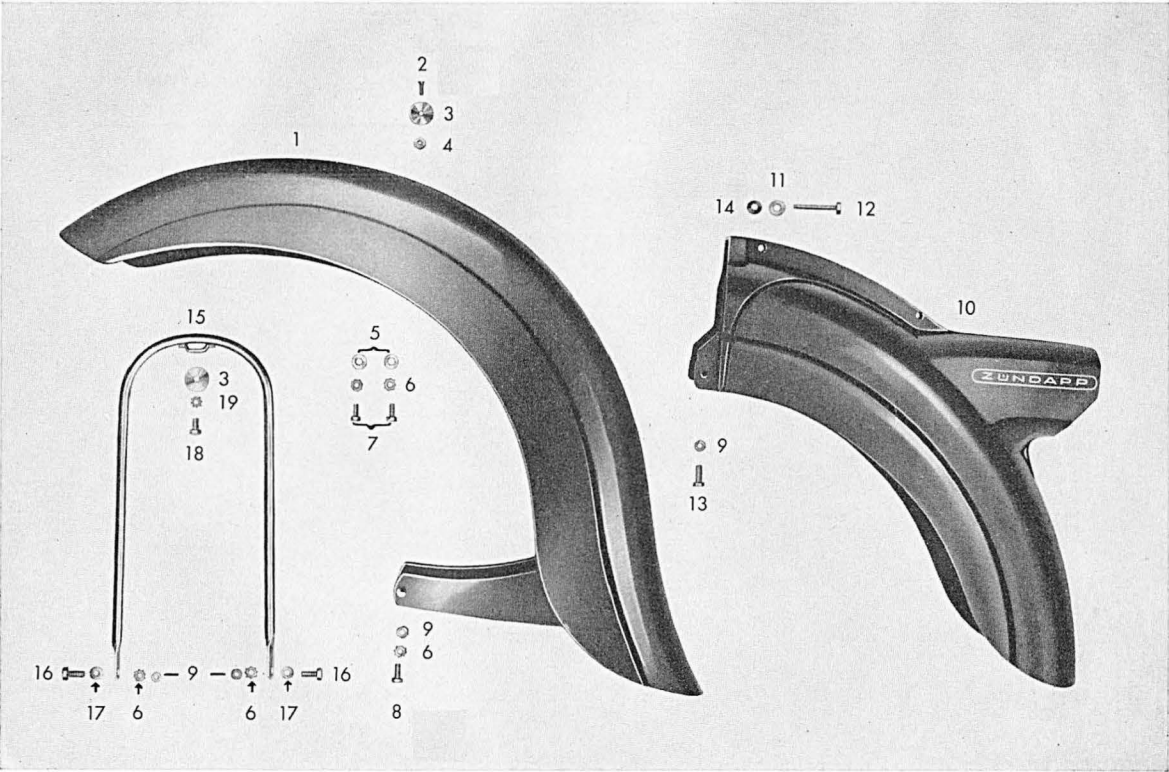

zu Tafel 9 b Schutzblech – Rahmen-Endteil – Zierbügel

ab Fahrgst.-Nr. 1 839 357

W 2779 I disch. Ausgabe 4/64

Bild-Nr.	Bestell-Nr.	Benennung	Stückzahl je Einheit	Bemerkung
1	433-19.621	Vorderes Schutzblech vollst.	1	<b>Farbe angeben!</b>
2	DIN 88 AM 5 x 12	Linsensenschraube	1	z. Bef. an der Verkleidung
3	428-19.121	Scheibe	2	1x z. Bef. an d. Verkleidung 1x z. Bef. d. Zierbügels am Schutzblech
4	DIN 934 M 5	Sechskantmutter	3	1x z. Bef. an d. Verkleidung 2x z. Bef. d. Nummernschild- halters
5	400-20.106	Scheibe	2	z. Bef. an der Gabel oben
6	DIN 6797 A 6,4	Zahnscheibe	6	2x z. Bef. an d. Gabel oben 2x z. Bef. an d. Gabel unten 2x z. Bef. d. Zierbügels am Gabelholm
7	DIN 933 M 6 x 12	Sechskantschraube	2	z. Bef. an der Gabel oben
8	DIN 85 AM 6 x 12	Linsenschraube	2	z. Bef. an der Gabel unten
9	DIN 934 M 6	Sechskantmutter	6	2x z. Bef. an d. Gabel unten 2x z. Bef. d. Rahmen-Endteiles 2x z. Bef. d. Zierbügels am Gabelholm
—	428-19.212	Abziehbild	2	
10	512-19.612	Rahmen-Endteil	1	<b>Farbe angeben!</b>
11	DIN 125 7,4	Scheibe	2	} z. Bef. des Rahmen-Endteiles
12	DIN 933 M 7 x 40	Sechskantschraube	2	
13	DIN 85 AM 6 x 15	Linsenschraube	2	
14	DIN 137 B 6	Federscheibe	2	
—	433-19.210	Abziehbild	2	
15	433-19.615	Zierbügel vollst.	1	
16	DIN 933 M 6 x 15	Sechskantschraube	2	} z. Bef. des Zierbügels am Gabelholm
17	DIN 125 6,4	Scheibe	2	

Tafel 10 Kraftstoffbehälter - Werkzeuge

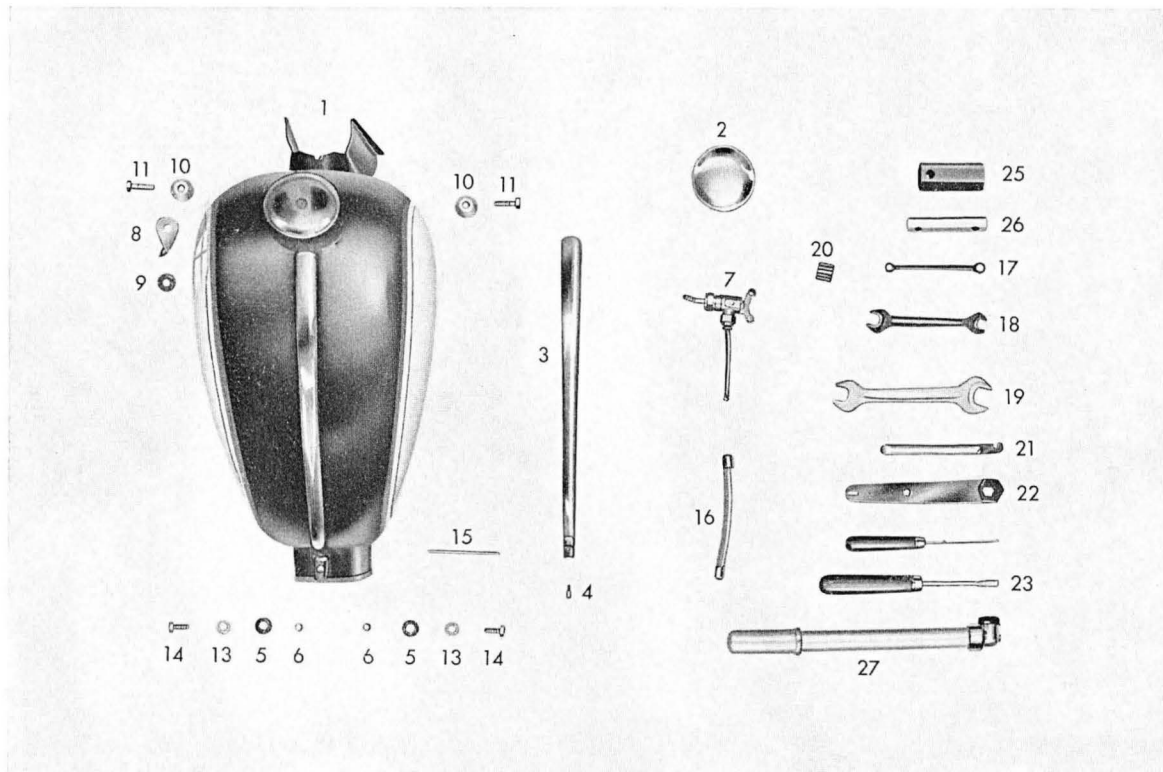

## zu Tafel 10 Kraftstoffbehälter - Werkzeuge

Bild-Nr.	Bestell-Nr.	Benennung	Stückzahl je Einheit	Bemerkung
1	433-20.700	Kraftstoffbehälter kpl. mit Tankverschluß, Zierleiste, Gummistreifen und Tüllen, jedoch ohne Benzinhahn	1	<b>Farbe angeben!</b>
2	432-20.610	Blau-Verschluß	1	
—	432-20.110	Gummieinlage lang	2	) entfällt b. d. Montage v. Beinschildern!
—	432-20.111	Gummieinlage kurz	1	
—	433-20.200	Abziehbild	2	
—	423-20.310	Abziehbild	1	
3	432-20.100	Zierleiste	1	
4	DIN 662 3 x 10	Linsenniet	1	
5	M 1806 z 59	Tülle	2	
6	400-20.105	Distanzrohr	2	
7	423-20.710	Benzinhahn kpl.	1	
8	428-20.115	Kabelhalter	1	
9	428-20.118	Tülle	1	
10	423-20.155	Anschlagscheibe	2	) entfällt b. d. Montage v. Beinschildern!
11	DIN 931 M 6 x 22	Sechskantschraube	2	
12	423-10.313	Unterlegscheibe	2	z. Tankbefestigung hinten z. Tankbefestigung hinten
13	400-20.106	Scheibe	2	
14	DIN 933 M 6 x 15	Sechskantschraube	2	
15	432-20.115	Bolzen	1	
—	432-20.116	Gummischlauch	1	
16	428-20.610	Kraftstoffschlauch vollst. mit 2 Abschlußhülsen	1	
17	DIN 837 6 x 7	Doppelringschlüssel	1	
18	DIN 895 10 x 11	Doppelschraubenschlüssel	1	

Tafel 10 Kraftstoffbehälter - Werkzeuge

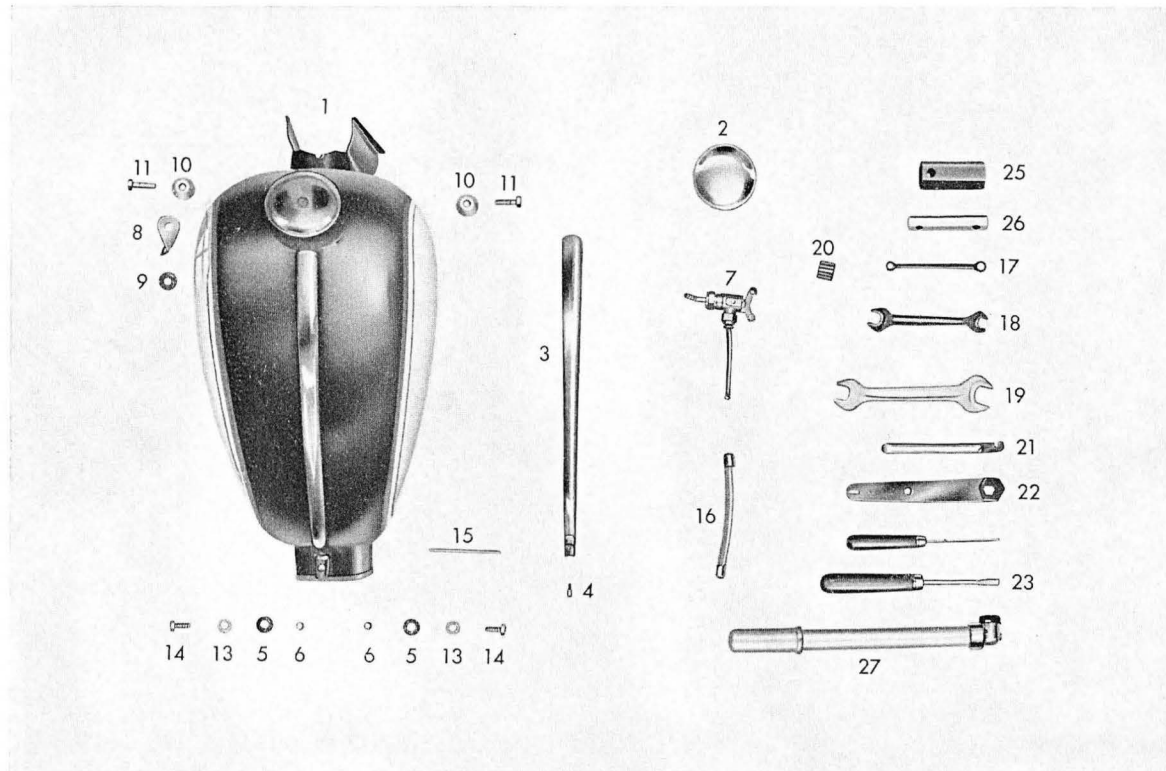

## zu Tafel 10 Kraftstoffbehälter - Werkzeuge

Bild-Nr.	Bestell-Nr.	Benennung	Stückzahl je Einheit	Bemerkung
19	DIN 895 14 x 17	Doppelschraubenschlüssel	1	
20	432-20.160	Halteklammer 4 teilig	1	
21	428-20.109	Reifenheber 160 lang	1	
22	428-20.620	Radmutterschlüssel vollst.	1	
23	432-20.705	Schraubenzieher 2 teilig	1	
24	DIN 895 9 x 10	Doppelschraubenschlüssel	1	
25	251-09.100	Steckschlüssel SW 21	1	
26	2021 z 23	Steckschlüssel 10 x 11	1	
27	405-20.628	Luftpumpe kpl. 270 mm	1	
—	400-20.300	Putztuch	1	

Tafel 10 a Kraftstoffbehälter – Werkzeuge

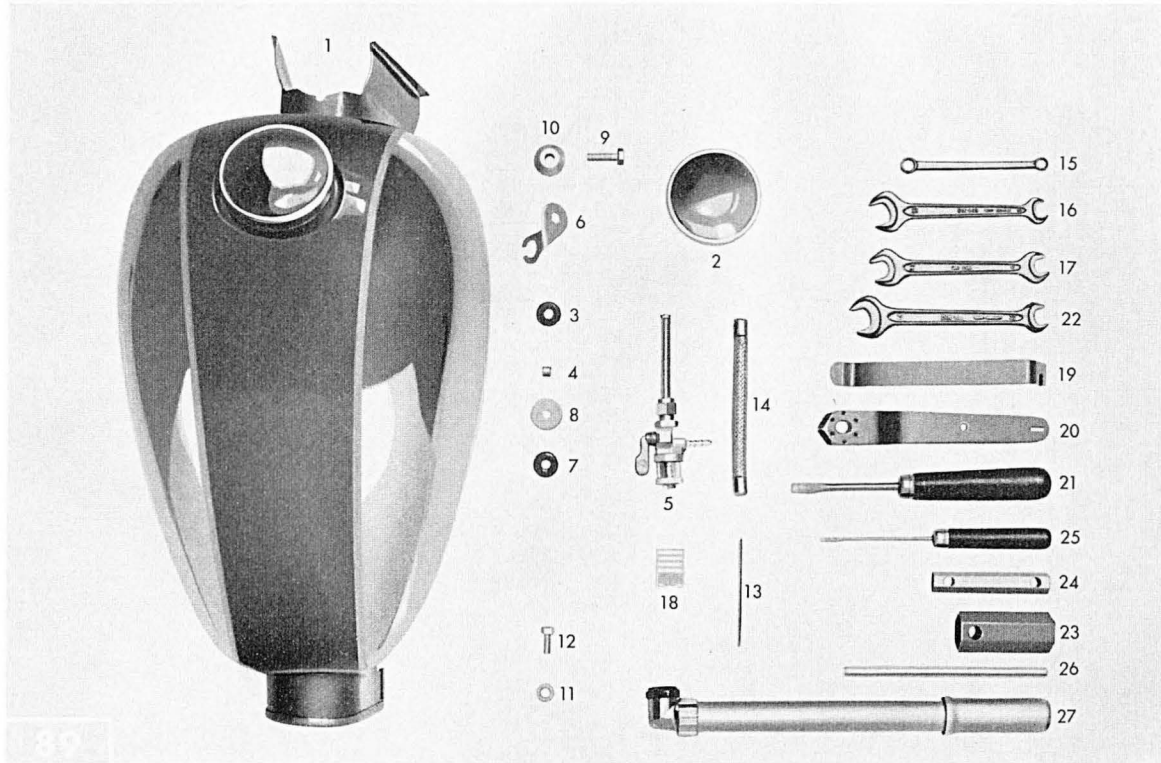



## zu Tafel 10 a Kraftstoffbehälter – Werkzeuge

Bild-Nr.	Bestell-Nr.	Benennung	Stückzahl je Einheit	Bemerkung	
1	433-20.700	<b>Kraftstoffbehälter kpl. mit Tankverschluß, Gummistreifen und Tüllen, jedoch ohne Benzinhahn</b>	1	Farbe angeben!	
2	432-20.610	Blau-Verschluß	1		
—	432-20.110	Gummieinlage lang	2		
—	432-20.111	Gummieinlage kurz	1		
—	433-20.202	Abziehbild	2		
—	423-20.310	Abziehbild	1		
3	M 1806 z 59	Tülle	2		
4	400-20.105	Distanzrohr	2		
5	428-20.712	<b>Benzinhahn kpl. mit Wasserabscheider</b>	1		
—	428-20.901	Tank-Anschlußdichtung	1		} z. Benzinhahn
—	428-20.902	Gummidichtung	2		
—	428-20.903	Glas	1		
—	428-20.904	Blechermantelschraube	1		
6	428-20.115	Kabelhalter	1		} entfällt b. d. Montage v. Beinschild!
7	428-20.118	Tülle	1		
8	423-20.155	Anschlagscheibe	2	} z. Tankbefestigung hinten	
9	DIN 931 M 6 x 22	Sechskantschraube	2		
10	423-10.313	Unterlegscheibe	2		
11	400-20.106	Scheibe	2		
12	DIN 933 M 6 x 15	Sechskantschraube	2		
13	432-20.115	Bolzen	1		
—	432-20.116	Gummischlauch	1		
14	428-20.610	Kraftstoffschlauch vollst. mit 2 Abschlußhülsen	1		

Tafel 10 a Kraftstoffbehälter – Werkzeuge

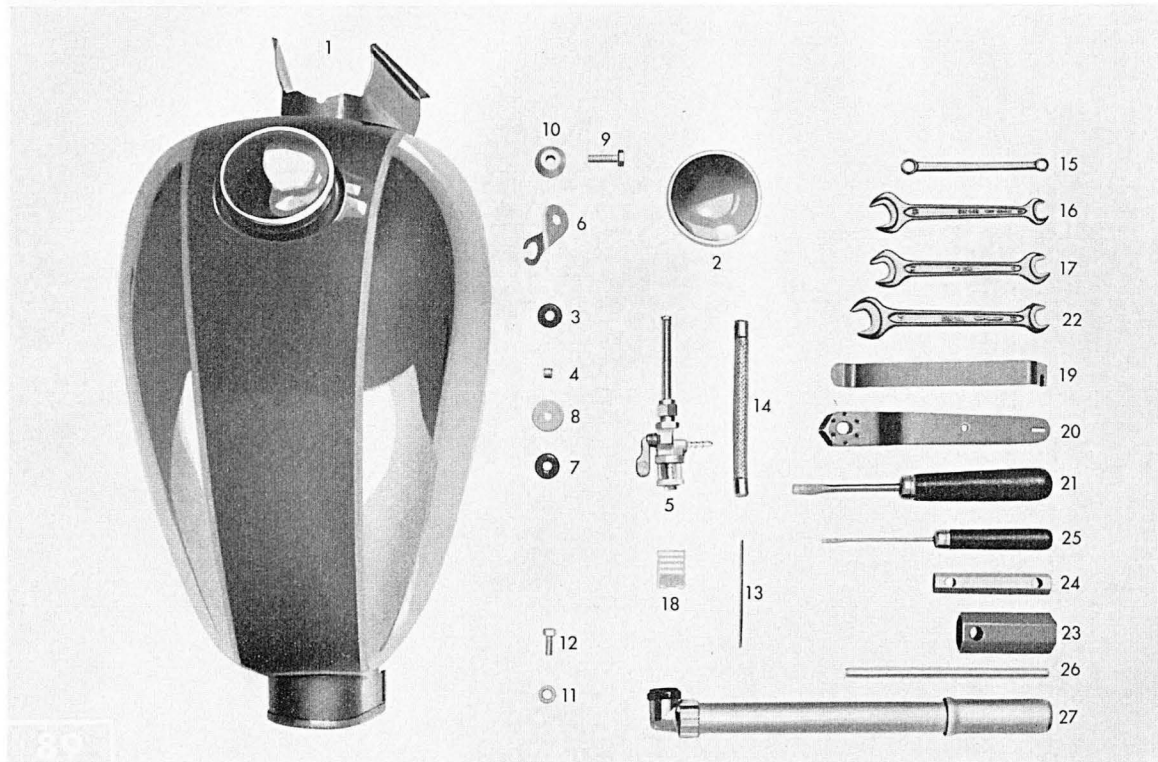

**zu Tafel 10 a Kraftstoffbehälter – Werkzeuge**

Bild-Nr.	Bestell-Nr.	Benennung	Stückzahl je Einheit	Bemerkung
—	433–20.713	<b>Werkzeugsatz</b>	1	
—	428–20.717	<b>Schlüsselsatz</b>	1	
15	DIN 837 6 x 7	Doppelringschlüssel	1	
16	DIN 895 8 x 13	Doppelschraubenschlüssel	1	
17	DIN 895 9 x 11	Doppelschraubenschlüssel	1	
18	432–20.160	Halteklammer 4teilig	1	
19	428–20.109	Reifenheber 160 lang	1	
20	428–20.620	Radmutterschlüssel vollst.	1	
21	428–20.113	Schraubenzieher 7 mm, 175 lang	1	
22	DIN 895 10 x 14	Doppelschraubenschlüssel	1	
23	251–09.100	Steckschlüssel SW 21	1	
24	2021 z 23	Steckschlüssel 10 x 11	1	
25	428–20.114	Schraubenzieher 3,5 mm, 157 lang	1	
26	M 1671 z 64	Dorn	1	
27	405–20.628	Luftpumpe kpl. 270 mm	1	
—	400–20.300	Putztuch	1	

Tafel 11 Gepäckträger - Sattel - Radständer

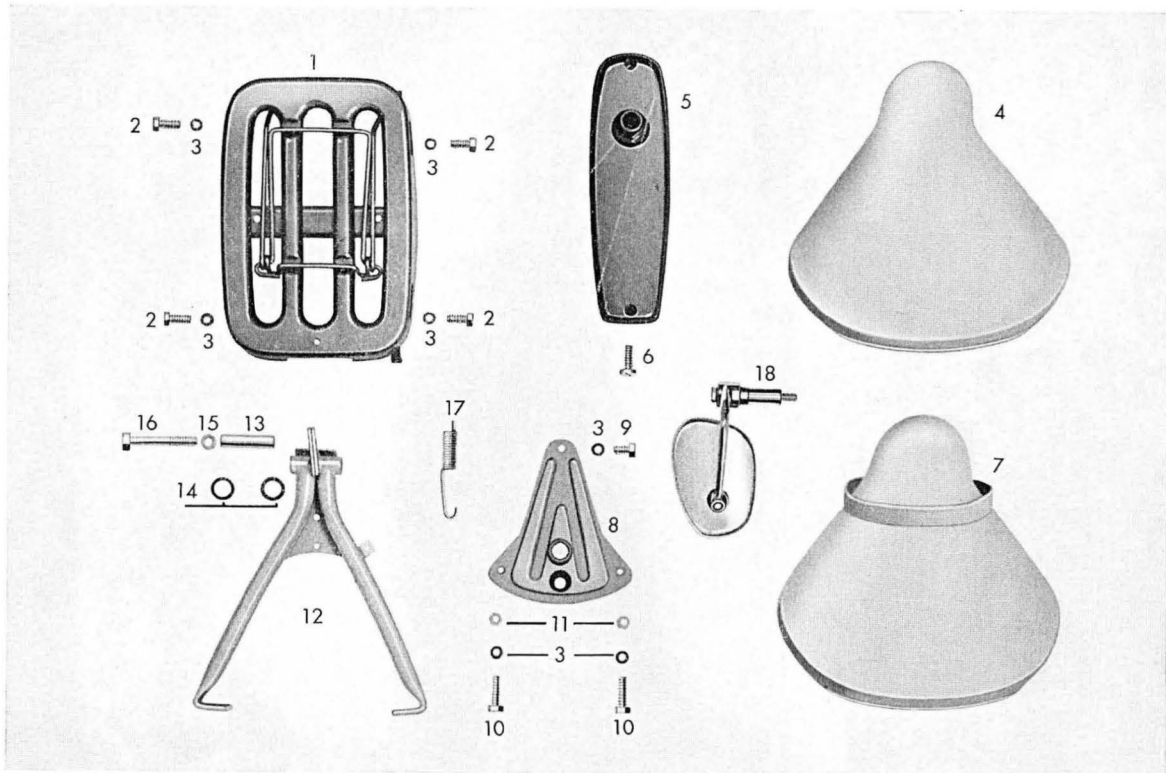

## zu Tafel 11 Gepäckträger - Sattel - Radständer

Bild-Nr.	Bestell-Nr.	Benennung	Stückzahl je Einheit	Bemerkung
1	423-21.600	Gepäckträger kpl.	1	<b>Farbe angeben!</b>
---	422-21.620	Klammer vollst.	1	<b>Farbe angeben!</b>
---	422-21.274	Drehfeder für Gepäckträger	1	<b>Farbe angeben!</b>
---	422-21.275	Drehfeder für Gepäckträger	1	<b>Farbe angeben!</b>
---	422-21.278	Achse	1	<b>Farbe angeben!</b>
2	DIN 933 M 7 x 20	Sechskantschraube	4	z. Bef. d. Gepäckträgers
3	DIN 127 B 7	Federring	7	4 x z. Bef. d. Gepäckträgers 3 x z. Bef. d. Soziusträgers
4	423-21.620	Sattel vollst.	1	
5	432-21.610	Deckel für Sattelbefestigung	1	<b>Farbe angeben!</b>
6	432-21.103	Linsenschraube	1	
7	425-21.702	Soziussattel	1	
8	433-21.600	Soziusträger	1	<b>Farbe angeben!</b>
9	DIN 931 M 7 x 15	Sechskantschraube	1	
10	DIN 931 M 7 x 30	Sechskantschraube	2	} z. Bef. d. Soziusträgers
11	DIN 934 M 7	Sechskantmutter	2	
12	432-21.601	Radständer vollst.	1	
13	432-21.110	Distanzrohr	1	
14	423-21.387	Gummiring	2	
15	DIN 127 B 8	Federring	1	
16	DIN 931 M 8 x 65	Sechskantschraube	1	
17	432-21.120	Zugfeder	1	
18	432-21.711	Rückblickspiegel	1	

Tafel 12 Doppelsitzbank

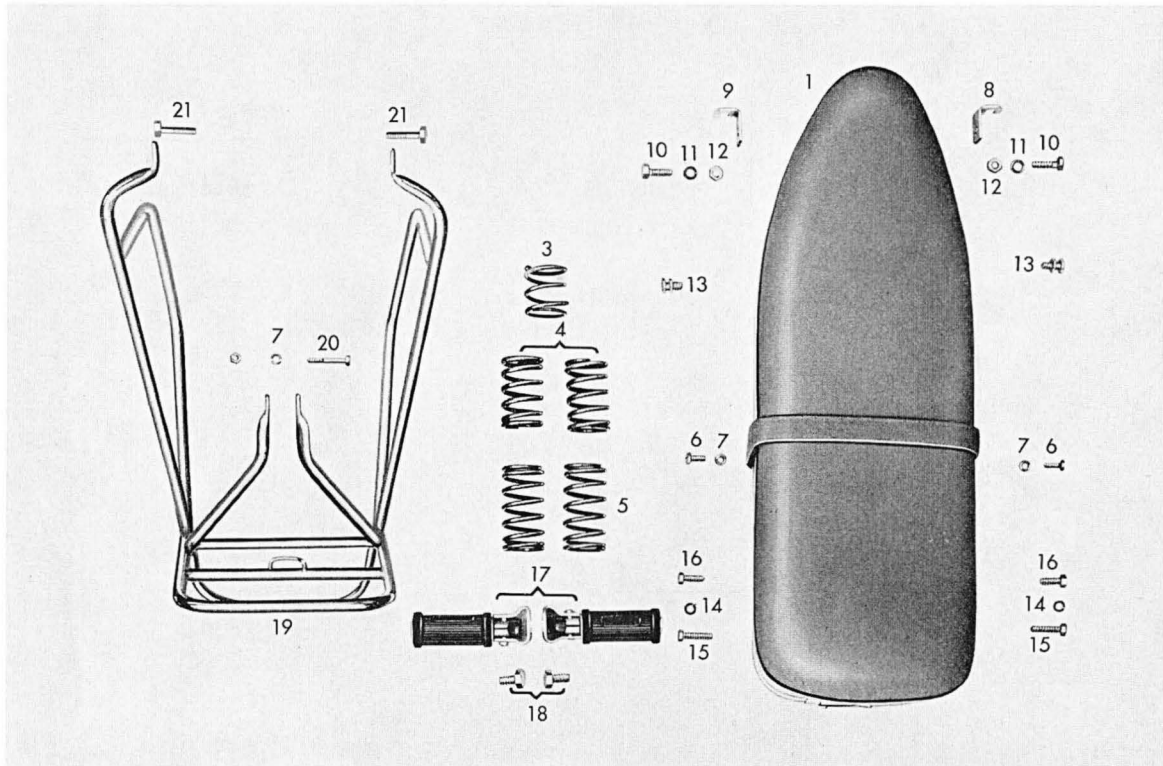

## zu Tafel 12 Doppelsitzbank

Bild-Nr.	Bestell-Nr.	Benennung	Stückzahl je Einheit	Bemerkung
1	433-23.600	Doppelsitzbank vollst.	1	
3	433-23.108	Vordere Sitzbankfeder	1	
4	433-23.109	Mittlere Sitzbankfeder	2	
5	433-23.110	Hintere Sitzbankfeder	2	
—	433-23.615	Halteriemen vollst.	1	
6	DIN 85 AM 6 x 15	Linsenschraube	2	z. Bef. d. Halteriemens
7	DIN 127 B 6	Federring	3	2 x z. Bef. d. Halteriemens 1 x z. Bef. d. Packtaschen- trägers
—	1141 z 2143	Klemmplatte	2	z. Bef. d. Halteriemens
—	DIN 934 M 6	Mutter	3	2 x z. Bef. d. Halteriemens 1 x z. Bef. d. Packtaschen- trägers
8	433-23.100	Haltewinkel rechts	1	z. Bef. d. Sitzbank <b>vorn</b>
9	433-23.101	Haltewinkel links	1	z. Bef. d. Sitzbank <b>vorn</b>
10	DIN 931 M 8 x 25	Sechskantschraube	2	
11	DIN 127 B 8	Federring	2	
12	DIN 934 M 8	Sechskantmutter	2	
13	131 z 545	Haltebolzen	2	
14	DIN 127 B 7	Federring	2	} z. Bef. d. Sitzbank hint. f. ZUNDAPP-Ausf.
15	DIN 933 M 7 x 30	Sechskantschraube	2	
16	DIN 933 M 7 x 20	Sechskantschraube	2	
17	425-14.670	Fußraste vollst.	1 Paar	
18	DIN 933 M 10 x 18	Sechskantschraube	2	z. Bef. d. Fußraste

Tafel 12 Doppelsitzbank

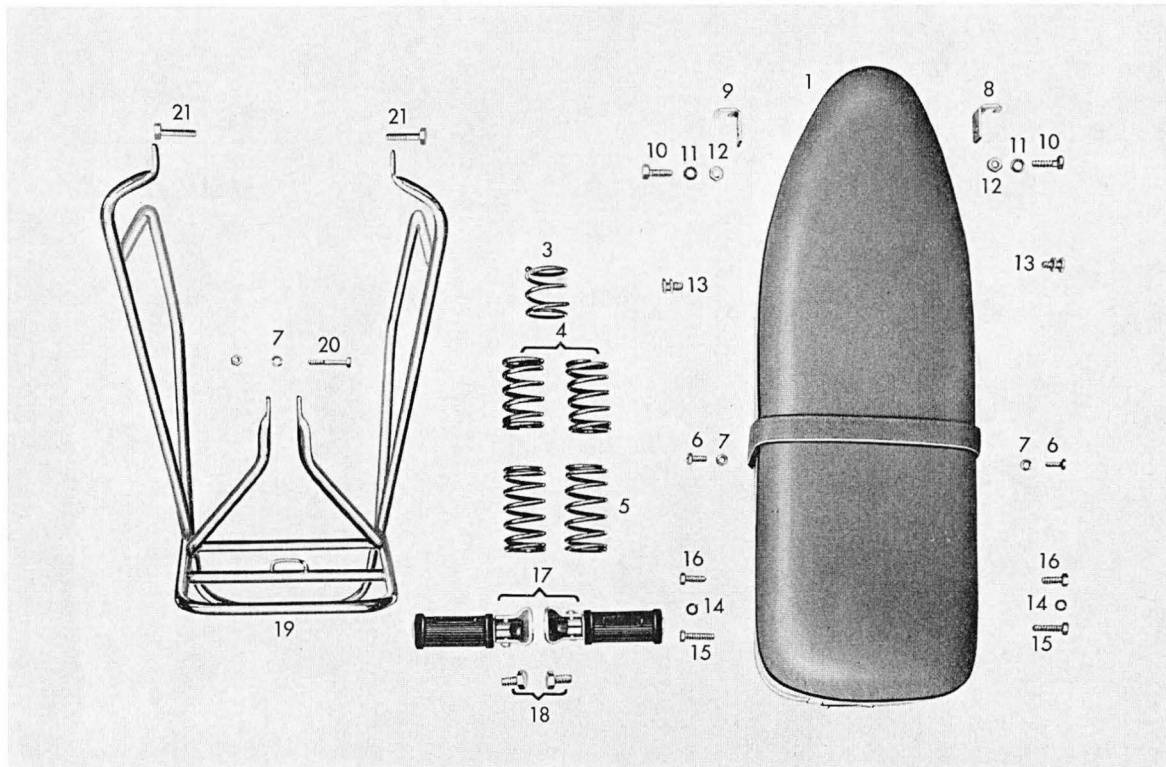



## zu Tafel 12 Doppelsitzbank

Bild-Nr.	Bestell-Nr.	Benennung	Stückzahl je Einheit	Bemerkung
19	432-23.645	Packtaschen- und Kofferträger kpl.	1	passend f. alle Sitzbank u. Sattelausführ. <b>ab</b> Combi- nette 433-100
20	DIN 931 M 6 x 40	Sechskantschraube	1	z. Bef. d. Packtaschen- trägers
21	DIN 931 M 8 x 35	Sechskantschraube	2	<b>dafür entfällt:</b> DIN 931 M 8 x 30 Sechskant- schraube Tafel 2, 4x

Tafel 12 a Doppelsitzbank - Einzelsitzbank - Radständer

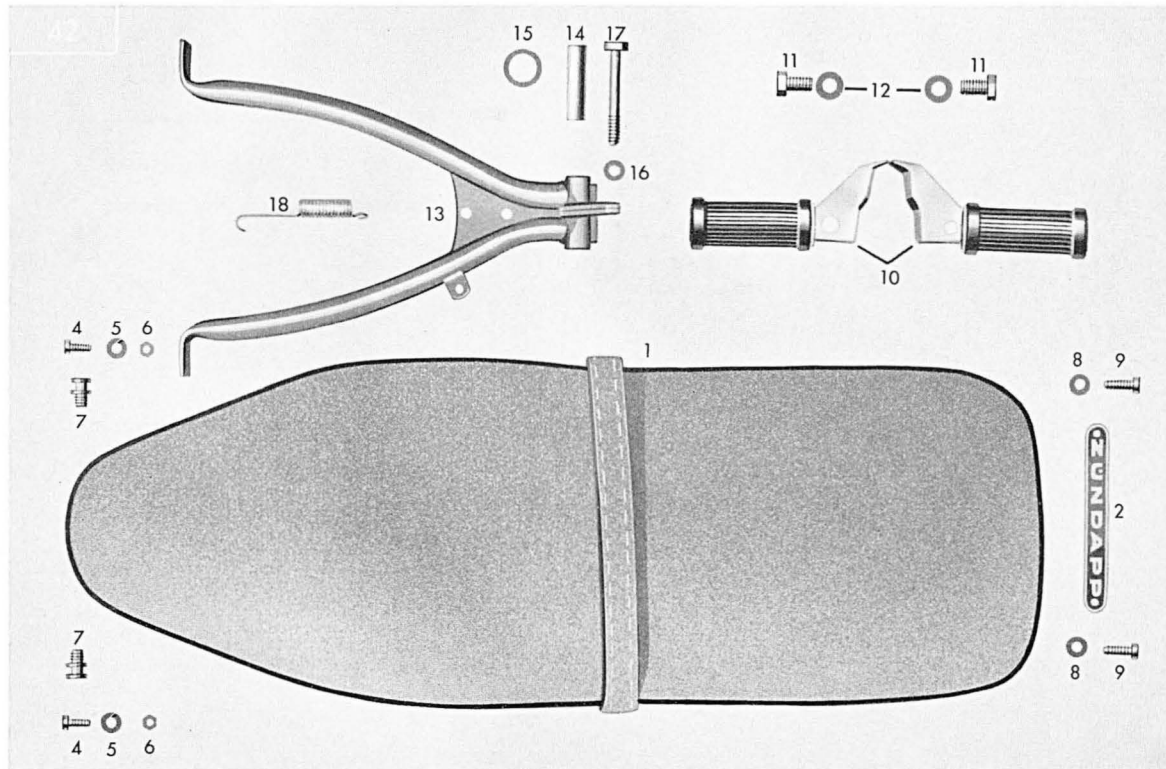

## zu Tafel 12 a Doppelsitzbank, Einzelsitzbank, Radständer

Bild-Nr.	Bestell-Nr.	Benennung	Stückzahl je Einheit	Bemerkung
—	433-23.600	Doppelsitzbank vollst.	1	bis Fahrgst.-Nr.: 1 847 274
1	433-21.701	Doppelsitzbank kpl.	1	ab Fahrgst.-Nr.: 1 847 275
2	433-23.141	Plakette	1	
—	433-23.615	Halteriemens vollst.	1	
—	DIN 85 AM 6 x 15	Linsenschraube	2	z. Bef. d. Halteriemens
—	DIN 127 B 6	Federring	3	2 x z. Bef. d. Halteriemens 1 x z. Bef. d. Packtaschen- trägers
—	1141 z 2143	Klemmplatte	2	z. Bef. d. Halteriemens
—	DIN 934 M 6	Mutter	3	2 x z. Bef. d. Halteriemens 1 x z. Bef. d. Packtaschen- trägers
3	433-23.226	Haltewinkel	1	
4	DIN 933 M 6 x 15	Sechskantschraube	2	
5	DIN 127 B 6	Federring	2	
6	DIN 934 M 6	Sechskantmutter	2	
7	131 z 545	Haltebolzen	2	
8	DIN 127 B 7	Federring	2	} z. Bef. d. Sitzbank hinten
9	DIN 933 M 7 x 20	Sechskantschraube	2	
10	512-14.613	Fußraste vollst.	1 Paar	} z. Bef. d. Fußraste
11	DIN 933 M 10 x 18	Sechskantschraube	2	
12	DIN 127 B 10	Federring	2	
—	432-23.645	Packtaschen- und Kofferträger kpl.	1	passend f. alle Sitzbank- u. Sattelausführ. <b>ab</b> Combi- nette 433-100



## zu Tafel 12 a Doppelsitzbank, Einzelsitzbank, Radständer

Bild-Nr.	Bestell-Nr.	Benennung	Stückzahl je Einheit	Bemerkung
—	DIN 931 M 6 x 40	Sechskantschraube	1	z. Bef. d. Packtaschen- trägers
—	DIN 931 M 8 x 35	Sechskantschraube	2	<b>dafür entfällt:</b> DIN 931 M 8 x 30 Sechskant- schraube Tafel 2, 4 x
—	433-23.705	Einzelsitzbank kpl.	1	für Typ 433-017
—	433-23.140	Haltebolzen	1	z. Bef. vorn
—	433-23.106	Distanzrohr	2	z. Bef. hinten
13	433-21.620	Radständer vollst.	1	
14	432-21.110	Distanzrohr	1	
15	423-21.387	Gummiring	2	
16	DIN 127 B 8	Federring	1	
17	DIN 931 M 8 x 65	Sechskantschraube	1	
18	432-21.120	Zugfeder	1	

Tafel 12 b Doppelsitzbank – Radständer

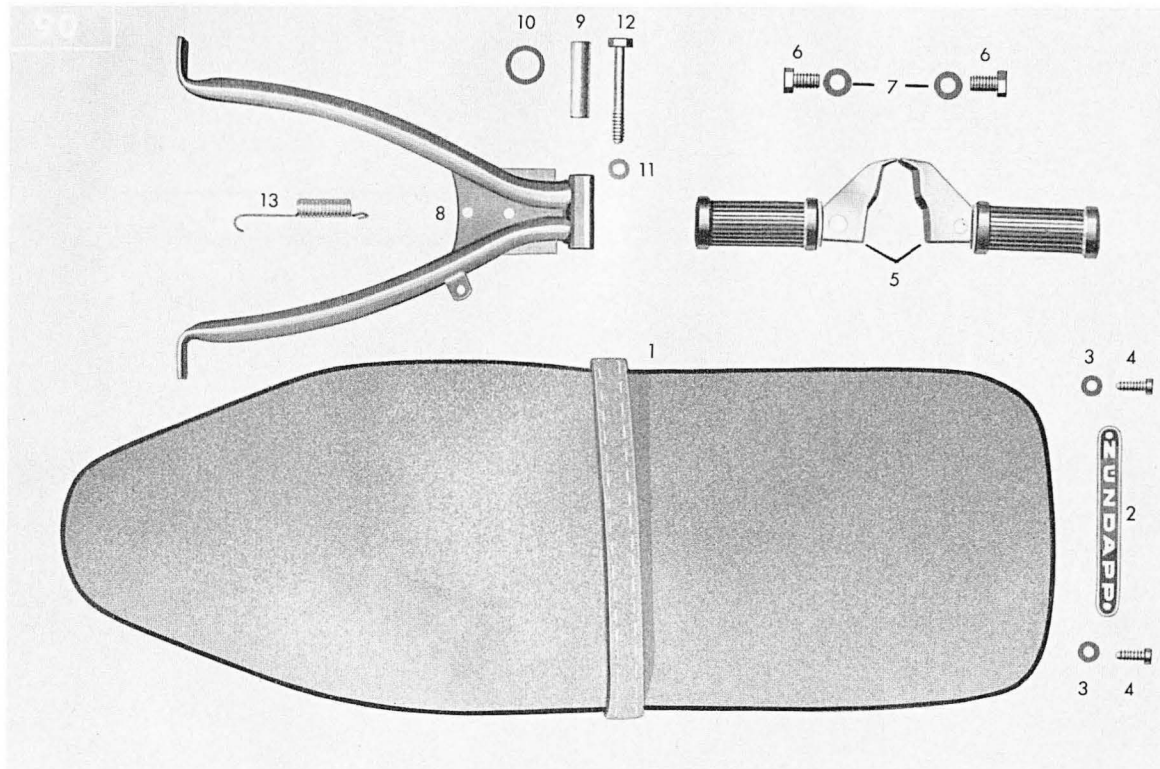

## zu Tafel 12 b Doppelsitzbank – Radständer

Bild-Nr.	Bestell-Nr.	Benennung	Stückzahl je Einheit	Bemerkung
1	433-21.701	<b>Doppelsitzbank kpl.</b>	1	ab Fg.-Nr. 1 847 275
2	433-23.141	Plakette	1	
—	433-23.615	Halteriemmen vollst.	1	
—	DIN 85 AM 6 x 15	Linsenschraube	2	} z. Bef. d. Halteriemens
—	DIN 127 B 6	Federring	2	
—	1141 z 2143	Klemmplatte	2	
—	DIN 934 M 6	Mutter	2	} z. Bef. d. Sitzbank hinten
3	DIN 127 B 7	Federring	2	
4	DIN 933 M 7 x 20	Sechskantschraube	2	
5	512-14.613	<b>Fußraste vollst.</b>	1 Paar	
6	DIN 933 M 10 x 18	Sechskantschraube	2	} z. Bef. d. Fußraste
7	DIN 127 B 10	Federring	2	
8	433-21.616	<b>Radständer vollst.</b>	1	
9	432-21.110	Distanzrohr	1	
10	423-21.387	Gummiring	2	
11	DIN 127 B 8	Federring	1	
12	DIN 931 M 8 x 65	Sechskantschraube	1	
13	432-21.120	Zugfeder	1	

Tafel 12/1 Packtaschenträger - Kofferträger - Gepäckträger

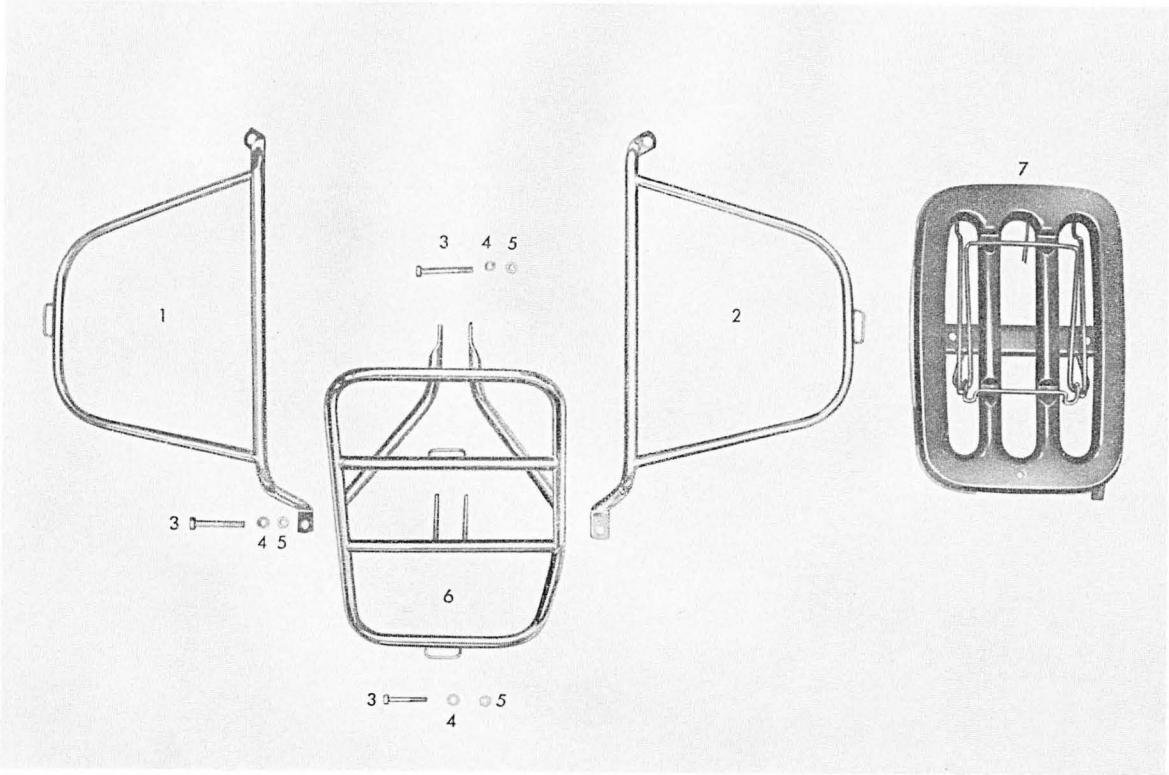



## zu Tafel 12/1 Packtaschenträger - Kofferträger - Gepäckträger

Bild-Nr.	Bestell-Nr.	Benennung	Stückzahl je Einheit	Bemerkung
1	433-23.646	Packtaschenträger links vollst.	1	
2	433-23.647	Packtaschenträger rechts vollst.	1	
3	DIN 931 M 6 x 45	Sechskantschraube	1	} z. Bef. d. Packtaschenträgers } u. Kofferträgers
—	DIN 931 M 6 x 35	Sechskantschraube	2	
4	DIN 127 B 6	Federring	3	z. Bef. d. Packtaschen- und Kofferträgers
5	DIN 934 M 6	Sechskantmutter	3	z. Bef. d. Packtaschen- und Kofferträgers
6	433-23.645	Kofferträger kpl.	1	Anbringung nicht möglich, wenn Gepäckträger Bild-Nr. 7 montiert ist!
—	433-23.715	Packtaschenträger links und rechts mit Befestigungsteilen	1 Satz	
7	423-21.600	Gepäckträger kpl.	1	

W 2664 I dtsch

Tafel 13 Sitzkissen - Einzelsitzbank

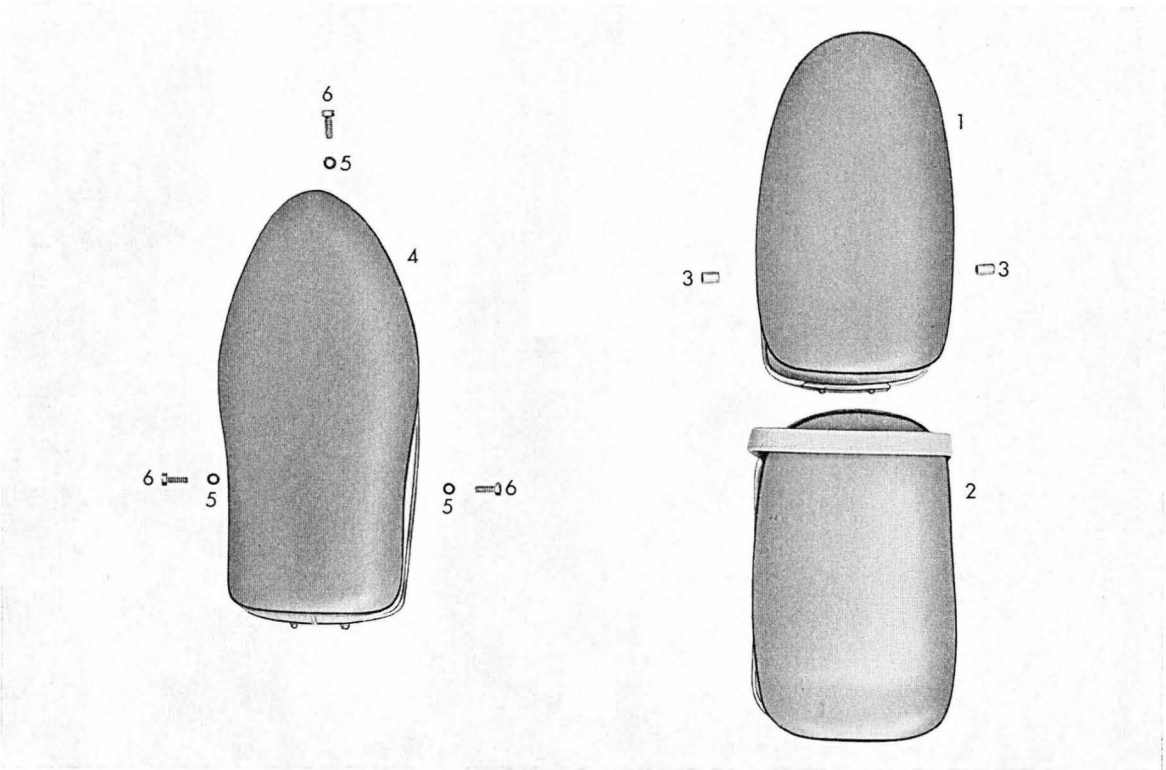

### zu Tafel 13 Sitzkissen - Einzelsitzbank

Bild-Nr.	Bestell-Nr.	Benennung	Stückzahl je Einheit	Bemerkung
1	425-21.703	Fahrer-Sitzkissen kpl.	1	
2	425-21.704	Sozius-Sitzkissen kpl.	1	
3	425-21.150	Distanzrohr	2	
4	423-21.706	Einfach-Sitzbank	1	
5	DIN 127 B 7	Federring	3	
6	DIN 933 M 7 x 20	Sechskantschraube	3	

Tafel 14 Beinschild

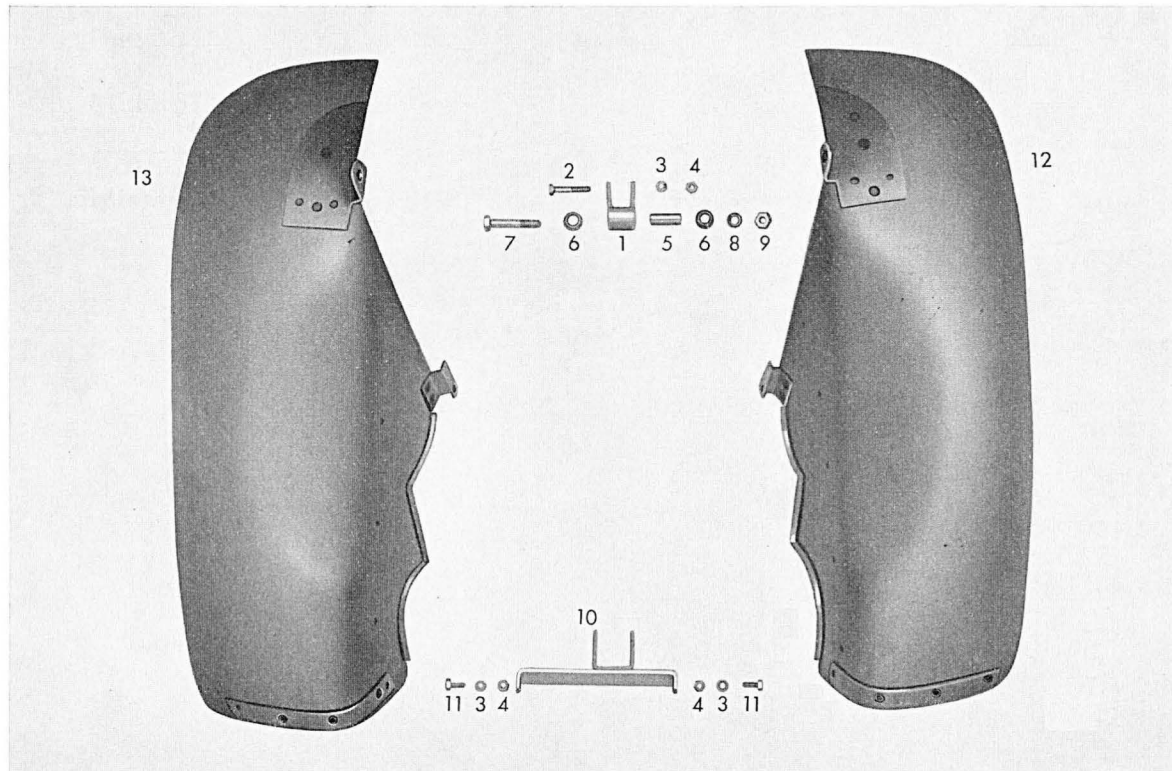

## zu Tafel 14 Beinschild

Bild-Nr.	Bestell-Nr.	Benennung	Stückzahl je Einheit	Bemerkung
—	432-23.700	Beinschildpaar m. Befest.-Teilen vollst.	1	
1	423-21.610	Beinschutzhalter Z. B.	1	
2	DIN 931 M 6 x 35	Sechskantschraube	1	
3	DIN 127 B 6	Federring	3	1 x z. Bef. d. Beinschutz- halters
4	DIN 934 M 6	Sechskantmutter	3	2 x z. Bef. d. unter. Halterung 1 x z. Bef. d. Beinschutz- halters
5	423-21.302	Distanzrohr	1	2 x z. Bef. d. unter. Halterung
6	422-14.177	Gummitülle	2	
7	DIN 931 M 8 x 50	Sechskantschraube	1	
8	DIN 127 B 8	Federring	1	
9	DIN 934 M 8	Sechskantmutter	1	
10	432-23.680	Untere Halterung vollst.	1	
11	DIN 933 M 6 x 15	Sechskantschraube	2	
12	432-23.600	Beinschild links mit Zierleiste kpl.	1	
13	432-23.610	Beinschild rechts mit Zierleiste kpl.	1	
—	428-23.122	Plastikzierleiste	2	
—	428-23.124	Endstück	4	
—	428-23.125	Befestigungsklammern	10	

### Bei der Montage der Beinschilder kommen hinzu:

—	428-23.128	Kabelhalter	1	
—	428-18.116	Bougierrohr	1	
—	DIN 931 M 6 x 25	Sechskantschraube	2	

Tafel 14 a Beinschild

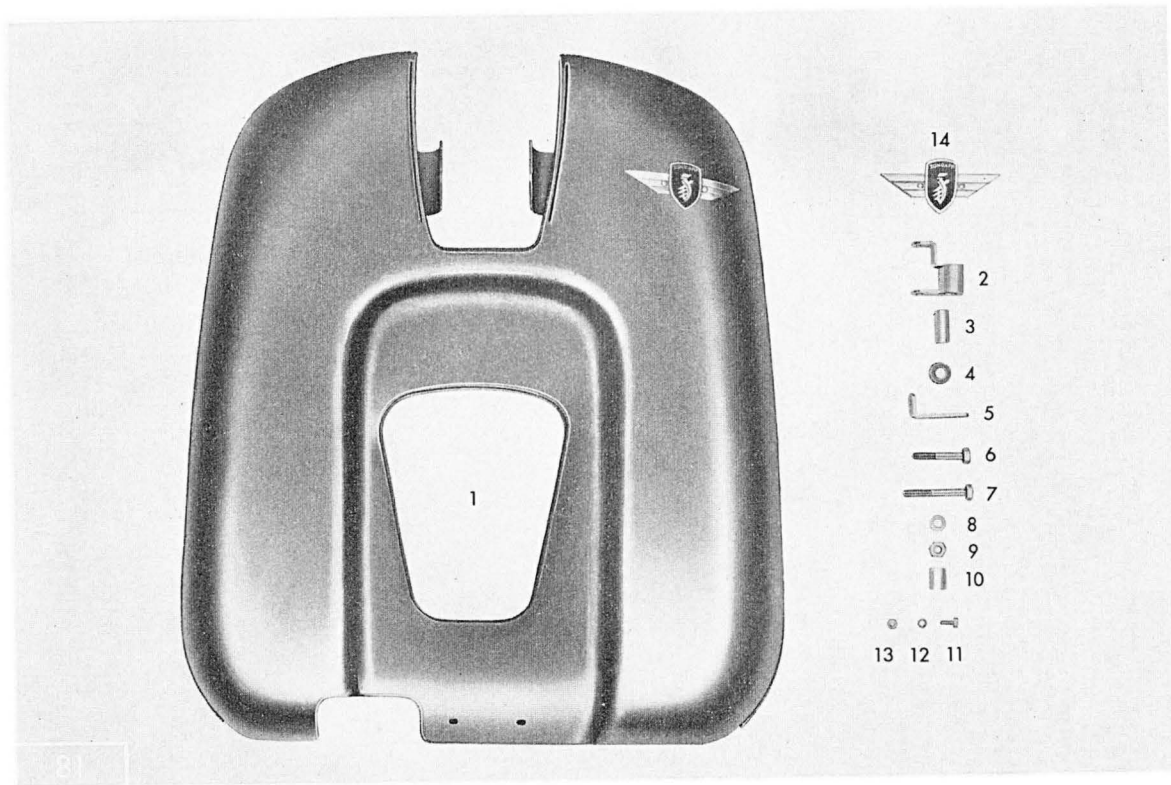

## zu Tafel 14 a Beinschild

Bild-Nr.	Bestell-Nr.	Benennung	Stückzahl je Einheit	Bemerkung
1	515-23.709	<b>Beinschild mit Befestigungsteilen</b>	1	
2	515-23.618	Beinschildhalter	1	
3	423-21.302	Distanzrohr	1	
4	422-14.177	Gummitülle	2	
5	515-23.103	Winkel	1	
—	515-23.104	Winkel	1	
6	DIN 931 M 8 x 45	Sechskantschraube	1	
7	DIN 931 M 8 x 55	Sechskantschraube	1	
8	DIN 127 B 8	Federring	2	
9	DIN 934 M 8	Sechskantmutter	2	
10	514-23.100	Abstandsrohr	1	
11	DIN 933 M 5 x 12	Sechskantschraube	2	
12	DIN 127 B 5	Federring	2	
13	DIN 934 M 5	Sechskantmutter	2	
—	428-23.122	Plastikzierleiste	2	
—	428-23.125	Befestigungsklammer	10	
—	428-23.124	Endstück	4	
14	515-23.109	Plakette	1	
—	DIN 7331 B 3 x 6 x 6	Hohl Niet	1	
—	DIN 7331 B 3 x 6 x 8	Hohl Niet	1	

