

**ERSATZTEILEKATALOG
PARTS CATALOGUE
CATALOGUE DE PIECES**

692 · 2/1982

ZUNDAAPP

ERSATZTEILEKATALOG PARTS CATALOGUE CATALOGUE DE PIECES 692 · 2/1982

Inhalt / Table of Contents / Planche de Matieres

Typ Type	Bez. Model Modele	Geräte-Nr. Serial No. No. Serie	Baujahr
692-010	2-Stern 2-Star 2-Etoiles	000065	1982
692-030	3-Stern 3-Star 3-Etoiles	000065	1982
692-050	5-Stern 5-Star 5-Etoiles	000065	1982

Teile-Übersicht Table of Contents Planche de Matieres Seite
Page

Gehäuse oben Casing top Carter superieur B 2

Gehäuse unten
Auspuffschale Casing bottom
Upper Carter bas
Cuvette C 2

Zylinder
Kurbelwelle
Ansaugkrümmer
Auspuffrohr
Lüfterrad
Messer
Riemenscheibe Cylinder
Crankshaft
Induct manifold
Exhaust pipe
Fan wheel
Blade
Pulley Cylindre
Vilebrequin
Tuyau coud admis.
Tuyau eschappement
Roue ventilateur
Lame de coupe
Poulie B 3

Vergaser
Regelung Carburettor Carbureteur B 4
C 4

Elektrische Ausrüstung Ignition armatur Induit allumage B 5

Tank
Grasfangsack Fuel tank
Grass collector Reservoir
Sac collect herb B 6

Bedienplatte
Bügel
Seilzüge Bracket
Bowden control Etrier
Commande bowden B 7

Mähergehäuse
Radverstellung Casing
Wheels Carter
Roues B 8

Fahrtrieb Front wheel drive Traction avant B 9

Erläuterungen

Bei Bestellungen von Ersatzteilen aus dem Ihnen vorliegenden Ersatzteil-Katalog bitten wir, folgende Einzelheiten anzugeben bzw. zu beachten:

Ersatzteile-Lieferungen werden ausschließlich über den Fachhandel vorgenommen. Privatkunden bitten wir, sich bei eventuellem Bedarf direkt an den Handel bzw. die nächste Vertragswerkstätte zu wenden.

1. Bestellung

Sämtliche Zuschriften, die sich auf Ersatzteile beziehen, ausdrücklich an

ZÜNDAPP-WERKE GMBH
Abt. Verkauf Teile
 Anzinger Straße 1-3, 8000 München 80
 Postfach 80 20 51

richten, telefonische Bestellungen unter München 4 11 31, Nebenstellen 258/259/387 (Inland) bzw. 257 (Export). Bei allen Bestellungen ist lediglich die im Ersatzteil-Katalog in der 2. Spalte von links stehende „Bestell-Nr.“ und die gewünschte Stückzahl anzugeben (**siehe Bestellbeispiel**).

Bedienen Sie sich bitte der von uns zur Verfügung gestellten Bestellformulare oder, wenn diese nicht vorhanden, folgenden Schemas:

Anschrift wie oben

Ich bestelle zur Lieferung gemäß Ihren Bedingungen folgende Ersatzteile:

Bestell-Nr.	Stückzahl	Versandart
220-01.105	2	Postpaket
685-33.604	3	

Stempel und Unterschrift

Sollte die Bestell-Nr. des Ersatzteiles nicht einwandfrei festzustellen sein, senden Sie uns bitte ein Musterteil ein, das mit einem Anhänger versehen sein muß, der Ihre volle Anschrift trägt.

Ist die Rückgabe des uns als Muster eingesandten Teiles erwünscht, so muß dies ausdrücklich in der Bestellung und auf dem Anhänger vermerkt sein. Alte Teile bewahren wir nicht auf. Wir übergeben diese sofort ohne Unterschied und ohne Gutschrift unserem Schrottlager.

2. Preise

Die empfohlenen Verkaufspreise bitten wir unserer Ersatzteil-Preisliste bzw. dem Ersatzteile-Dienst zu entnehmen.

3. Versandvorschriften

Die gewünschte Versandart bitten wir bei jeder Bestellung mit anzugeben; z. B. als: Postpaket, Eilboten, Frachtgut, Schnellpaket oder durch Luftpost.

Schreiben Sie uns auch deutlich Ihre genaue Adresse mit postalischer Bezeichnung des Wohnortes, da sonst Verzögerungen nicht zu vermeiden sind.

Aufträge, die unter DM 3.- netto liegen, sind nicht rabattpflichtig.

4. Zahlungsbedingungen

Liegt keine Vorauskasse vor, erfolgt aus technischen Gründen und ohne Ausnahme die Zusendung „Per Nachnahme“. Wir können hiervon beim besten Willen nicht abgehen, da unsere Buchhaltung für Ersatzteile-Käufe, bei der großen Anzahl von Kunden, keine Sonderkonten führen kann.

Es ist auch grundsätzlich nicht möglich, bestellte und ausgelieferte Ersatzteile zu einem späteren Zeitpunkt wieder zurückzunehmen und gutzuschreiben.

5. Allgemeines

a) **Ersatzteile-Bestellung getrennt aufgeben. Nicht mit anderen Briefen!**

b) Bei allen Beantwortungen unserer Briefe wollen Sie in Ihren Antworten das von uns eingesetzte Abteilungs- und Diktat-Zeichen anführen. Sie erleichtern uns dadurch die Erledigung Ihrer Angelegenheiten und wir geben die Gewähr für eine schnelle Beantwortung Ihrer An- und Rückfragen.

c) Alle Abbildungen und Angaben in diesem Ersatzteil-Katalog sind unverbindlich. Änderungen bleiben uns o h n e vorherige Mitteilung jederzeit vorbehalten.

6. Sonstiges

Der Nachdruck dieses Kataloges — auch auszugsweise — ist ohne vorherige Genehmigung nicht gestattet.

Explanatory Notes

To enable us to attend promptly to your spare parts orders from this catalogue, please note the following points, and quote details in full:

Spare parts deliveries will be effected exclusively by specialized dealers. Private customers are requested to apply directly to a specialized dealer, respectively to the next workshop bound by contract, if spare parts are required.

1. Orders

Address all correspondence relating to spare parts to

ZÜNDAPP-Werke GMBH
VET-Division
 Anzinger Strasse 1-3, 8000 München 80
 Post Office Box 80 20 51

When ordering by telephone, please call up Munich 4 11 31, extension station 257 (Foreign Service). In all your orders, merely quote "Order No." (2nd column from left in catalogue), and number of parts required.

Please use the printed order forms supplied by us, or, if not available, order as follows:

Address as above

Please supply, in accordance with your General Conditions of Sale, the following engine or frame spare parts:

Order No.	Number of parts	Method of Despatch
220-01.105	2	Postal parcel
685-33.604	3	

Company stamp and signature

If you cannot clearly determine the Order No. of the part required, please forward a sample, complete with tie-on label bearing your full name and address.

If return of the sample is desired, please note this on the order and on the label. Used parts will not be stored up; these ones are immediately scrapped and cannot be credited.

2. Prices

For resale prices, please consult our spare parts price list or our spare parts sales division.

3. Forwarding instructions

In all your orders, state desired method of despatch, e. g.: sample without value, postal parcel, express delivery, freight, express freight, air mail or express parcel.

Always clearly write address in full, including any postal zoning code, to avoid delays.

No discount can be allowed for orders whose net value is below DM 3.-.

4. Terms of payment

Where no pre-payment has been made, all orders are supplied C. O. D. without exception, that means against presentation of documents or letter of credit. We regret that for administrative reasons no departure can be made from this rule, since our accounting division cannot open individual customer accounts, in view of the vast volume of spare parts sales.

For similar reasons, spare parts, once supplied to order, cannot be returned or credited at a later date.

5. General notes

a) **Keep your spare part orders separate from all other correspondence.**

b) In all your replies, please quote department and reference stated in our letters, to assist us in dealing promptly with your enquiries.

c) Illustrations and data reproduced in this catalogue are not binding. We reserve the right to introduce alterations without prior notification.

6. Diverse

Reproduction of this catalogue, in whole or in parts, without prior authorisation, is prohibited.

Explications

Tondeuses à gazon à moteur types 685

A la commande de pièces de rechange à l'aide de ce catalogue, nous vous prions de bien vouloir tenir compte de ce qui suit ou de nous indiquer les détails suivants:

Toutes les livraisons de pièces détachées seront effectuées exclusivement par les marchands spécialisés. Nous vous prions donc les clients privés de bien vouloir s'adresser directement aux spécialistes ou l'atelier contractuel le plus proche en cas de besoin de pièces détachées.

1. Commande

Toutes les correspondances relatives aux pièces de rechange doivent être exclusivement adressées à

ZÜNDAPP-Werke GMBH
Dépt. VET
Anzinger Strasse 1-3, 8000 München 80
Boîte Postale 80 20 51

Pour les commandes téléphoniques, appelez 4 11 31, à Munich, extension 257 (Ventes des pièces de rechange). Pour toutes les commandes, il suffit d'indiquer le numéro qui figure dans la deuxième colonne du catalogue en partant de la gauche, ainsi que le nombre de pièces désirées.

Nous vous prions de bien vouloir utiliser nos formulaires de commande. Si vous n'en avez pas, veuillez alors respecter la disposition suivante:

Adresse de la façon mentionnée à la page précédente

J'ai l'honneur de vous commander les pièces de rechange suivantes pour moteur au châssis qui me seront livrées conformément à vos conditions:

No. de commande	No. de pièce	Mode d'expédition
220-01.105	2	
685-33.604	3	Colis postal

Timbre et signature

S'il vous était impossible de déterminer exactement le numéro de commande de la pièce de rechange, envoyez-nous alors un échantillon pourvu d'un étiquette sur laquelle figurera votre adresse complète.

Si vous désirez que la pièce que vous nous avez envoyée comme échantillon vous soit réexpédiée, indiquez-le nous expressément dans votre commande, ainsi que sur l'étiquette jointe à l'échantillon. Nous ne gardons pas les pièces usagées. Elles sont sans exception jetées à la ferraille, sans être créditées pour autant.

2. Prix

Vous trouverez les prix de vente dans notre liste des prix resp. dans notre Service Technique.

3. Instructions d'expédition

Nous vous prions de nous indiquer à chaque commande le mode d'expédition désiré: colis postal, exprès, petite vitesse, grande vitesse, service rapide, par avion.

Indiquez votre adresse exacte de façon très lisible, sans oublier le numéro de secteur postal de la localité, car autrement, des retards sont inévitables.

Nous n'accordons aucune remise pour les commandes dont le total est inférieur à 3,00 DM net.

4. Conditions de paiement

Sans versement préalable, pour des raisons techniques, les expéditions ont lieu «contre remboursement», c'est-à-dire contre présentation des documents ou accreditif irrévocable. Avec la meilleure volonté, il nous est impossible de faire des exceptions, car notre service de comptabilité n'est pas à même de tenir des comptes spéciaux pour les achats de pièces de rechange.

Il nous est aussi fondamentalement impossible de reprendre des pièces commandées et livrées.

5. Indications générales

- Envoyez vos commandes de pièces détachées séparément. Ne les joignez pas à d'autres lettres.
- Pour répondre à nos correspondances, veuillez indiquer le service et la référence de dictée. Il nous est plus facile de régler vos affaires et vous avez ainsi la garantie que nous répondrons rapidement à vos demandes.
- Toutes les illustrations et données fournisseurs dans ce catalogue sont sans engagement. Nous nous réservons le droit d'y apporter toute modification sans notification préalable.

6. Divers

La reproduction même partielle de ce catalogue est interdite, sauf autorisation préalable.

Telefon - Hausanschlüsse

Um die Durchwahl-Vorteile zu nutzen und - damit verbunden - die Telefonkosten so niedrig wie möglich zu halten, geben wir Ihnen nachstehend nochmals die Rufnummern der Hauptabteilung Vertrieb - dazu gehören die Verkaufsabteilungen und der Kundendienst - bekannt.

Nach der Wahl der Ortskennzahl München 089 wählen Sie bitte 4113 (ZÜNDAPP Telefonvermittlung 41131) und daran anschließend die Nummer des entsprechenden Hausanschlusses.

Kundendienst (KD)

KD-Leitung, Herr Rebentisch	252
KD-Technischer Dienst	249
KD-Technischer Reisedienst	277
KD-Schulung	225
KD-Gewährleistung	251 und 253
KD-Reparatur Motoren, Fahrzeuge, Bootsmotoren, Rasenmäher, Austausch-Motoren	393 und 397

Verkauf Inland (VI) für Fahrzeuge und Rasenmäher

VI-Leitung, Herr Rödel	303
VI-Büro Herr Reitmeier	304
VI-Büro	201,305,355

Verkauf Teile (VT) für Ersatzteile und Zubehör

VT-Leitung, Herr Heidenreich	308
VT-Büro	258,259,260,387

Bei dieser Gelegenheit weisen wir darauf hin, daß unseren Mitarbeitern Rückruf nicht gestattet ist.

Gehäuse oben



Bild Fig.	Bestell-Nr. Ref. No.	Benennung	Description	692-	0 10	0 30	0 50
1	222-01.600	Gehäuse oben	Casing top	Carter supérieur	1	1	-
-	222-01.601	"	"	"	-	-	1
2	din 625/300	Kugellager 6004 C3 20x42x12	Ball bearing	Roulement à bille	1	1	1
3	din3760/520	Dichtung	Gasket	Joint	1	1	1
4	222-07.102	Isolierkörper	Insulating body	Corps isolante	1	1	1
5	222-07.112	Kontakt	Contact	Contact	1	1	1
6	220-07.142	Unterlage	Shim	Appui	1	1	1
7	222-01.116	Schraube 4x10	Screw	Boulon	1	1	1
8	222-01.107	Abdeckung	Cover	Couvercle	1	1	1
9	222-01.118	Schraube 5x12	Screw	Boulon	6	6	6
10	220-05.118	Scheibe 12,5x34x2,0	Washer	Rondelle	1	1	1
11	220-05.103	Bremsfeder	Brake spring	Ressort frein	1	1	1
12	220-05.100	Starterrad	Starter wheel	Roue demarrage	1	1	1
13	220-05.101	Seilrolle	Rope pulley	Poulie à cable	1	1	1
14	220-05.119	Kappe	Cap	Capuchon	1	1	1
15	220-05.113	Spiralfeder	Clock spring	Ressort spiral	1	1	1
16	220-05.904	Abdeckung	Cover	Couvercle	1	1	1
17	din9021/600	Scheibe A6,4	Washer	Rondelle	1	1	1
18	din 933/380	Schraube 6x30	Screw	Boulon	1	1	1
19	220-05.139	Starterseil	Starter cable	Cable lanceur	1	1	1
20	220-05.116	Startergriff	Starter handle	Poignee lanceur	1	1	1

Gehäuse unten, Auspuff

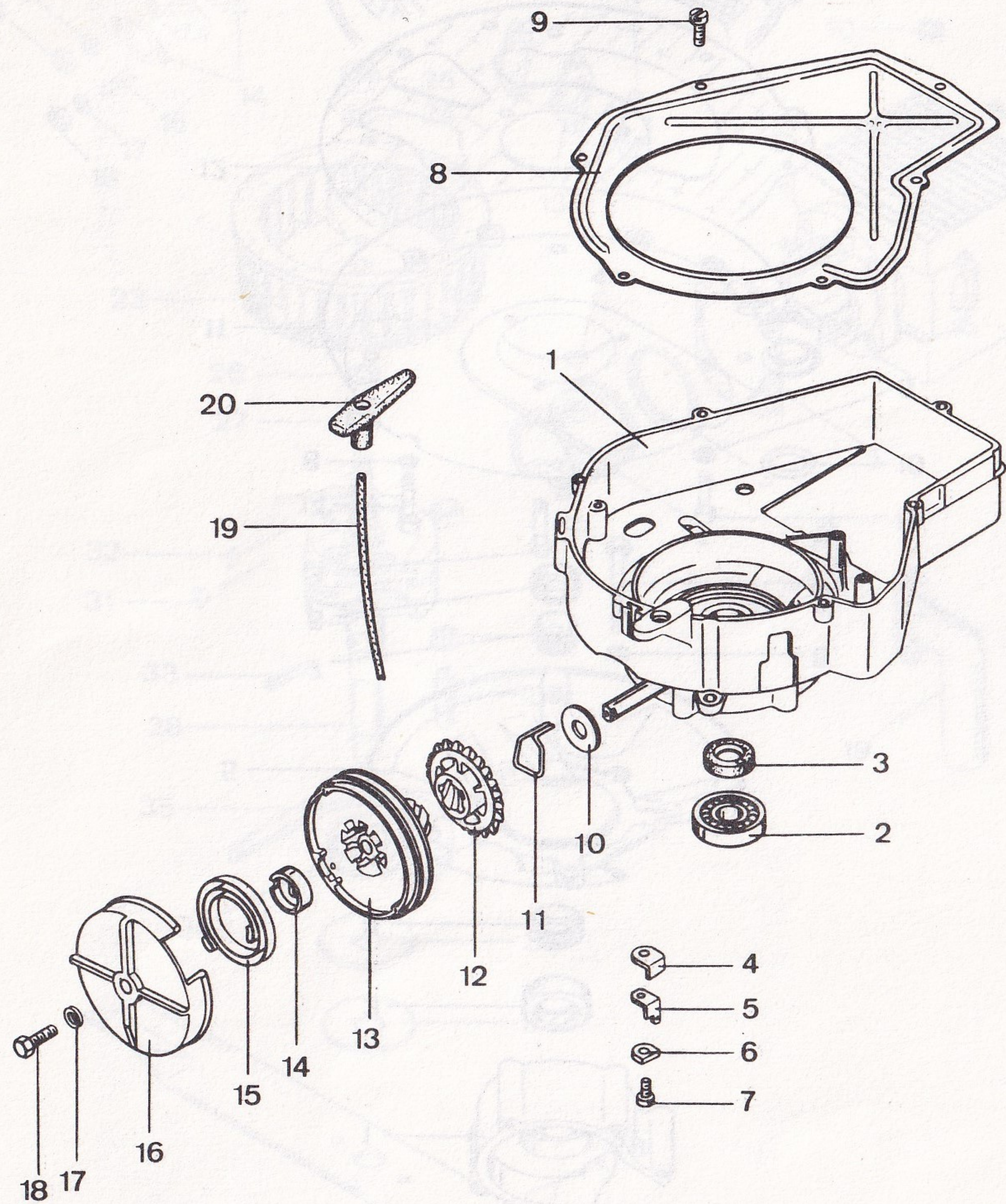

Bild Fig.	Bestell-Nr. Ref. No.	Benennung	Description	692-	0	0	0
1	222-01.102	Gehäuse unten	Casing bottom	Corps bas	1	1	1
2	din 625/565	Kugellager 6205 C3 25x52x15	Ball bearing	Roulement à bille	1	1	1
3	din3760/550	Dichtung A 25x40x7	Gasket	Joint	1	1	1
4	250-01.226	Paßbüchse	Press fit bush	Douille a justage	2	2	2
5	222-01.100	Lagerschild	Bearing plate	Bride palier	1	1	1
6	din3760/530	Dichtung	Gasket	Joint	2	2	2
7	222-01.104	Nadelhülse 22x28x16	Needle bush	Douille aiguille	1	1	1
8	din 125/400	Scheibe A6,4	Washer	Rondelle	12	12	12
9	din 931/378	Schraube 6x80	Screw	Boulon	5	5	5
10	692-22.108	Dichtung	Gasket	Joint	1	1	1
11	692-22.105	Schale oben	Upper top	Cuvette super.	1	1	1
12	692-22.104	Dichtung	Gasket	Joint	1	1	1
13	692-22.103	Schale unten	Upper lower	Cuvette iner.	1	1	1
14	din 931/300	Schraube 6x35	Screw	Boulon	9	9	9
15	din 933/380	" 6x30	"	"	1	1	1
16	din 125/550	Scheibe A8,4	Washer	Rondelle	4	4	4
17	din 931/620	Schraube 8x65	Screw	Boulon	4	4	4

222.2

hr

(222.2)

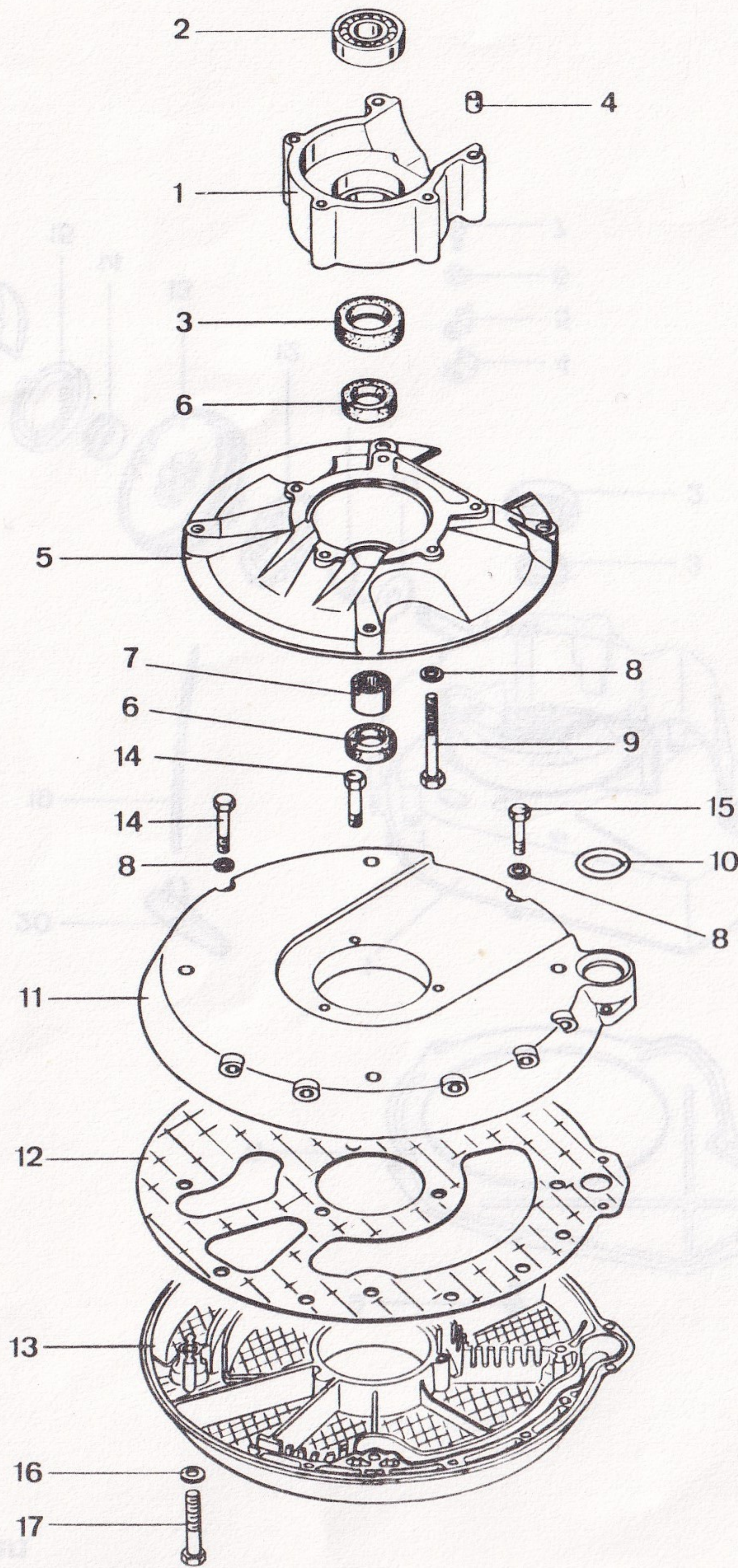
Zylinder, Kurbelwelle



Bild Fig.	Bestell-Nr. Ref. No.	Benennung	Description	692-	0 10	0 30	0 50
1-4	222-02.701	Zylinder	Cylinder	Cylindre	1	1	1
2-3	222-02.706	Kolben 62 Ø	Piston	Piston	1	1	1
3	din70910/100	Kolbenring	Piston ring	Segment piston	1	1	1
4	din73130/080	Sprengring A15x1	Spring ring	Anneau retenue	2	2	2
5	222-02.101	Zyl.Dichtung	Cyl. Gasket	Cyl. Joint	1	1	1
6	din 433/500	Scheibe A8,4	Washer	Rondelle	4	4	4
7	din 912/525	Schraube 8x30	Screw	Boulon	4	4	4
8	222-02.118	Stopfen	Plug	Bouchon	4	4	4
9	222-02.704	Dekoventil	Decompress valve	Soupape decomp	1	1	1
10	din7603/520	Dichtring A 12x15,5	Gasket	Joint	1	1	1
11	220-04.211	Impulsschlauch	Tube	Chambre	1	1	1
12	222-04.142	Ansaugkrümmer	Induct manifold	Tuyau coud admis	1	1	1
13	222-04.143	Flansch	Flange	Bride	2	2	2
14	222-04.144	Dichtung 0,5	Gasket	Joint	4	4	4
15	din 933/380	Schraube 6x30	Screw	Boulon	1	1	1
16	285-02.220	Gewindestift 6x35	Threaded pin	Goupille filetee	1	1	1
17	din 125/400	Scheibe A6,4	Washer	Rondelle	5	5	5
18	din 934/410	Mutter M 6	Nut	Ecrou	5	5	5
19	222-08.600	Auspuffrohr	Exhaust pipe	Tuyau eschappem	1	1	1
20	222-08.102	Dichtung 1,0	Gasket	Joint	1	1	1
21	din 127/560	Federring B 8	Spring washer	Anneau ressort	2	2	2
22	din 934/500	Mutter M 8	Nut	Ecrou	2	2	2
23	222-07.900	Lüfterrad kpl.	Fan wheel	Roue ventialteur	1	1	1
24	din 137/600	Federscheibe B10	Spring washer	Rondelle ressort	1	1	1
25	din 934/600	Mutter M10	Nut	Ecrou	1	1	1
26	220-07.112	Wellscheibe 15,5x18,5x1,6	Washer	Rondelle	1	1	1
27	220-07.107	Nocke	Cam	Came	-	-	1
28	222-03.900	Kurbelwelle	Crankshaft	Vilebrequin	1	1	1
29	285-03.139	Nadelkäfig	Needle cage	Cage aiguilles	1	1	1
30	285-03.120	Kolbenbolzen	Piston pin	Tourillon piston	1	1	1
31	din6888/240	Scheibenfeder 2x3,7	Woodruff key	Ressort a disque	-	-	1
32	din6888/300	Scheibenfeder 3x3,7	"	"	1	1	1
33	din1481/413	Spannhülse 3x40	Clamping sleeve	Douille serrage	-	1	1
34	220-01.112	Riemenscheibe	Pulley	Poulie	-	1	1
35	din2215/300	Keilriemen	Cone belt	Courroie a clav	-	1	1
36	685-34.123	Scheibe	Washer	Rondelle	1	1	1
37	685-34.124	Scheibe 21,5x60x1	"	"	1	1	1
38	692-34.106	Messer 48 cm	Blade 48 cm	Lame de coupe	1	1	1
39	685-34.125	Tellerfeder	Cup spring	Ressort disques	1	1	1
40	685-34.127	Flansch	Flange	Bride	1	1	1
41	din 933/689	Schraube 10x30	Screw	Boulon	1	1	1

Vergaser, Regelung

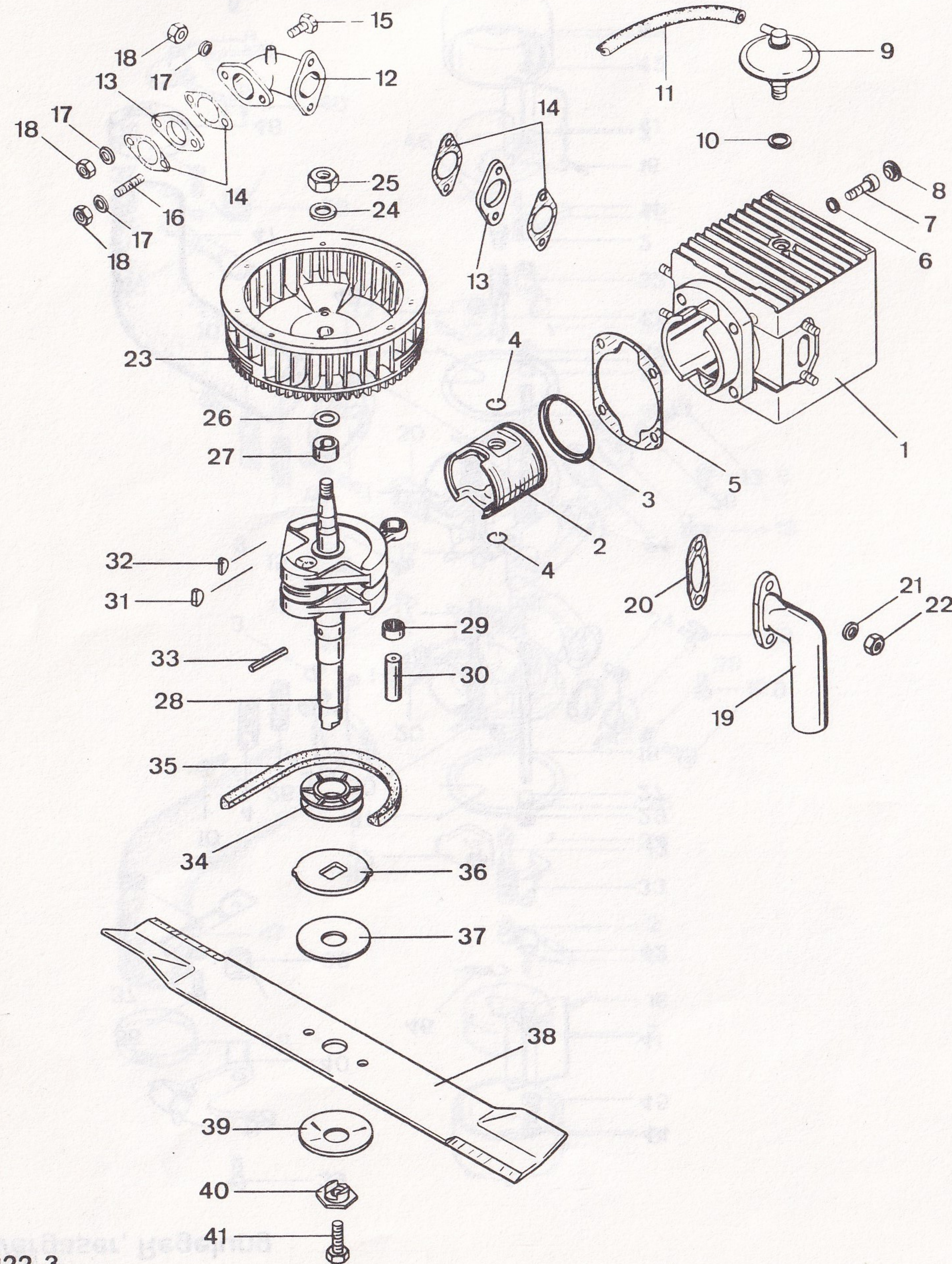

Bild Fig.	Bestell-Nr. Ref. No.	Benennung	Description	692-	0 10	0 30	0 50
1-29	222-04.702	● Vergaser -63-20.101	Carburettor	Carburateur	1	1	1
1-29	222-04.706	●● Vergaser -63-20.102			1	1	1
2	222-04.900	Hauptdüse -44-031/102	Main jet	Gicleur princ	1	1	1
3	222-04.918	Leerlaufdüse -44-031/55	Idle run jet	Gicleur ralenti	1	1	1
4	222-04.916	Deckel -20-400	Cover	Couvercle	1	1	1
5	278-04.932	Filterdeckel -26-524	Filter cover	Couvercle filtre	1	1	1
6	222-04.904	Schwimmerkappe -30-400	Float cap	Capucho flotteur	1	1	1
7	222-04.901	Schwimmer -35-250	Float	Flotteur	1	1	1
8	220-04.908	Schraube -40-312	Screw	Boulon	3	3	3
9	220-04.911	Schraube -40-354	Screw	Boulon	1	1	1
10	222-04.917	Schraube -40-365			2	2	2
11	222-04.920	Stellschraube -40-452	Adjusting screw	Vis de reglage	1	1	1
12	278-04.969	Schraube -40-457	Screw	Boulon	1	1	1
13	222-04.919	Mischrohr -45-460	Choke tube	Diffuseur	1	1	1
14	267-04.961	Schwimmernadel -47-032	Float needle	Aiguille flotteur	1	1	1
15	222-04.913	Stellschraube -50-041	Adjusting screw	Vis de reglage	1	1	1
16	222-04.902	Stift -52-062	Pin	Goupille	1	1	1
17	222-04.910	● Startachse 52-336	Starter axle	Essieu demaggage	1	1	1
17	222-04.921	●● Startachse 52-334			1	1	1
18	222-04.905	Drosselachse 52-454	Throttle axle	Axe etrangement	1	1	1
19	222-04.909	Halteblech -57-202	Bag hoop frame	Armature de sac	1	1	1
--	222-04.911	● Startklappe -57-824	Choke	Papillon	1	1	1
20	222-04.922	●● Startklappe -57-904			1	1	1

222.4

hr - = BING²Bestell-Nr. ● = bis 4/1982 ●● = ab 4/1982

(222.4)

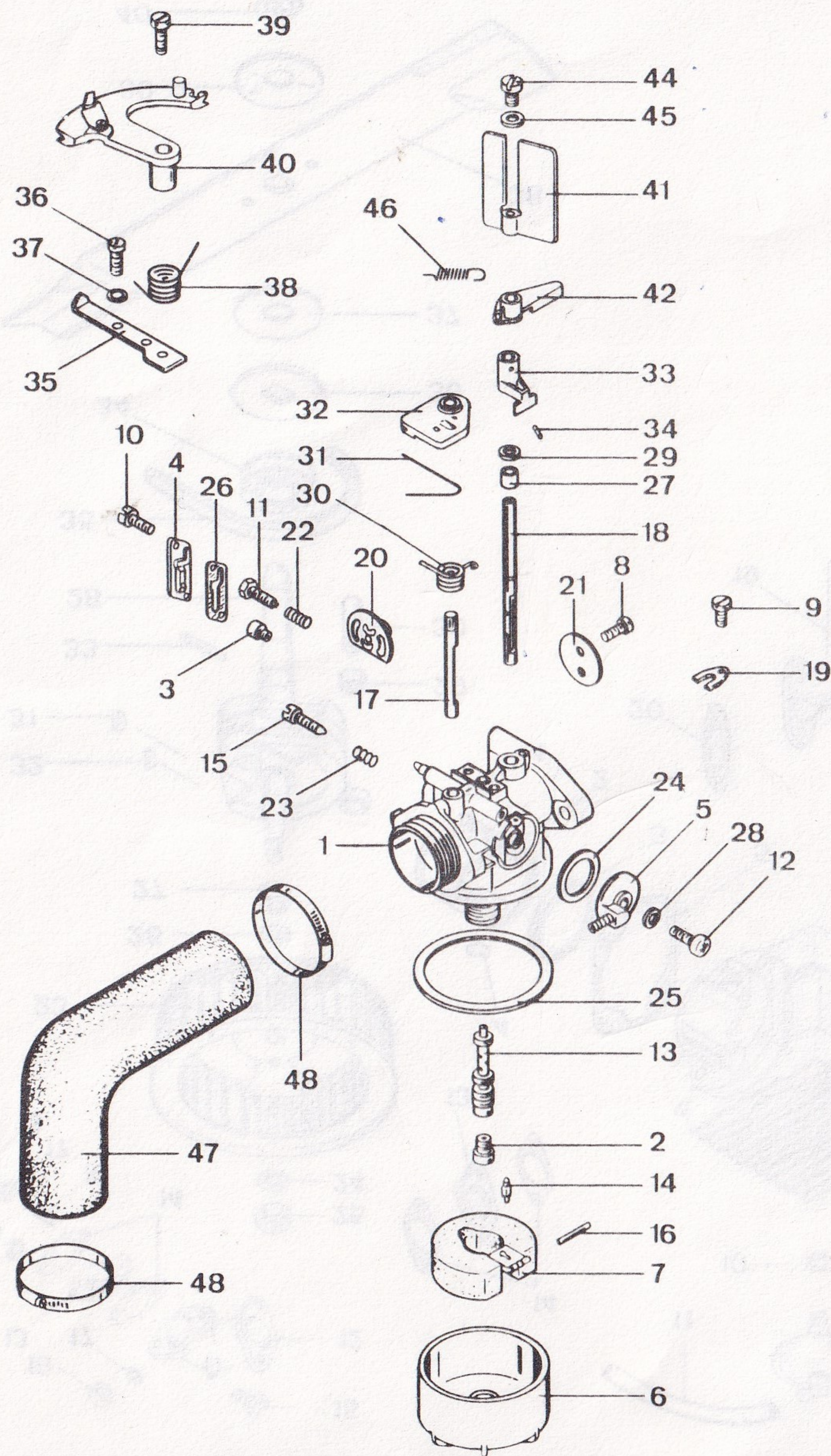
Vergaser, Regelung



Bild Fig.	Bestell-Nr. Ref. No.	Benennung	Description	692-	0 10	0 30	0 50
21	222-04.906	Drosselklappe -57-835	Butterfly Papillon		1	1	1
22	278-04.929	Feder -60-009	Spring Ressort		1	1	1
23	251-04.922	Feder -60-140			1	1	1
24	222-04.912	Dichtung -65-425	Gasket Joint		1	1	1
25	222-04.903	Dichtung -65-463			1	1	1
26	222-04.915	Dichtung -65-500			1	1	1
27	222-04.907	Dichthülse -65-544	Sleeve f. seal. Douille bag etan.		1	1	1
28	304-04.905	Dichtung -65-060	Gasket Joint		1	1	1
29	222-04.908	Scheibe -56-095	Washer Rondelle		1	1	1
30	222-04.159	Drehfeder	Torsion spring Barre de torsion		1	1	1
31	222-04.150	"	"		1	1	1
32	222-04.157	Chokehebel	Choke lever Levier de choke		1	1	1
33	222-04.166	Anschlag	Stop Arret		1	1	1
34	din1481/200	Spannhülse 2x16	Clamping sleeve Douille serrage		1	1	1
35	222-04.606	Lagerblech	Bearing plate Tole roulement		1	1	1
36	din 84/260	Schraube 4x8	Screw Boulon		2	2	2
37	din 125/250	Scheibe A 4,3	Washer Rondelle		2	2	2
38	222-04.108	Drehfeder	Torsion spring Barre de torsion		1	1	1
39	din 923/230	Schraube 6x20	Screw Boulon		1	1	1
40	222-04.609	Segment	Segment		1	1	1
41	222-04.610	Windfahne	Vane Girouette		1	1	1
42	222-04.156	Einhängehebel	Lever Levier		1	1	1
44	din 84/223	Schraube 3x8	Screw Boulon		1	1	1
45	din 125/200	Scheibe A 3,2	Washer Rondelle		1	1	1
46	222-04.177	Zugfeder	Draw spring Ressort traction		1	1	1
47	222-04.141	Ansaugschlauch Ø 32x40x250 mm	Tube Chambre		1	1	1
48	din3017/390	Klemmschelle LA 25-40	Collar band Collier serrage		2	2	2

Elektrische Anlage

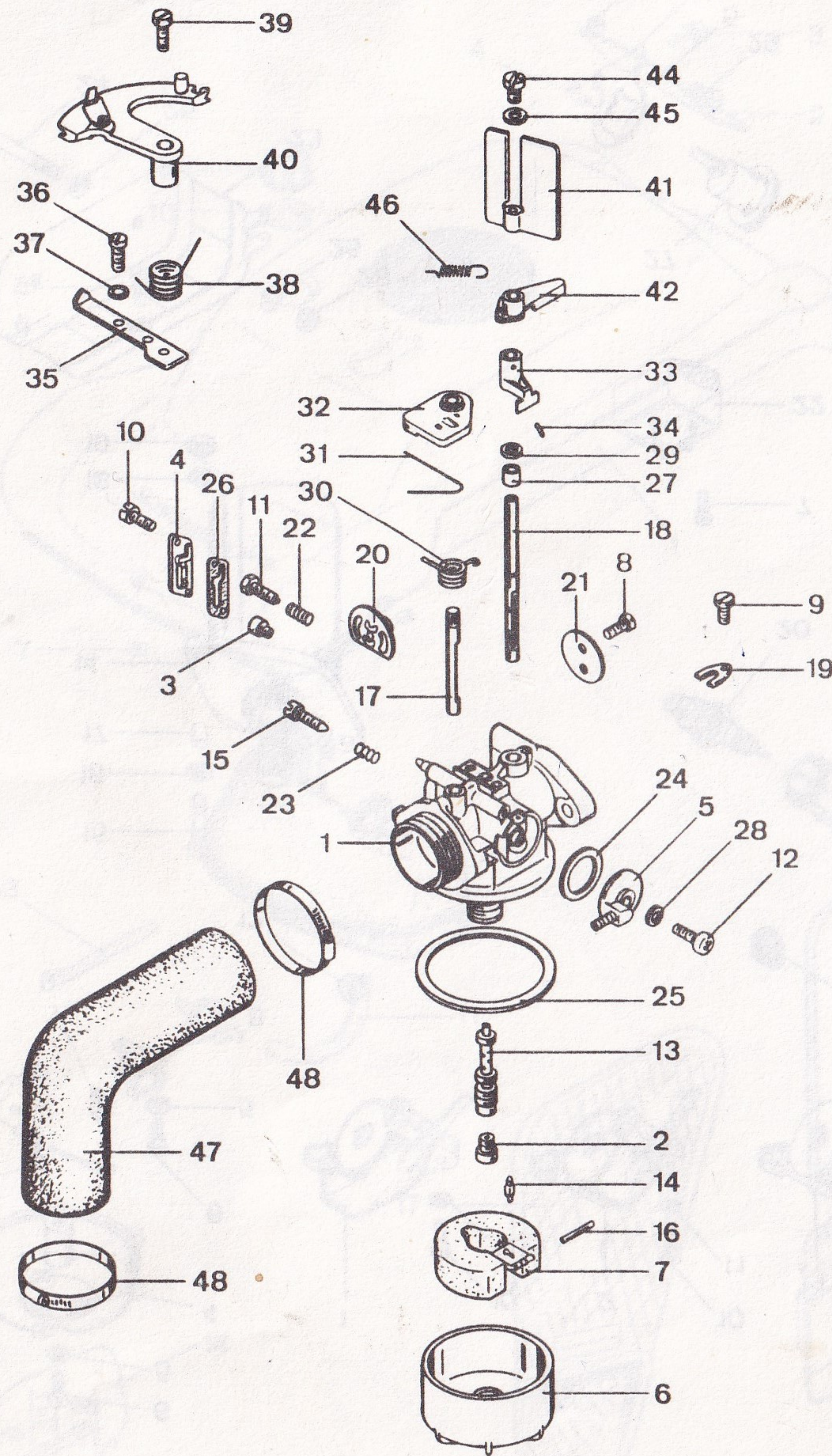

Bild Fig.	Bestell-Nr. Ref. No.	Benennung	Description	692-	0 10	0 30	0 50
1	222-07.706	Zündanker -elektronisch	Ignition armatur	Induit allumage	1	1	-
2	222-07.702	Zündanker	"	"	-	-	1
3	692-37.104	Lichtspule	Light coil	Bobine eclairage	-	-	1
4	222-07.109	Abdeckung	Cover	Couvercle	-	-	1
5	din 125/250	Scheibe A4,3	Washer	Rondelle	-	-	4
6	222-01.116	Schraube 4x10	Screw	Boulon	-	-	5
7	din7513/400	" 4x10	"	"	-	-	3
8	222-07.701	Unterbrechersatz	Set of contacts	Jeu de contacts	-	-	1
9	220-07.113	Schmierfilz	Lubricatin wick	Feutre graissage	-	-	1
10	din 84/374	Schraube 5x20	Screw	Boulon	3	3	6
11	din6797/240	Zahnscheibe A5,3	Washer	Rondelle	3	3	6
12	220-07.108	Tülle	Sleeve	Passe fil caout	-	-	1
13	220-07.119	"	"	"	1	1	1
14	692-37.600	Starter	Starter	Starter	-	-	1
15	din 84/470	Schraube 6x30	Screw	Boulon	-	-	2
16	din6797/400	Scheibe A6,4	Washer	Rondelle	-	-	2
17	din7346/700	Spannhülse 8x10	Clamping sleeve	Douille serrage	-	-	2
18	din 127/400	Federring B 6	Spring washer	Anneau ressort	-	-	2
19	din 934/410	Mutter M 6	Nut	Ecrou	-	-	2
20	221-07.113	Zündkerze W10A	Spark plug	Bougie allumage	1	1	1
21	247-07.703	Entstörstecker	Interf. supp plug	Capuchon antepar	1	1	1
22	529-16.123	Gleichrichter	Rectifier	Redresseur	-	-	1
23	685-37.902	Batterie 12V,1,2	Battery	Batterie	-	-	1
24	din 84/322	Schraube 4x65	Screw	Boulon	-	-	2
25	517-19.126	Scheibe 0,3x20x1	Washer	Rondelle	-	-	4
26	517-19.125	Mutter M 4	Nut	Ecrou	-	-	2
27	686-16.114	Steckdose	Plug adapter	Boite a fiches	-	-	1
28	692-37.102	Halteblech	Holding plate	Toe de retenue	-	-	1
29	din 84/270	Schraube 4x10	Screw	Boulon	-	-	2
30	din 934/280	Mutter M 4	Nut	Ecrou	-	-	2
31	222-07.600	Kondensator	Condenser	Condensateur	-	-	1
--	251-09.100	Kerzenschlüssel SW 21	Spark plug wrench	Clef de bougie	1	1	1
--	685-37.127	Ladegerät b.1/82 -Fa. Friwo	Charging device	Generatrie charge	-	-	1
--	685-37.130	Ladegerät ab1/82 -Fa. Reger	"	"	-	-	1
--	din41571/170	Sicherung T 0,2 B	Fuse	Fusible	-	-	1

Tank, Grasfangsack

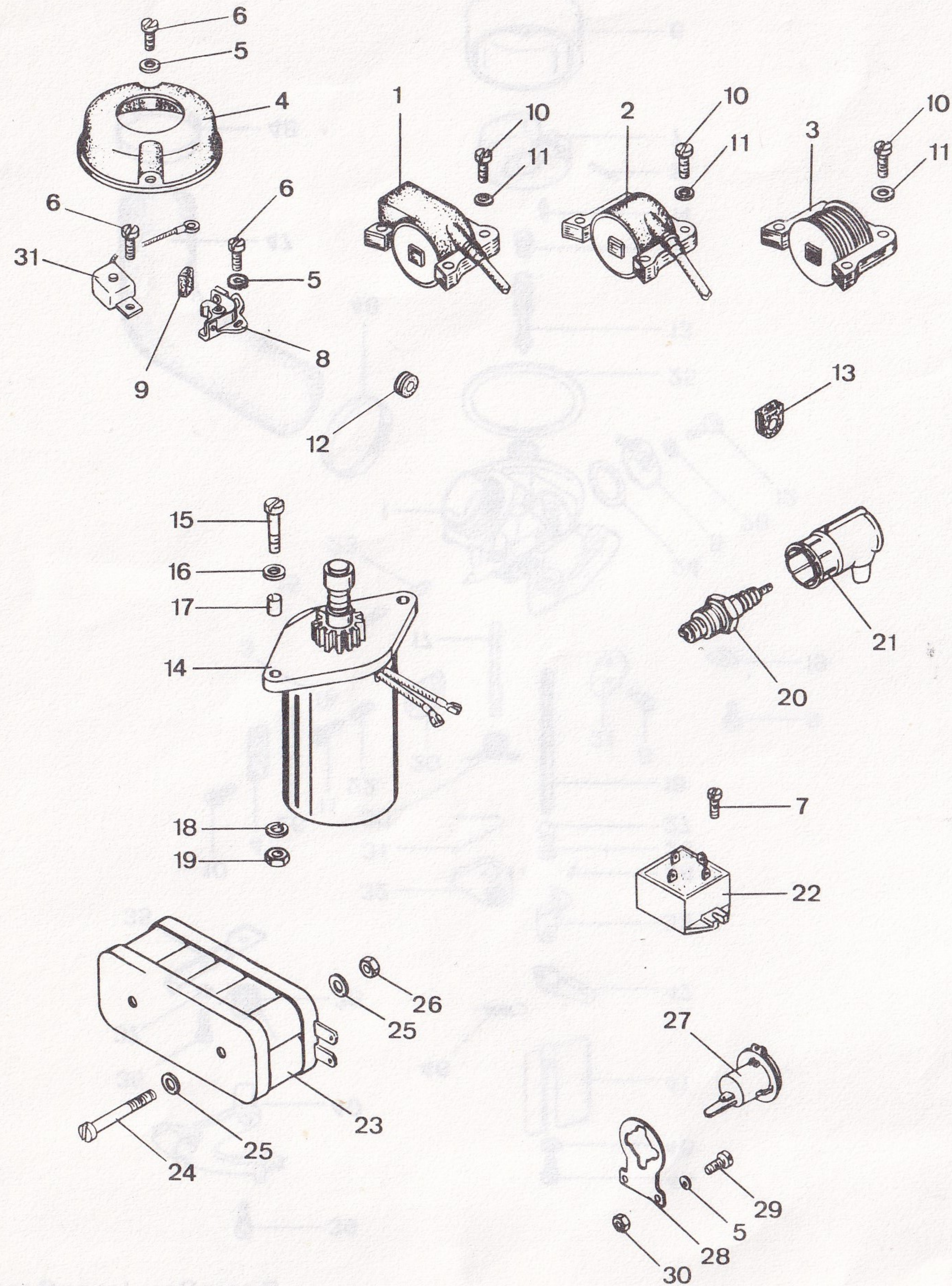

Bild Fig.	Bestell-Nr. Ref. No.	Benennung	Description	692-	0 10	0 30	0 50
1	692-31.121	Motorhaube	Bonnet	Capot	1	1	1
2-4	692-31.607	Deckel	Cover	Couvercle	1	1	1
3	692-31.133	Zapfen	Screw	Boulon	1	1	1
4	692-31.132	Vorreiber			1	1	1
5	din 84/392	Schraube 5x30	Screw	Boulon	2	2	2
6	din 125/300	Scheibe A5,3	Washer	Rondelle	2	2	2
7	517-16.145	Scheibe 3,9x9x1	"	"	2	2	2
8	222-04.700	Tank kpl.	Fuel tank cpl	Reservoir cpl.	1	1	1
9	222-04.611	Tankverschluß	Tank cap	Bouchon reservoi	1	1	1
10	221-04.127	Dichtung	Gasket	Joint	1	1	1
11	220-04.211	Benzinschlauch A 4x10x480 mm	Fuel hose	Tuyau carburant	2	2	2
12	220-04.617	Kraftstoff-Filter	Fuel filter	Filtre d essence	1	1	1
13	521-16.221	Kabelbinder	Cable connector	Prise raccord	1	1	1
14	692-31.602	Prallblech	Fender	Ecran protection	1	1	1
15	din9021/600	Scheibe A6,4	Washer	Rondelle	1	1	1
16	din 934/410	Mutter M 6	Nut	Ecrou	1	1	1
17	692-39.603	Grasfangsack	Grass collector	Sac collect herb	1	1	1
18	692-39.134	Bügel	Bracket	Etrier	1	1	1
19	692-39.604	Hutze	Holding plate	Toile de retenue	1	1	1

Bedienplatte, Bügel, Seilzüge

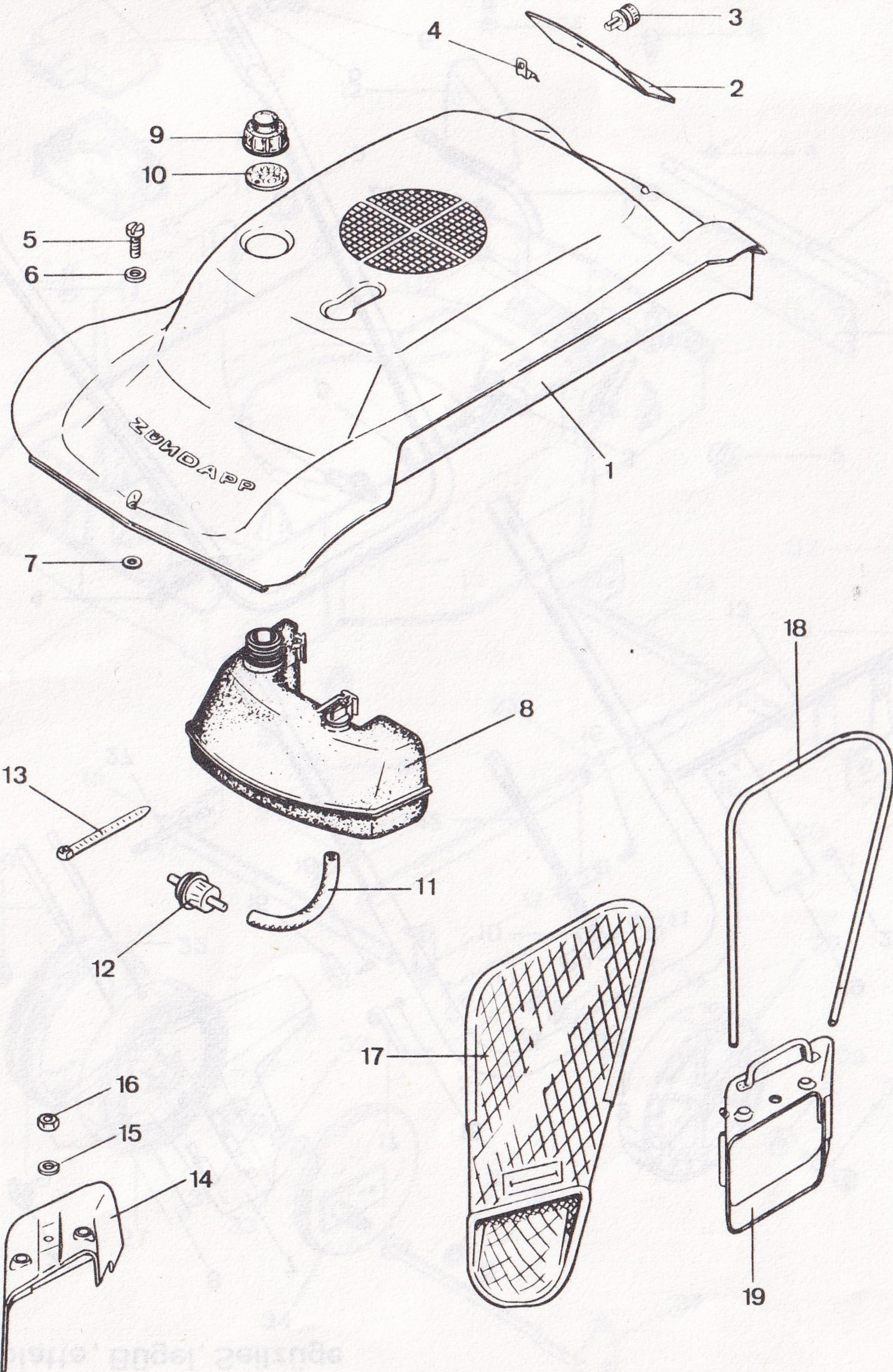

Bild Fig.	Bestell-Nr. Ref. No.	Benennung	Description	692-	0 10	0 30	0 50
1	692-33.102	Bügel unten bis 4.82	Bracket	Etrier	1	1	1
-	692-33.104	Bügel unten ab 4.82	"	"	1	1	1
2	692-33.601	Bügel oben bis 4.82	"	"	1	1	1
-	692-33.604	Bügel oben ab 4.82	"	"	1	1	1
3	685-33.609	Ösenschraube M8	Eye screw	Vis a oeil	1	1	1
4	685-33.134	Klemmbolzen M8	Clamping bolt	Cheville serrage	1	1	1
5	din 127/560	Federring B 8	Spring washer	Anneau ressort	4	4	4
6	685-33.139	Flügelmutter M8	Nut	Ecrou	4	4	4
7	692-17.123	Abdeckung	Cover	Couvercle	1	1	1
8	692-17.117	Abziehbild "KALTSTRAT"	Transfer picture	Decal comanie	1	1	1
9	692-17.118	Abziehbild "ZÜNDAPP"	"	"	1	1	1
10	692-17.124	Schaltschieber	Selector slide	Volet selecteur	1	2	2
11	692-17.125	Blechmutter	Nut	Ecrou	1	1	1
12	692-17.107	Rohr	Tube	Tube	1	2	2
13	692-17.106	"	"	"	1	1	1
14	692-17.115	Halterung	Support	Support	1	1	1
15	692-17.116	"	"	"	2	2	2
16	din7971/300	Schraube B 3,5x9,5	Screw	Boulon	6	6	6
17	692-37.601	Kontaktfeder	Contact spring	Ressort d contact	-	-	1
18	din7971/460	Schraube BZ 4,2x6,5	Screw	Boulon	-	-	1
19	692-37.112	Abdeckplatte	Plate	Tole	-	-	1
20	din7971/330	Schraube B 3,5 x13	Screw	Boulon	-	-	2
21	692-37.103	Schlüssel	Key	Clef	-	-	1
22	692-17.601	Seilzug bis 4.82	Bowden control	Commande bowden	1	1	1
22	692-17.614	Seilzug ab 4.82	"	"	1	1	1
23	692-17.610	Seilzug bis 4.82	"	"	-	1	1
23	692-17.616	Seilzug ab 4.82	"	"	-	1	1
24	685-36-179	Blech	Plate	Tole	-	1	1
25	din 127/320	Federring B 5	Spring washer	Rondelle	-	1	1
26	din 933/240	Schraube 5x12	Screw	Boulon	-	1	1
27	685-36.187	Halteklammer	Holder	Support	1	1	1

Mähergehäuse, Radverstellung

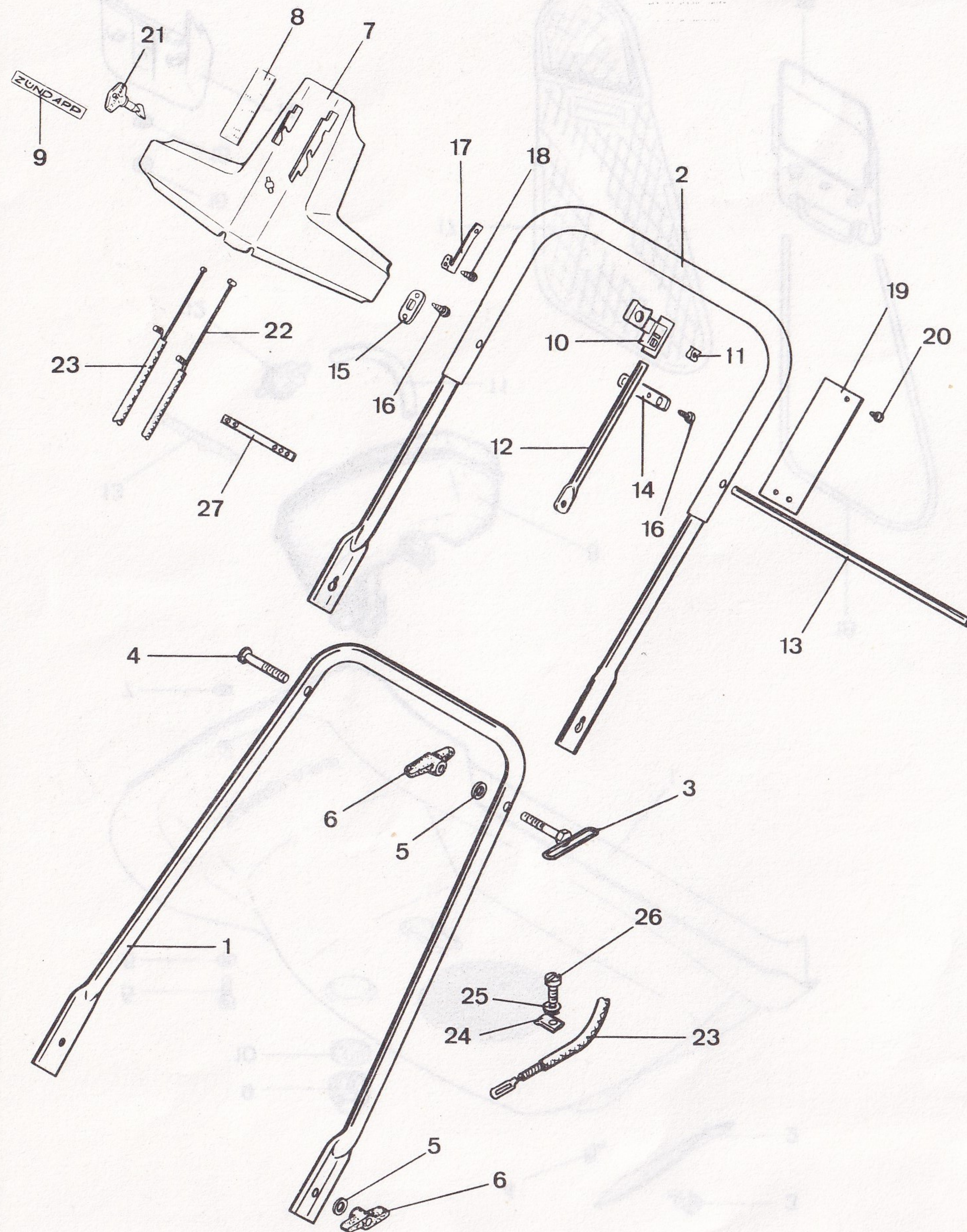

Bild Fig.	Bestell-Nr. Ref. No.	Benennung	Description	692-	0 10	0 30	0 50
1	692-31.603	Gehäuse	Casing	Carter	1	1	1
2	685-31.144	Gummiband	Elastic	Elastique	1	1	1
3	685-31.143	Band	Strip	Bande	1	1	1
4	222-07.113	Blindniet 4x9,5	Rivet	Rivet	4	4	4
5	692-31.107	Büchse	Bush	Douille	4	4	4
6	692-31.126	Kugelzapfen	Ball pin	Pivot spherique	4	4	4
7	222-04.137	Filter	Filter	Filtre	1	1	1
8	222-04.139	Filterdeckel	Filter cover	Couvercle filtre	1	1	1
9	685-31.607	Knebel	Clamp	Garrot	1	1	1
10	din 84/450	Schraube 6x22	Screw	Boulon	1	1	1
11	din 439/400	Mutter M 6	Nut	Ecrou	1	1	1
12	692-22.107	Abdeckung	Cover	Couvercle	1	1	1
13	din 933/240	Schraube 5x12	Screw	Boulon	2	2	2
14	din 125/300	Scheibe A5,3	Washer	Rondelle	2	2	2
15	692-32.607	Hebel	Lever	Levier	2	1	1
16	692-32.611	"	"	"	1	1	1
17	692-32.610	"	"	"	1	-	-
18	692-32.608	"	"	"	1	1	1
19	692-32.609	"	"	"	1	-	-
20	din 137/620	Federscheibe B12	Spring wäher	Rondelle ressort	2	1	1
21	692-32.137	Schraube 12x55	Screw	Boulon	2	1	1
22	692-32.107	Kappe	Cap	Capuchon	1	1	1
23	692-32.108	Gestänge	Rods	Tige	1	1	1
24	692-32.109	Zugfeder	Draw spring	Ressort traction	1	1	1
25	685-32.177	Sperrscheibe 10ø	Washer	Rondelle	1	1	1
26	692-32.703	Rad	Wheel	Roue	4	2	2
27	692-32.702	"	"	"	-	2	2
28	692-32.118	Reifen	Tyre	Pneu	4	4	4
29	692-32.115	Konuslager 11x23	Cone ball	Roulem cone	8	8	8
30	692-32.116	Konusschraube	Screw	Boulon	4	4	4
31	692-32.117	Konus 8x1	Cone	Cone	4	4	4
32	din 936/400	Mutter M 8x1	Nut	Ecrou	4	4	4
33	din 127/500	Federring B 8	Spring washer	Anneau ressort	4	4	4
34	692-32.604	Kurbel	Crank	Manivelle	-	2	2
35	din 137/660	Federscheibe B14	Spring washer	Anneau ressort	-	2	2
36	265-05.123	Mutter M 15x1	Nut	Ecrou	-	2	2
37	692-32.602	Welle	Shaft	Arbre	-	1	1

692.1

H

(692.1)

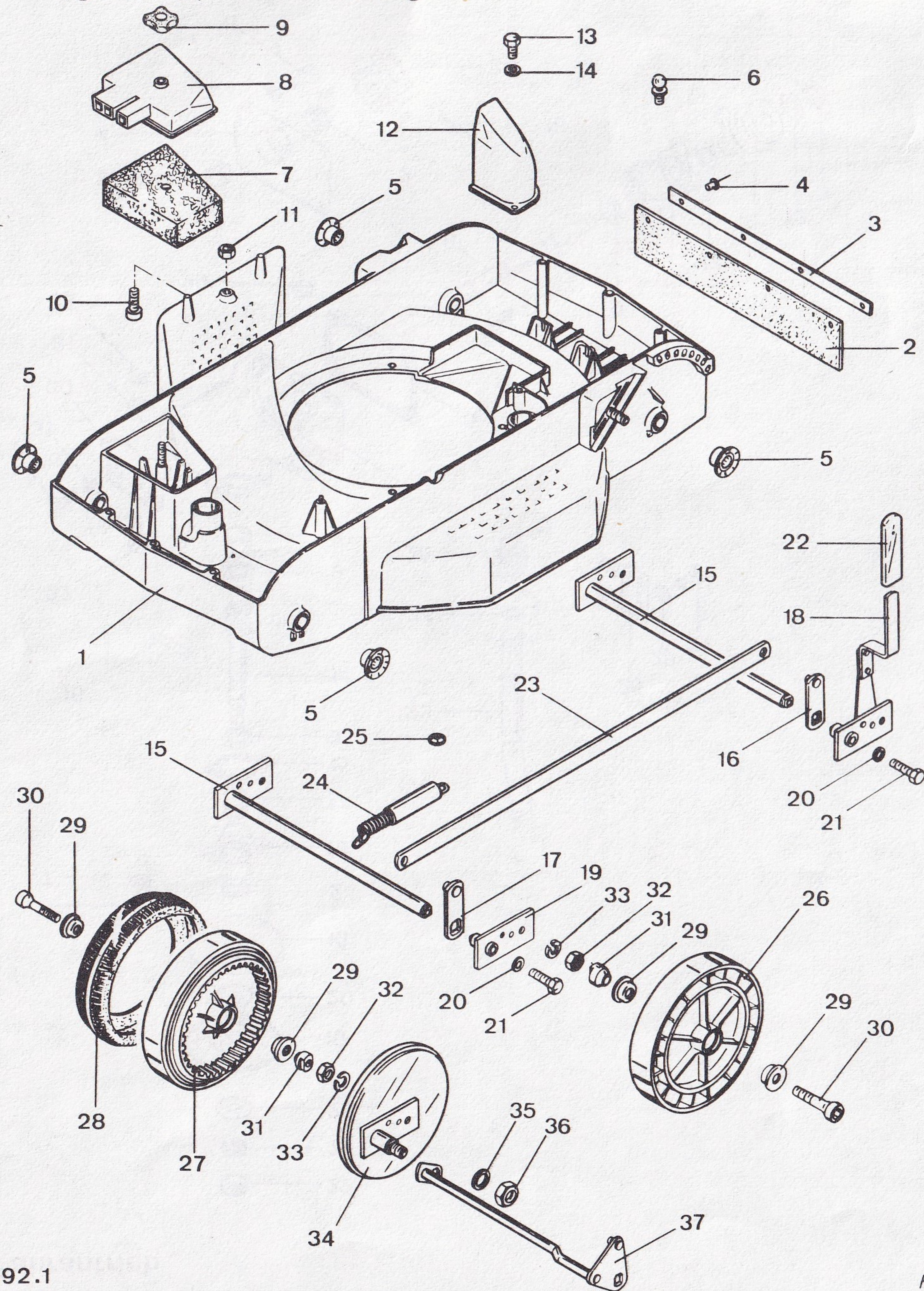
Fahrantrieb

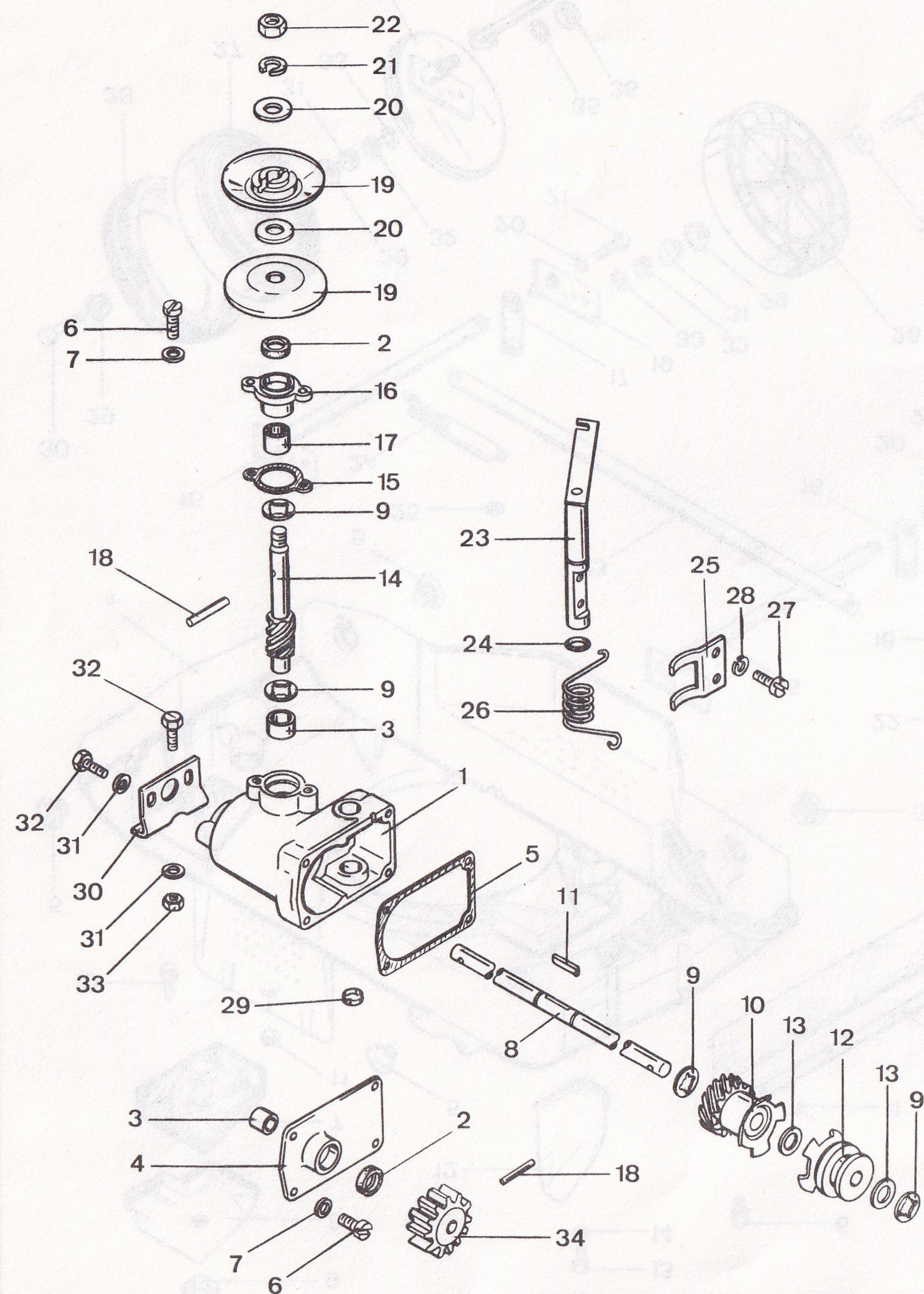

Bild Fig.	Bestell-Nr. Ref. No.	Benennung	Description		692-10	030	000
1	692-36.701	Gehäuse	Casing	Carter			1 1
2	692-36.101	Dichtring	Gasket	Joint		3	3
3	685-36.219	Büchse	Bush	Douille		3	3
4	692-36.702	Deckel	Cover	Couvercle		1	1
5	685-36.154	Dichtring	Gasket	Joint		1	1
6	din 84/340	Schraube 5x12	Screw	Boulon		6	6
7	din 125/300	Scheibe A 5,3	Washer	Rondelle		6	6
8	692-36.107	Welle	Shaft	Arbre		1	1
9	685-36.153	Scheibe	Washer	Rondelle		4	4
10	685-36.628	Schneckenrad	Worm wheel	Roue-vis		1	1
11	din6885/200	Paßfeder	Spring	Ressort		1	1
12	685-36.629	Muffe	Sleeve	Douille		1	1
13	din6799/500	Scheibe A 8	Washer	Rondelle		2	2
14	685-36.204	Schnecke	Worm screw	Vis sans fin		1	1
15	685-36.155	Dichtung	Gasket	Joint		1	1
16	685-36.703	Deckel	Cover	Couvercle		1	1
17	685-36.167	Nadelhülse 9x13x10	Sleeve	Douille		1	1
18	din1475/320	Stift 3x20	Pin	Goupille		3	3
19	685-36.614	Riemenscheibe	Pulley	Poulie		2	2
20	685-36.207	Scheibe	Washer	Rondelle		6	6
20	685-36.208	Scheibe	"	"		1	1
21	din6797/600	Zahnscheibe A 8	Washer	Rondelle		1	1
22	din 934/500	Mutter M 8	Nut	Ecrou		1	1
23	692-36.600	Schaltwelle	Selector shaft	Arbre commande		1	1
24	685-36.200	O-Ring 9x1,5	Ring	Anneau		1	1
25	685-36.156	Klaue	Claw	Griffe		1	1
26	692-36.112	Drehfeder	Spring	Ressort		1	1
27	din 84/326	Schraube 5x10	Screw	Boulon		2	2
28	din 127/320	Federring B 5	Spring washer	Anneau ressort		2	2
29	din 443/100	Verschlußdeckel	Cover	Couvercle		1	1
30	685-36.182	Winkel	Angle	Angle		1	1
31	din 125/400	Scheibe A 6,4	Washer	Rondelle		4	4
32	din 933/320	Schraube 6x12	Screw	Boulon		4	4
33	din 934/410	Mutter M 6	Nut	Ecrou		2	2
34	685-36.105	Zahnrad	Gear wheel	Engrenage		2	2



ZÜNDAPP

**ZÜNDAPP-WERKE GMBH · Anzinger Straße 1-3
8000 München 80**