

ZÜNDAPP

Ersatzteil-Katalog

Catalogue of Spare Parts

Catalogue de Pièce de Rechange

Motor-Rasenmäher

Motor Lawn Mower

Tondeuse à Gazon à Moteur

Typen 687/689

Types 687/689

Types 687/689

MM 20 Typ/Type 687-01L0 Schnittbreite 38 cm
Cutting width 38 cm
Largeur de coupe 38 cm

MM 50 Typ/Type 689-01L0 Schnittbreite 45 cm
Cutting width 45 cm
Largeur de coupe 45 cm



Mit diesem Katalog werden die vorherigen Ausgaben ungültig!

This catalogue invalidates the former editions.

Ce catalogue annule les éditions précédentes.

Herausgeber:

Publisher:

Editeur:

ZÜNDAPP-WERKE GMBH
Anzinger Straße 1-3, 8000 München 80
Printed in Germany · W 3296 III*12/1975

ZÜNDAPP-WERKE GMBH
Anzinger Straße 1-3, 8000 München 80
Printed in Germany · W 3296 III*12/1975

ZÜNDAPP-WERKE GMBH
Anzinger Straße 1-3, 8000 München 80
Imprimé en Allemagne · W 3296*12/1975

Motor / Engine / Moteur



Bild-Nr. Jll.-No. Fig. No.	Bestell-Nr. Order No. No. de commande	Benennung	Description	Désignation	Stück Pièce Pièce
1	221-01.602	Gehäuse oben	Casing top	Carter supérieur	1
2	DIN 625 6003 C3	Kugellager 17x35x10 mm	Ball bearing 17x35x10 mm	Roulement à bille 17x35x10 mm	1
3	220-01.105	Dichtring 17x28x6 mm	Sealing ring 17x28x6 mm	Bague d'étanchéité 17x28x6 mm	1
4	M 181 z 138	Paßbuchse	Press-fit bush	Douille d'ajustage	2
5	221-01.122	Gehäuse unten	Casing bottom	Carter inférieur	1
6	221-01.123	Nadelhülse 20x26x12 mm	Needle sleeve 20x26x12 mm	Douille à aiguille 20x26x12 mm	1
7	285-01.183	Wellendichtring 20x30x7/1 mm	Shaft seal 20x30x7/1 mm	Joint d'arbre 20x30x7/1 mm	1
8	DIN 835 M 6x30	Stiftschraube	Set-screw	Boulon	2
9	DIN 625 6004 C3	Kugellager 20x42x12 mm	Ball bearing 20x42x12 mm	Roulement à bille 20x42x12 mm	1
10	221-01.900	Gehäusedichtung bei Bestellmenge 1 Stück, werden 5 Stück abgepackt geliefert	Housing gasket when ordering 1 piece, a packet of 5 will be delivered	Joint pour carter par commande d'une pièce, un paquet de cinq sera livré	1
11	DIN 84 AM 6x30	Zylinderschraube	Cylinder bolt	Vis cylindrique	4
12	DIN 137 A 6	Federscheibe	Spring washer	Rondelle à ressort	4
13	221-01.610	Leitblech	Guide plate	Tôle de guidage	1
14	DIN 125 A 4,3	Scheibe	Washer	Rondelle	1
15	DIN 7971 BZ 4,2x6,5	Sechskantblechschraube	Hexagon sheet-metal screw	Vis à six pans (tôle)	1
16	DIN 84 AM 6x12	Zylinderschraube	Cylinder bolt	Vis cylindrique	3
17	DIN 127 B 6	Federring	Spring ring	Rondelle à ressort	3
18	221-01.605	Winkel	Angle	Angle	1
19	DIN 84 AM 5x12	Zylinderschraube	Cylinder bolt	Vis cylindrique	2
20	DIN 125 A 5,3	Scheibe	Washer	Rondelle	2
21	221-01.606	Motorhaube	Bonnet	Capot-moteur	1
22	DIN 84 AM 6x16	Zylinderschraube	Cylinder bolt	Vis cylindrique	4
23	DIN 9021 A 6,4	Scheibe	Washer	Rondelle	4
24	686-18.100	Tülle	Rubber sleeve	Douille en caoutchouc	4
25	686-18.105	Rohr	Tube	Tuyau	4
26	221-02.700	Zylinder mit Kolben	Cylinder with piston	Cylindre avec piston	1
27	221-02.101	Zylinderdichtung	Cylinder gasket	Joint de cylindre	1
28	DIN 127 B 6	Federring	Spring ring	Rondelle à ressort	4
29	DIN 912 M 6x25	Zylinderschraube	Cylinder bolt	Vis cylindrique	4
30	220-02.701	Kolben kpl. ohne Kolbenbolzen	Piston cpl. without piston pin	Piston cpl. sans tourillon	1
31	220-02.103	Kolbenring 55/50,6x2 mm	Piston ring 55/50,6x2 mm	Segment de piston 55/50,6x2 mm	1
32	DIN 73123 A 14	Sprengring	Snap ring	Anneau de retenue	2
33	220-02.110	Kolbenbolzen	Piston pin	Tourillon de piston	1
34	221-03.900	Kurbelwelle kpl. mit Pleuel ohne Kugellager und Kolben- bolzen	Crankshaft cpl. with con. rod without ball bearing and piston pin	Vilebrequin cpl. avec bielle sans roulement à bille et tourillon	1
35	DIN 1481 2x6	Spannhülse	Clamping sleeve	Douille de serrage	1
36	220-03.901	Pleuel kpl.	Connecting rod	Bielle cpl.	1
37	220-03.102	Lagerschale (1 Satz)	Bearing bowl (1 set)	Coussinet (1 jeu)	1
38	220-03.101	Nadelstreifen	Needle strip	Ruban à aiguille	1
39	DIN 6912 M 6x25	Zylinderschraube	Cylinder bolt	Vis cylindrique	2
40	DIN 6797 J 6,4	Zahnscheibe	Toothed washer	Rondelle dentée	2
41	221-03.116	Scheibe 18,2x23,7x0,5 mm	Washer 18,2x23,7x0,5 mm	Rondelle 18,2x23,7x0,5 mm	1
42	221-03.117	Scheibe 20,7x28x0,5 mm	Washer 20,7x28x0,5 mm	Rondelle 20,7x28x0,5 mm	1
43	220-05.118	Scheibe 12,5x34x2,0 mm	Washer 12,5x34x2,0 mm	Rondelle 12,5x34x2,0 mm	1
44	220-05.100	Starterrad	Starter wheel	Roue de démarrage	1
45	220-05.103	Bremsfeder	Brake spring	Ressort du frein	1
46	220-05.101	Seilrolle	Pulley	Poulie	1
47	220-05.139	Starterseil	Starter cord	Corde de lanceur	1
48	DIN 9021 A 6,4	Scheibe	Washer	Rondelle	1
49	220-05.119	Kappe	Cap	Capuchon	1
50	DIN 933 M 6x22	Sechskantschraube	Hexagon bolt	Boulon à six pans	1
51	220-05.113	Spiralfeder	Clock spring	Ressort en spirale	1
52	220-05.900	Deckel	Cover	Couvercle	1
54	220-05.116	Startergriff	Starter grip	Poignée de démarrage	1
55	221-07.107	Zündanker	Ignition armature	Induit d'allumage	1
56	DIN 84 AM 5x22	Zylinderschraube	Cylinder bolt	Vis cylindrique	2
57	DIN 137 A 5	Federscheibe	Spring washer	Rondelle à ressort	2
58	220-07.701	Unterbrechersatz	Set of points	Jeu de contact	1
59	DIN 125 A 4,3	Scheibe	Washer	Rondelle	1
60	DIN 84 AM 4x10	Zylinderschraube	Cylinder bolt	Vis cylindrique	1
61	220-07.113	Schmierfilz	Grease felt	Feutre graisseur	1
62	220-07.107	Nockenring	Cam ring	Anneau de came	1

Motor / Engine / Moteur

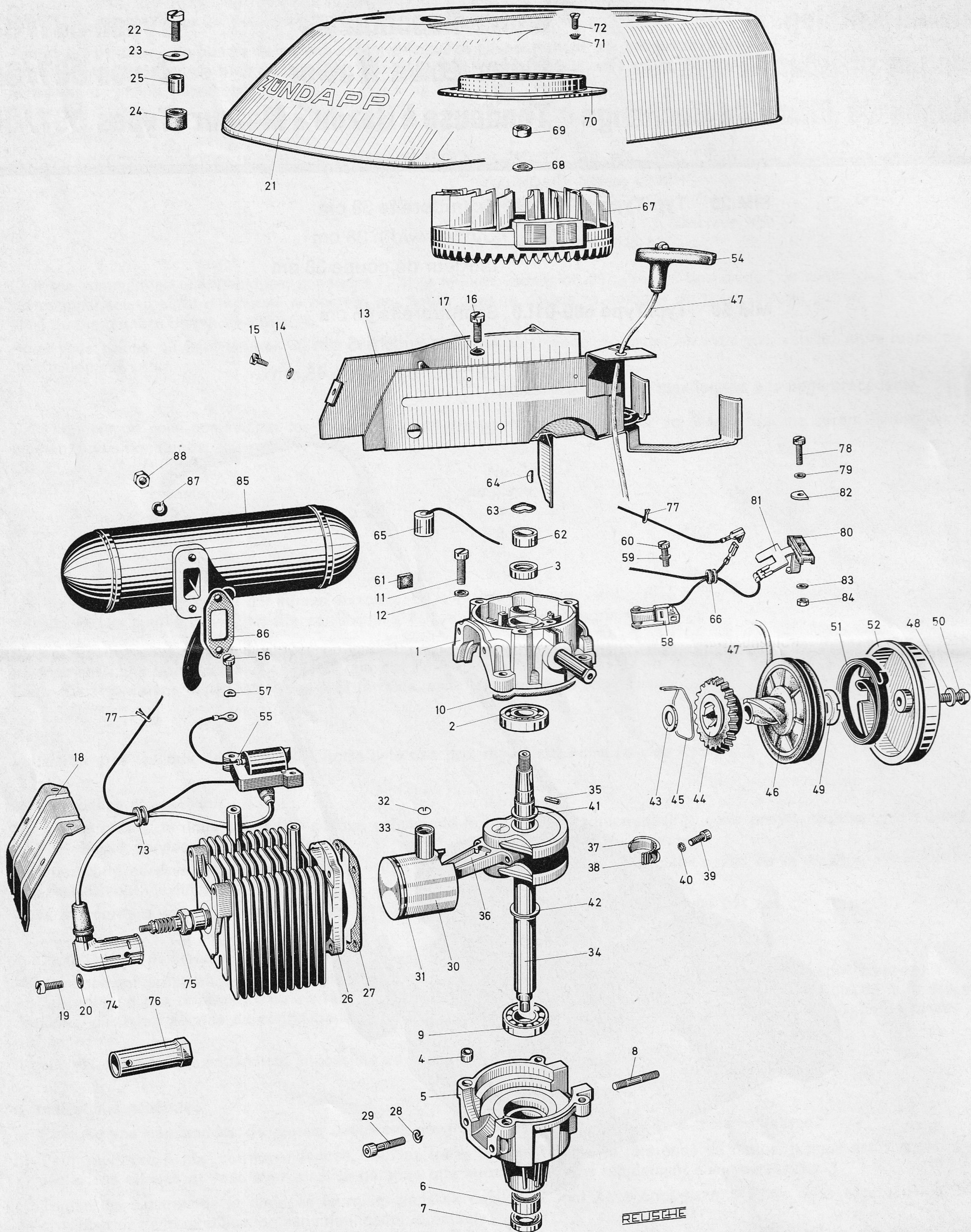

Bild-Nr. Jll.-No. Fig. No.	Bestell-Nr. Order No. No. de commande	Benennung	Description	Désignation	Stück Piece Pièce
63	220-07.112	Scheibe	Washer	Rondelle	1
64	DIN 6888 3x3,7	Scheibenfeder	Woodruff key	Ressort à disque	1
65	221-07.100	Kondensator	Condenser	Condensateur	1
66	220-07.108	Tülle	Cable sleeve	Douille de câble	1
67	221-07.900	Lüfterrad	Impeller	Roue ventilateur	1
68	DIN 137 B 10	Federscheibe	Spring washer	Rondelle à ressort	1
69	DIN 934 M 10x1	Sechskantmutter	Hexagon nut	Ecrou à six pans	1
70	220-07.103	Schleuderscheibe	Slinger disk	Disque centrifuge	1
71	DIN 6797 V 4,3	Zahnscheibe	Toothed washer	Rondelle dentée	3
72	DIN 963 M 4x12	Senkschraube	Countersunk screw	Vis noyée	3
73	686-18.100	Tülle	Rubber sleeve	Douille en caoutchouc	1
74	247-07.703	Entstörstecker	Interference-suppressor plug	Capuchon antiparasite	1
75	220-07.152	Zündkerze Champion	Spark plug champion	Bougie d'allumage champion	1
76	251-09.100	Kerzen-Steckschlüssel	Key for spark plug	Clé de bougie	1
77	DIN 94 2x12	Splint	Split pin	Goupille fendue	2
78	DIN 84 AM 4x12	Zylinderschraube	Cylinder bolt	Vis cylindrique	1
79	DIN 125 A 4,3	Scheibe	Washer	Rondelle	1
80	221-07.108	Isolierkörper	Insulating plate	Plaquette isolante	1
81	221-07.109	Kontaktblech für Typ 687 bis Geräte-Nr. 3035 für Typ 689 bis Geräte-Nr. 5570	Contact for short-circuit for type 687 up to serial No. 3035 for type 689 up to serial No. 5570	Contact pour court-circuit pour type 687 jusqu'au no. de série 3035 pour type 689 jusqu'au no. de série 5570	1
—	221-07.110	Kontaktblech für Typ 687 ab Geräte-Nr. 3036 für Typ 689 ab Geräte-Nr. 5571	Contact for short-circuit for type 687 from serial No. 3036 for type 689 from serial No. 5571	Contact pour court-circuit pour type 687 à partir du no. de série 3036 pour type 689 à partir du no. de série 5571	1
82	220-07.142	Unterlage	Ply	Appui	1
83	DIN 137 B 4	Federscheibe	Spring washer	Rondelle à ressort	1
84	DIN 934 M 4	Sechskantmutter	Hexagon nut	Ecrou à six pans	1
85	221-08.604	Auspufftopf	Exhaust box	Pot d'échappement	1
86	220-08.101	Auspuffdichtung	Exhaust gasket	Joint d'échappement	1
87	DIN 127 B 6	Federring	Spring ring	Rondelle à ressort	2
88	DIN 934 M 6	Sechskantmutter	Hexagon nut	Ecrou à six pans	2
—	221-09.900	Dichtungssatz	Gasket set	Jeu de joint	1
10	—	bestehend aus: Gehäusedichtung	consisting of: Housing gasket	se composant de: Joint pour carter	1
27	221-02.101	Zylinderdichtung	Cylinder gasket	Joint de cylindre	1
—	221-04.100	Membrandichtung	Diaphragm gasket	Joint de diaphragme	1
—	221-04.101	Flanschdichtung	Flange gasket	Joint à bride	1
—	220-04.120	Dichtung	Gasket	Joint	1
—	221-04.113	Dichtung	Gasket	Joint	1
86	220-08.101	Auspuffdichtung	Exhaust gasket	Joint d'échappement	1

Mäher
Lawn-Mower
Tondeuse à Gazon

für 687 bis Geräte-Nr.
 for 687 up to serial No.
 pour 687 jusqu'au no. de série

3035

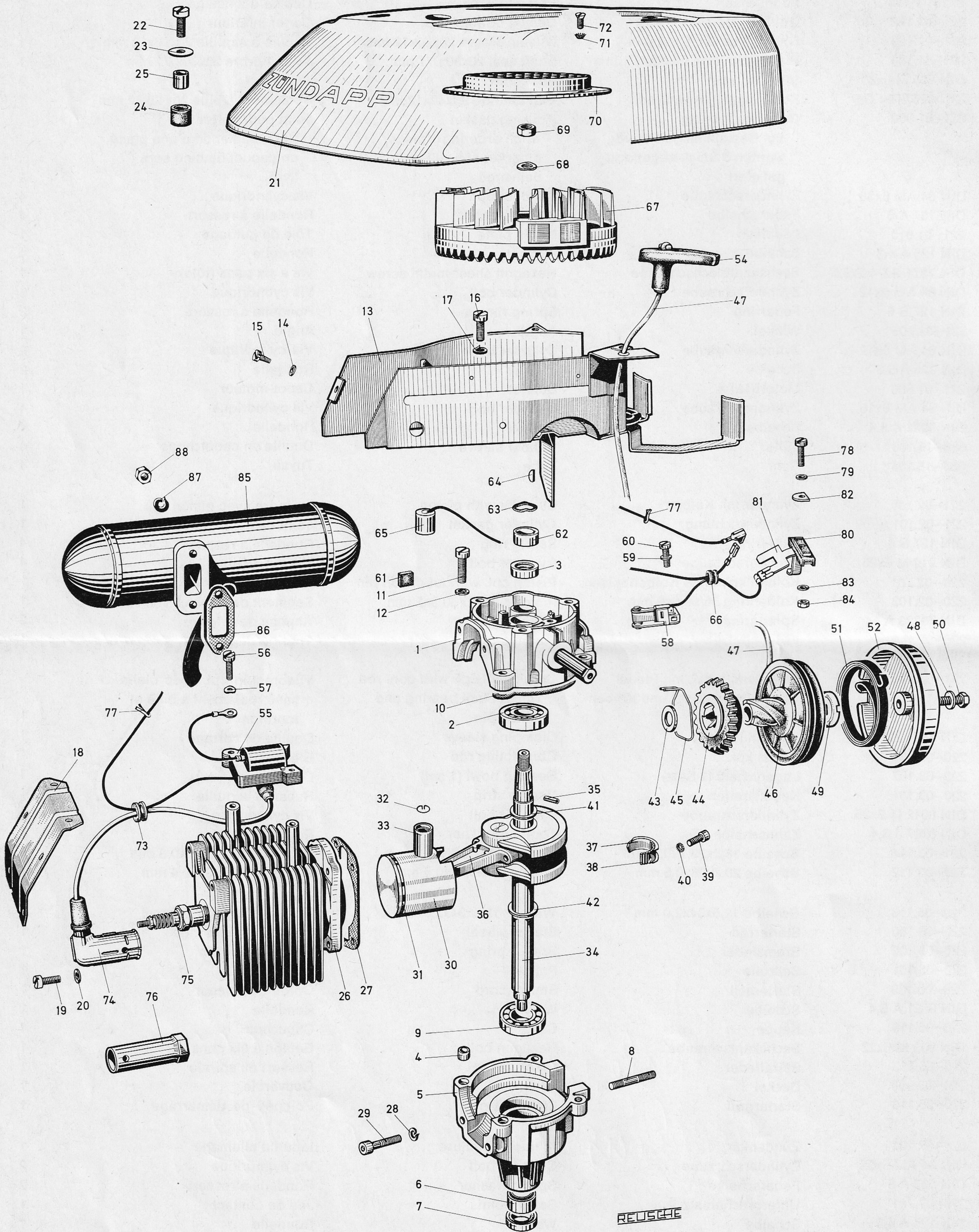
für 689 bis Geräte-Nr.
 for 689 up to serial No.
 pour 689 jusqu'au no. de série

5570



Bild-Nr. Jll.-No. Fig. No.	Bestell-Nr. Order No. No. de commande	Benennung	Description	Désignation	Stück	
					Piece / Pièce 687	689
—	687-31.901	Gehäuse mit Abziehbild „Vorsicht, rotierendes Messer“	Casing with decal “Caution rotating blades“	Carter avec décalcomanie »Attention aux lames en rotation«	1	—
1	689-31.901	Gehäuse mit Abziehbild „Vorsicht, rotierendes Messer“	Casing with decal “Caution rotating blades“	Carter avec décalcomanie »Attention aux lames en rotation«	—	1
—	687-31.100	Prallblech	Fender	Ecran de protection	1	—
2	688-31.103	Prallblech	Fender	Ecran de protection	—	1
3	DIN 127 B 6	Federring	Spring washer	Anneau-ressort	2	1
4	DIN 934 M 6	Sechskantmutter	Hexagon nut	Ecrou à six pans	2	2
4	517-22.111	Sicherungsmutter M 6	Safety nut M 6	Ecrou de retenue M 6	—	1
5	688-31.108	Haltegriff	Strap	Poignée de retenue	—	1
6	DIN 85 AM 6x12	Linsenschraube	Lens-head screw	Vis à tête lentiforme	—	2
6a	687-31.111	Kantenschutz	Profile rail (synthetic material)	Baguette profilée (mat. synth.)	2	—
6a	688-31.164	Kantenschutz	Profile rail (synthetic material)	Baguette profilée (mat. synth.)	—	1
7	687-32.602	Feder	Spring	Ressort	2	2
8	685-32.117	Kappe	Cap	Capuchon	2	2
9	687-32.600	Kurbel	Crank	Manivelle	2	2
—	687-32.601	Kurbel mit Welle	Crank with shaft	Manivelle avec arbre	2	—
10	689-32.600	Kurbel mit Welle	Crank with shaft	Manivelle avec arbre	—	2
—	687-32.112	Buchse 12x16x7 mm	Bush 12x16x7 mm	Douille 12x16x7 mm	2	2
11	687-32.105	Scheibe	Washer	Rondelle	2	2
12	285-05.300	Scheibe 12,1x16,5x1,0 mm	Washer 12,1x16,5x1,0 mm	Rondelle 12,1x16,5x1,0 mm	2	2
13	DIN 94 3x30	Splint	Split pin	Goupille fendue	2	2
14	DIN 936 M 10	Sechskantmutter	Hexagon nut	Ecrou à six pans	2	2
15	DIN 137 B 10	Federscheibe	Spring washer	Rondelle élastique	2	2
16	685-32.723	Rad	Wheel	Roue	4	4
17	DIN 125 A 10,5	Scheibe	Washer	Rondelle	4	4
18	517-14.138	Sicherungsmutter M 10	Safety nut M 10	Ecrou de retenue M 10	4	4
—	686-33.104	Bügel oben gerade	Upper handle section straight	Brancard supérieur droit	1	—
—	688-33.100	Bügel oben gerade	Upper handle section straight	Brancard supérieur droit	—	1
19	685-33.604	Bügel oben tailliert	Upper handle section waist-hugging	Brancard supérieur cintré	1	1
—	687-33.600	Bügel unten gerade	Lower handle section straight	Brancard inférieur droit	1	—
—	687-33.601	Bügel unten tailliert	Lower handle section waist-hugging	Brancard inférieur cintré	1	—
—	689-33.600	Bügel unten gerade	Lower handle section straight	Brancard inférieur droit	—	1
20	688-33.601	Bügel unten tailliert	Lower handle section waist-hugging	Brancard inférieur cintré	—	1
21	685-33.124	Klemmbolzen	Clamping bolt	Boulon de serrage	2	2
22	DIN 125 A 6,4	Scheibe	Washer	Rondelle	2	2
23	685-33.120	Flügelmutter M 6	Wingnut M 6	Ecrou à oreilles M 6	2	2
24	DIN 94 2x18	Splint	Split pin	Goupille fendue	2	2
—	687-34.107	Messer 38 cm	Blade 38 cm	Couteau 38 cm	1	—
25	689-34.101	Messer 45 cm	Blade 45 cm	Couteau 45 cm	—	1
26	687-34.600	Scheibe	Washer	Rondelle	1	1
27	687-34.111	Scheibe 12,8x34x2,5 mm	Washer 12,8x34x2,5 mm	Rondelle 12,8x34x2,5 mm	1	1
29	685-34.125	Tellerfeder	Plate spring	Disque élastique	1	1
30	687-34.106	Büchse	Bush	Douille	1	1
31	687-34.108	Sicherungsmutter M 12x1,5	Safety nut M 12x1,5	Ecrou de retenue M 12x1,5	1	1
31	687-34.110	Sicherungsmutter M 12x1	Safety nut M 12x1	Ecrou de retenue M 12x1	1	1
32	DIN 933 M 8x20	Sechskantschraube	Hexagon bolt	Boulon à six pans	3	3
33	DIN 127 B 8	Federring	Spring washer	Anneau-ressort	3	3
—	685-39.606	Grasfangsack allein	Grass collector single	Sac collecteur d'herbe nu	1	—
34	688-39.600	Grasfangsack allein	Grass collector single	Sac collecteur d'herbe nu	—	1
—	687-39.600	Sackstütze	Bag inlet frame	Verrouillage	1	—
35	688-39.601	Sackstütze	Bag inlet frame	Verrouillage	—	1
—	685-39.114	Bügel	Bracket	Etrier	1	—
36	688-39.101	Bügel	Bracket	Etrier	—	1
—	687-39.102	Halteblech	Bag hoop frame	Armature de sac	1	—
37	688-39.105	Halteblech	Bag hoop frame	Armature de sac	—	1

Mäher
Lawn-Mower
Tondeuse à Gazon

für 687 ab Geräte-Nr.
 for 687 from serial No.
 pour 687 à partir du no. de série

3036

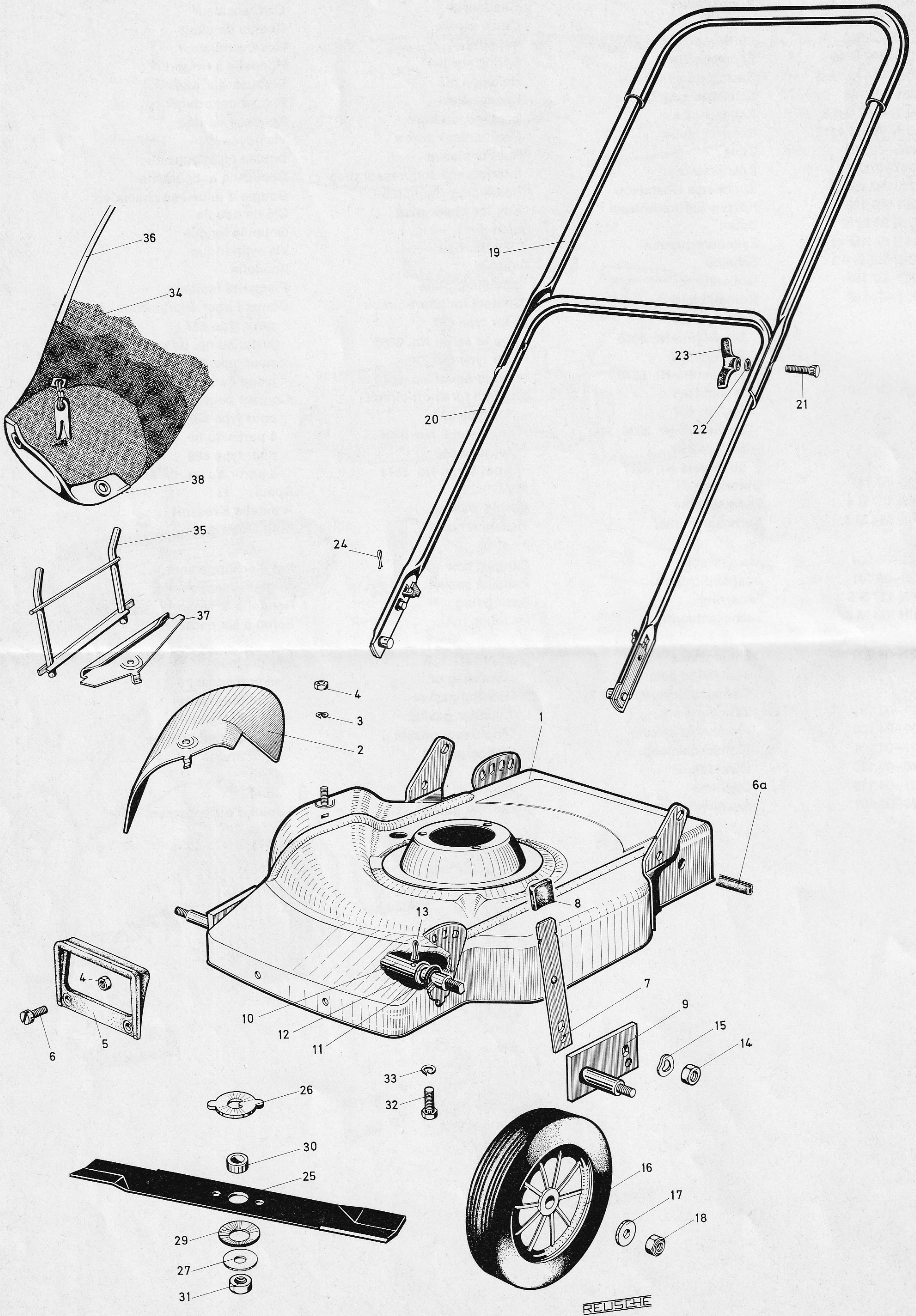
für 689 ab Geräte-Nr.
 for 689 from serial No.
 pour 689 à partir du no. de série

5571



Bild-Nr. Jll.-No. Fig. No.	Bestell-Nr. Order No. No. de commande	Benennung	Description	Désignation	Stück	
					Piece / Pièce 687	Pièce 689
—	687—31.904	Gehäuse mit Abziehbild „Vorsicht, rotierendes Messer“	Casing with decal “Caution rotating blades”	Carter avec décalcomanie «Attention aux lames en rotation»	1	—
1	689—31.904	Gehäuse mit Abziehbild „Vorsicht, rotierendes Messer“	Casing with decal “Caution rotating blades”	Carter avec décalcomanie «Attention aux lames en rotation»	—	1
—	687—31.100	Prallblech	Fender	Ecran de protection	1	—
2	688—31.115	Prallblech	Fender	Ecran de protection	—	1
—	DIN 127 B 6	Federring	Spring washer	Anneau-ressort	2	—
3	DIN 934 M 6	Sechskantmutter	Hexagon nut	Ecrou à six pans	2	2
3	517—22.111	Sicherungsmutter M 6	Safety nut M 6	Ecrou de retenue M 6	—	1
4	688—31.108	Haltegriff	Strap	Poignée de retenue	—	1
5	DIN 85 AM 6x12	Linsenschraube	Lens-head screw	Vis à tête lentiforme	—	2
6	687—31.111	Kantenschutz	Profile rail (synthetic material)	Baguette profilée (mat. synth.)	2	—
6	688—31.164	Kantenschutz	Profile rail (synthetic material)	Baguette profilée (mat. synth.)	—	1
7	687—32.602	Feder	Spring	Ressort	2	2
8	685—32.117	Kappe	Cap	Capuchon	2	2
9	687—32.600	Kurbel	Crank	Manivelle	2	2
—	687—32.607	Kurbel mit Welle	Crank with shaft	Manivelle avec arbre	2	—
10	689—32.613	Kurbel mit Welle	Crank with shaft	Manivelle avec arbre	—	2
—	284—02.148	O-Ring 12,3x3	O-Ring 12,3x3	Anneau O 12,3x3	2	2
11	687—32.116	Buchse 12,25x18,2x10 mm	Bush 12,25x18,2x10 mm	Douilles 12,25x18,2x10 mm	4	4
12	687—32.105	Scheibe	Washer	Rondelle	2	2
13	285—05.300	Scheibe 12,1x16,5x1,0 mm	Washer 12,1x16,5x1,0 mm	Rondelle 12,1x16,5x1,0 mm	4	4
14	DIN 94 3x30	Splint	Split pin	Goupille fendue	2	2
15	DIN 936 M 10	Sechskantmutter	Hexagon nut	Ecrou à six pans	2	2
16	DIN 137 B 10	Federscheibe	Spring washer	Rondelle élastique	2	2
17	685—32.723	Rad	Wheel	Roue	4	4
18	DIN 125 A 10,5	Scheibe	Washer	Rondelle	4	4
19	517—14.138	Sicherungsmutter M 10	Safety nut M 10	Ecrou de retenue M 10	4	4
20	685—33.604	Bügel oben	Upper handle section	Brancard supérieur	1	1
—	687—33.601	Bügel unten	Lower handle section	Brancard inférieur	1	—
21	688—33.601	Bügel unten	Lower handle section	Brancard inférieur	—	1
22	685—33.124	Klemmbolzen	Clamping bolt	Boulon de serrage	2	2
23	DIN 125 A 6,4	Scheibe	Washer	Rondelle	2	2
24	685—33.120	Flügelmutter M 6	Wingnut M 6	Ecrou à oreilles M 6	2	2
25	DIN 94 2x18	Splint	Split pin	Goupille fendue	2	2
26	685—17.101	Gehäuse	Casing	Carter	1	1
27	685—17.120	Leiste	Tin band	Tôle en ruban	1	1
28	685—17.100	Hebel	Lever	Levier	1	1
29	685—17.126	Rohr 5,2x8x11,5	Tube 5,2x8x11,5	Tube 5,2x8x11,5	1	1
29a	DIN 84 AM 5x22	Zylinderschraube	Cylinder bolt	Vis cylindrique	1	1
29b	DIN 9021 B 5,3	Scheibe	Washer	Rodelle	2	2
29c	517—14.140	Sicherungsmutter M 5	Safety nut M 5	Ecrou de retenue M 5	1	1
—	DIN 7971 BZ 4,8x19	Zylinder-Blechschaube	Cylinder sheet-metal screw	Vis à tête cyl. (en tôle)	2	2
31	687—17.601	Seilzug	Cable	Câble	1	1
32	685—36.187	Klammer	Bracket	Crampon	2	2
33	685—36.179	Blech	Plate	Plaque	1	1
33a	685—17.125	Rohr 6,4x10x4,5	Tube 6,4x10x4,5	Tube 6,4x10x4,5	1	1
34	DIN 127 B 5	Federring	Spring washer	Anneau-ressort	1	1
35	DIN 933 M 5x12	Sechskantschraube	Hexagon bolt	Boulon à six pans	1	1
—	687—34.107	Messer 38 cm	Blade 38 cm	Couteau 38 cm	1	—
36	691—34.101	Messer 45 cm	Blade 45 cm	Couteau 45 cm	—	1
37	687—34.600	Scheibe	Washer	Rondelle	1	1
38	687—34.111	Scheibe 12,8x34x2,5 mm	Washer 12,8x34x2,5 mm	Rondelle 12,8x34x2,5 mm	1	1
39	685—34.125	Tellerfeder	Plate spring	Disque élastique	1	1
40	687—34.106	Büchse	Bush	Douille	1	1
41	687—34.110	Sicherungsmutter M 12x1	Safety nut M 12x1	Ecrou de retenue M 12x1	1	1
42	DIN 933 M 8x20	Sechskantschraube	Hexagon bolt	Boulon à six pans	3	3
43	DIN 127 B 8	Federring	Spring washer	Anneau-ressort	3	3
—	685—39.606	Grasfangsack allein	Grass collector single	Sac collecteur d'herbe nu	1	—
44	688—39.600	Grasfangsack allein	Grass collector single	Sac collecteur d'herbe nu	—	1
—	687—39.600	Sackstütze	Bag inlet frame	Verrouillage	1	—
45	688—39.601	Sackstütze	Bag inlet frame	Verrouillage	—	1
—	685—39.114	Bügel	Bracket	Etrier	1	—
46	688—39.101	Bügel	Bracket	Etrier	—	1
—	687—39.102	Halteblech	Bag hoop frame	Armature de sac	1	—
47	688—39.108	Halteblech	Bag hoop frame	Armature de sac	—	1

Vergaser, Ansaugung
Carburettor, suction socket
Carburateur, tubulure d'aspiration

für 687 bis Geräte-Nr.
 for 687 up to serial No.
 pour 687 jusqu'au no. de série

3035

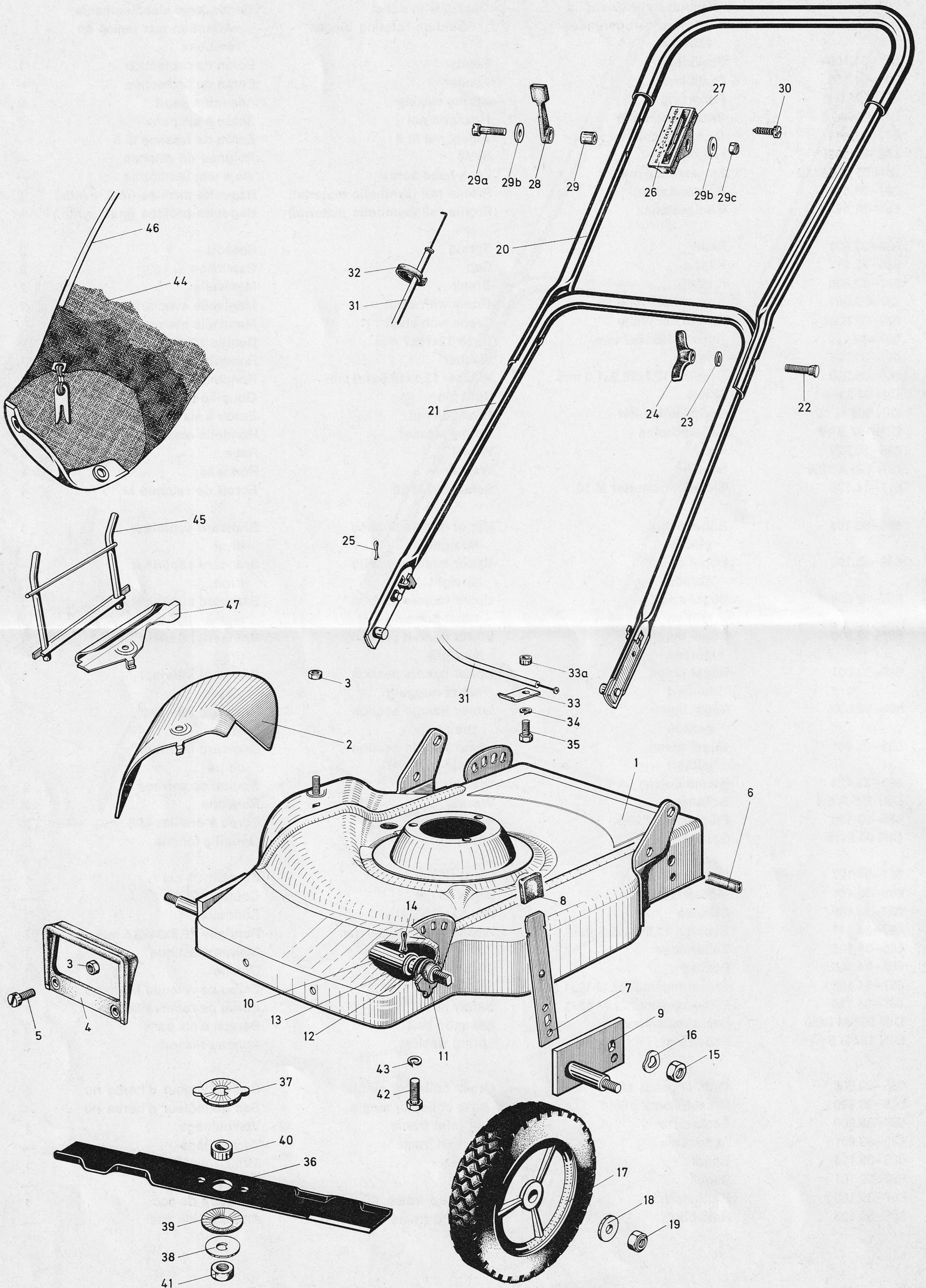
für 689 bis Geräte-Nr.
 for 689 up to serial No.
 pour 689 jusqu'au no. de série

5570

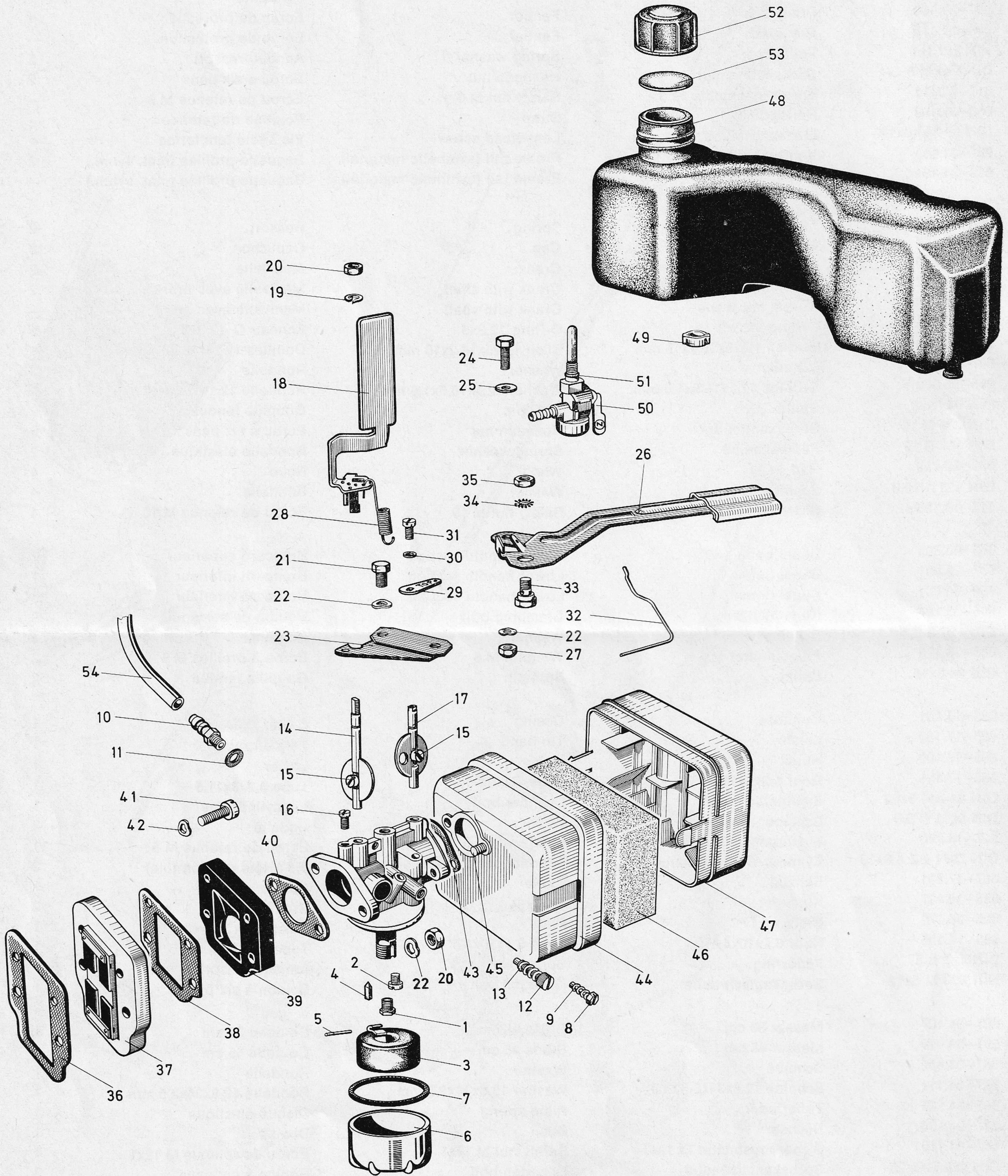

REUSCHE

Bild-Nr. Jll.-No. Fig. No.	Bestell-Nr. Order No. No. de commande	Benennung	Description	Désignation	Stück Piese Pièce
—	221-04.701	Vergaser kpl. 62/14/104	Carburettor cpl. 62/14/104	Carburateur cpl. 62/14/104	1
1	220-04.905	Hauptdüse Größe 60	Main jet size 60	Gicleur principal 60	1
1	220-04.922	Hauptdüse Größe 62	Main jet size 62	Gicleur principal 62	var.
2	248-04.909	Leerlaufdüse Größe 56	Idle running jet size 56	Gicleur de ralenti 56	1
3	267-04.923	Schwimmer	Floater	Flotteur	1
4	267-04.937	Schwimmernadel	Floater needle	Aiguille de flotteur	1
5	267-04.941	Stift	Pin	Goupille	1
6	267-04.922	Schwimmerkappe	Floater cap	Capot de flotteur	1
7	267-04.947	Dichtung	Gasket	Joint	1
8	220-04.902	Stellschraube	Adjuster screw	Vis de réglage	1
9	220-04.912	Feder	Spring	Ressort	1
10	267-04.940	Schlauchtülle	Hose grommet	Virole de tuyau	1
11	267-04.946	Dichtring	Sealing ring	Bague d'étanchéité	1
12	220-04.904	Luftregulierschraube	Air regulation screw	Vis de réglage d'air	1
13	251-04.922	Feder	Spring	Ressort	1
14	220-04.906	Drosselachse mit Klappe	Throttle valve	Papillon	1
15	220-04.908	Zylinderschraube	Cylinder bolt	Vis cylindrique	2
16	220-04.911	Zylinderschraube	Cylinder bolt	Vis cylindrique	1
17	221-04.904	Starterachse mit Klappe 7 ϕ	Start choke spindle 7 ϕ	Axe de démarrage 7 ϕ	1
—	220-04.924	Startklappe ϕ 7	Choke ϕ 7	Choke ϕ 7	1
18	221-04.106	Windfahne	Vane	Girouette	1
19	DIN 127 B 6	Federring	Spring ring	Rondelle à ressort	1
20	DIN 934 M 6	Sechskantmutter	Hexagon nut	Ecrou à six pans	3
21	DIN 933 M 6x12	Sechskantschraube	Hexagon bolt	Boulon à six pans	1
22	DIN 137 B 6	Federscheibe	Spring washer	Rondelle à ressort	3
23	221-04.603	Platte	Plate	Plaque	1
24	DIN 933 M 6x16	Sechskantschraube	Hexagon bolt	Boulon à six pans	1
25	221-04.110	Scheibe 7x16x1 mm	Washer 7x16x1 mm	Rondelle 7x16x1 mm	1
26	221-04.605	Reglerhebel	Regulating lever	Levier de réglage	1
27	DIN 439 BM 6	Sechskantschraube	Hexagon nut	Ecrou à six pans	2
28	221-04.151	Zugfeder	Draw spring	Ressort de traction	1
29	220-04.173	Hebel	Lever	Levier	1
30	DIN 137 A 3	Federscheibe	Spring washer	Rondelle à ressort	1
31	DIN 84 AM 3x6	Zylinderschraube	Cylinder bolt	Vis cylindrique	1
32	221-04.139	Gestänge	Rods	Tige	1
33	221-04.141	Schraube	Screw	Vis	1
34	DIN 6797 A 6,4	Zahnscheibe	Toothed washer	Rondelle dentée	1
35	DIN 439 BM 6	Sechskantmutter	Hexagon nut	Ecrou à six pans	1
36	221-04.100	Membrandichtung	Diaphragm gasket	Joint de diaphragme	1
37	221-04.602	Membranträger	Diaphragm support	Support de diaphragme	1
38	221-04.101	Flanschdichtung	Flange gasket	Joint à bride	1
39	221-04.102	Flansch	Flange	Bride	1
40	220-04.120	Dichtung	Gasket	Joint	1
41	DIN 84 AM 5x25	Zylinderschraube	Cylinder bolt	Vis cylindrique	2
42	DIN 137 A 5	Federscheibe	Spring washer	Rondelle à ressort	2
43	221-04.113	Dichtung	Gasket	Joint	1
44	221-04.114	Filterkammer	Filter chamber	Chambre de filtre	1
45	DIN 84 AM 5x20	Zylinderschraube	Cylinder bolt	Vis cylindrique	2
46	221-04.116	Filter	Filter	Filtre	1
47	221-04.604	Filterdeckel	Filter cover	Couvercle de filtre	1
48	221-04.900	Tank kpl. Bild-Nr. 48-54	Tank cpl. ill. No. 48-54	Réservoir cpl. fig. no. 48-54	1
49	521-20.123	Schlauchklemme	Hose clip	Collier de tuyau	1
50	221-04.150	Benzinhahn	Fuel tap	Robinet d'essence	1
51	221-04.137	O-Ring 5,5x1,5 mm	O-ring 5,5x1,5 mm	Anneau O 5,5x1,5 mm	1
52	221-04.126	Tankverschluß	Tank cap	Bouchon de réservoir	1
53	221-04.127	Dichtung	Gasket	Joint	1
54	220-04.123	Kraftstoffschlauch A 5x9x620 mm	Fuel hose A 5x9x620 mm	Tuyau de carburant A 5x9x620 mm	1

Vergaser, Ansaugung
Carburettor, suction socket
Carburateur, tubulure d'aspiration

für 687 ab Geräte-Nr.
 for 687 from serial No.
 pour 687 à partir du no. de série

3036

für 689 ab Geräte-Nr.
 for 689 from serial No.
 pour 689 à partir du no. de série

5571



Bild-Nr. Jll.-No. Fig. No.	Bestell-Nr. Order No. No. de commande	Benennung	Description	Désignation	Stück Piece Pièce
—	221-04.704	Vergaser kpl. 62/14/105	Carburettor cpl. 62/14/105	Carburateur cpl. 62/14/105	1
1	220-04.905	Hauptdüse Größe 60	Main jet size 60	Gicleur principal 60	1
1	220-04.922	Hauptdüse Größe 62	Main jet size 62	Gicleur principal 62	var.
2	248-04.909	Leerlaufdüse Größe 56	Idle running jet size 56	Gicleur de ralenti 56	1
3	267-04.923	Schwimmer	Floater	Flotteur	1
4	267-04.937	Schwimmernadel	Floater needle	Aiguille de flotteur	1
5	267-04.941	Stift	Pin	Goupille	1
6	267-04.922	Schwimmerkappe	Floater cap	Capot de flotteur	1
7	267-04.947	Dichtung	Gasket	Joint	1
8	220-04.902	Stellschraube	Adjuster screw	Vis de réglage	1
9	220-04.912	Feder	Spring	Ressort	1
10	267-04.940	Schlauchtülle	Hose grommet	Virole de tuyau	1
11	267-04.946	Dichtring	Sealing ring	Bague d'étanchéité	1
12	220-04.904	Luftregulierschraube	Air regulation screw	Vis de réglage d'air	1
13	251-04.922	Feder	Spring	Ressort	1
14	220-04.906	Drosselachse mit Klappe	Throttle valve	Papillon	1
15	220-04.908	Zylinderschraube	Cylinder bolt	Vis cylindrique	2
16	220-04.911	Zylinderschraube	Cylinder bolt	Vis cylindrique	1
17	221-04.904	Starterachse mit Klappe 7 ϕ	Start choke spindle 7 ϕ	Axe de démarrage 7 ϕ	1
—	220-04.924	Startklappe ϕ 7	Choke ϕ 7	Choke ϕ 7	1
18	221-04.106	Windfahne	Vane	Girouette	1
19	DIN 127 B 6	Federring	Spring ring	Rondelle à ressort	2
20	DIN 934 M 6	Sechskantmutter	Hexagon nut	Ecrou à six pans	4
21	DIN 933 M 6x12	Sechskantschraube	Hexagon bolt	Boulon à six pans	1
22	DIN 137 B 6	Federscheibe	Spring washer	Rondelle à ressort	3
23	221-04.609	Platte	Plate	Plaque	1
24	221-04.162	Reglerhebel	Regulating lever	Levier de réglage	1
25	221-04.169	Hebel	Lever	Levier	1
26	DIN 84 AM4x8	Zylinderschraube	Cylinder bolt	Vis cylindrique	1
27	DIN 137 B 4	Federscheibe	Spring washer	Rondelle à ressort	1
28	517-19.125	Sicherungsmutter M 4	Retaining nut M 4	Ecrou de retenue M 4	1
29	221-04.165	Bolzen	Bolt	Goujon	1
30	221-04.163	Zahnrad	Gear wheel	Engrenage	1
31	221-04.164	Zahnstange	Rack	Crémaillère	1
32	220-04.203	Scheibe 10,5x26x2	Washer 10,5x26x2	Rondelle 10,5x26x2	1
33	DIN 1481 2x16	Spannhülse	Clamping sleeve	Douille de serrage	1
34	221-04.151	Zugfeder	Draw spring	Ressort de traction	1
35	220-04.173	Hebel	Lever	Levier	1
36	DIN 137 A 3	Federscheibe	Spring washer	Rondelle à ressort	1
37	DIN 84 AM 3x6	Zylinderschraube	Cylinder bolt	Vis cylindrique	1
38	221-04.139	Gestänge	Rods	Tige	1
39	221-04.141	Schraube	Screw	Vis	1
40	DIN 6797 A 6,4	Zahnscheibe	Toothed washer	Rondelle dentée	1
41	DIN 439 BM 6	Sechskantmutter	Hexagon nut	Ecrou à six pans	1
42	221-04.100	Membrandichtung	Diaphragm gasket	Joint de diaphragme	1
43	221-04.602	Membranträger	Diaphragm support	Support de diaphragme	1
44	221-04.101	Flanschdichtung	Flange gasket	Joint à bride	1
45	221-04.102	Flansch	Flange	Bride	1
46	220-04.120	Dichtung	Gasket	Joint	1
47	DIN 84 AM 5x25	Zylinderschraube	Cylinder bolt	Vis cylindrique	2
48	DIN 137 A 5	Federscheibe	Spring washer	Rondelle à ressort	2
49	221-04.113	Dichtung	Gasket	Joint	1
50	221-04.114	Filterkammer	Filter chamber	Chambre de filtre	1
51	DIN 84 AM 5x20	Zylinderschraube	Cylinder bolt	Vis cylindrique	2
52	221-04.116	Filter	Filter	Filtre	1
53	221-04.604	Filterdeckel	Filter cover	Couvercle de filtre	1
54	221-04.900	Tank kpl. Bild-Nr. 48-54	Tank cpl. ill. No. 48-54	Réservoir cpl. fig. no. 48-54	1
55	521-20.123	Schlauchklemme	Hose clip	Collier de tuyau	1
56	221-04.150	Benzinhahn	Fuel tap	Robinet d'essence	1
57	221-04.137	O-Ring 5,5x1,5 mm	O-ring 5,5x1,5 mm	Anneau O 5,5x1,5 mm	1
58	221-04.126	Tankverschluß	Tank cap	Bouchon de réservoir	1
59	221-04.127	Dichtung	Gasket	Joint	1
60	220-04.123	Kraftstoffschlauch A 5x9x620 mm	Fuel hose A 5x9x620 mm	Tuyau de carburant A 5x9x620 mm	1

Erläuterungen zum Ersatzteil-Katalog

Motor-Rasenmäher Typen 687/689

Bei Bestellungen von Ersatzteilen aus dem Ihnen vorliegenden Ersatzteil-Katalog bitten wir, folgende Einzelheiten anzugeben bzw. zu beachten:

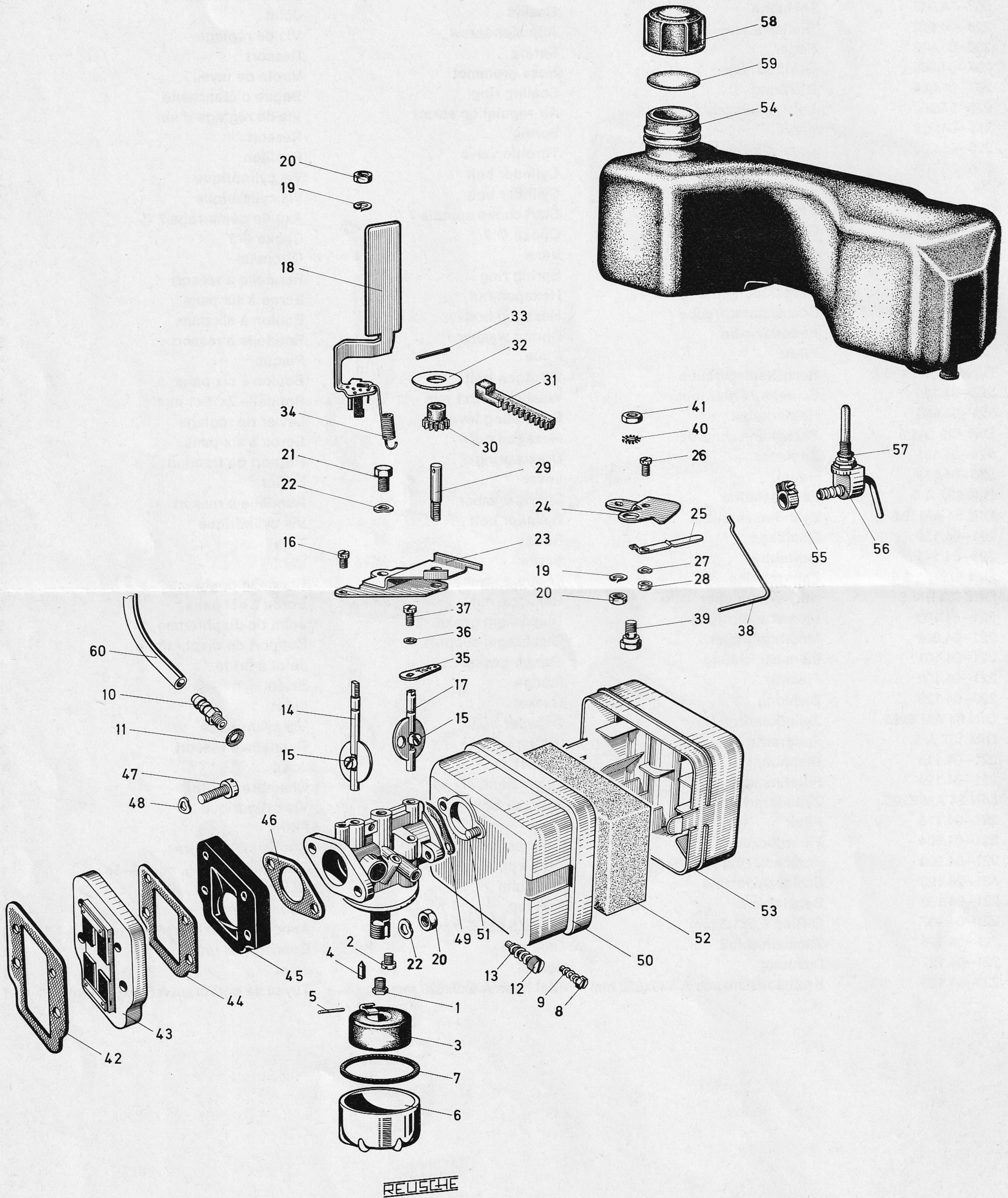
Ersatzteile-Lieferungen werden ausschließlich über den Fachhandel vorgenommen. Privatkunden bitten wir, sich bei eventuellem Bedarf direkt an den Handel bzw. die nächste Vertragswerkstätte zu wenden.

1. Bestellung

Sämtliche Zuschriften, die sich auf Ersatzteile beziehen, ausdrücklich an

ZÜNDAPP-WERKE GMBH
Abt. Verkauf Teile
Anzinger Straße 1-3, 8000 München 80
Postfach 80 20 51

richten, telefonische Bestellungen unter München 4 11 31, Nebenstellen 258/259/387 (Inland) bzw. 257 (Export). Bei allen Bestellungen ist lediglich die im Ersatzteil-Katalog in der 2. Spalte von links stehende „Bestell-Nr.“ und die gewünschte Stückzahl anzugeben (**siehe Bestellbeispiel**).

Bedienen Sie sich bitte der von uns zur Verfügung gestellten Bestellformulare oder, wenn diese nicht vorhanden, folgenden Schemas:

Anschrift wie oben

Ich bestelle zur Lieferung gemäß Ihren Bedingungen folgende Ersatzteile:

Bestell-Nr.	Stückzahl	Versandart
221-01.602	2	Postpaket
687-31.901	3	

Stempel und Unterschrift

Sollte die Bestell-Nr. des Ersatzteiles nicht einwandfrei festzustellen sein, senden Sie uns bitte ein Musterteil ein, das mit einem Anhänger versehen sein muß, der Ihre volle Anschrift trägt.

Ist die Rückgabe des uns als Muster eingesandten Teiles erwünscht, so muß dies ausdrücklich in der Bestellung und auf dem Anhänger vermerkt sein. Alte Teile bewahren wir nicht auf. Wir übergeben diese sofort ohne Unterschied und ohne Gutschrift unserem Schrottlager.

2. Preise

Die empfohlenen Verkaufspreise bitten wir unserer Ersatzteil-Preisliste bzw. dem Ersatzteile-Dienst zu entnehmen.

3. Versandvorschriften

Die gewünschte Versandart bitten wir bei jeder Bestellung mit anzugeben; z. B. als: Postpaket, Eilboten, Frachtgut, Schnellpaket oder durch Luftpost.

Schreiben Sie uns auch deutlich Ihre genaue Adresse mit postalischer Bezeichnung des Wohnortes, da sonst Verzögerungen nicht zu vermeiden sind.

Aufträge, die unter DM 3.- netto liegen, sind nicht rabattpflichtig.

4. Zahlungsbedingungen

Liegt keine Vorkasse vor, erfolgt aus technischen Gründen und ohne Ausnahme die Zusendung „Per Nachnahme“. Wir können hiervon beim besten Willen nicht abgehen, da unsere Buchhaltung für Ersatzteile-Käufe, bei der großen Anzahl von Kunden, keine Sonderkonten führen kann.

Es ist auch grundsätzlich nicht möglich, bestellte und ausgelieferte Ersatzteile zu einem späteren Zeitpunkt wieder zurückzunehmen und gutzuschreiben.

5. Allgemeines

- Ersatzteile-Bestellung getrennt aufgeben. Nicht mit anderen Briefen!**
- Bei allen Beantwortungen unserer Briefe wollen Sie in Ihren Antworten das von uns eingesetzte Abteilungs- und Diktat-Zeichen anführen. Sie erleichtern uns dadurch die Erledigung Ihrer Angelegenheiten und wir geben die Gewähr für eine schnelle Beantwortung Ihrer An- und Rückfragen.
- Alle Abbildungen und Angaben in diesem Ersatzteil-Katalog sind unverbindlich. Änderungen bleiben uns ohne vorherige Mitteilung jederzeit vorbehalten.

6. Sonstiges

Der Nachdruck dieses Kataloges – auch auszugsweise – ist ohne vorherige Genehmigung nicht gestattet.

ZÜNDAPP-WERKE GMBH
Anzinger Straße 1-3
8000 MÜNCHEN 80

Explanatory Notes to Spare Parts Catalogues

Motor Lawn Mowers Types 687/689

To enable us to attend promptly to your spare parts orders from this catalogue, please note the following points, and quote details in full:

Spare parts deliveries will be effected exclusively by specialized dealers. Private customers are requested to apply directly to a specialized dealer, respectively to the next workshop bound by contract, if spare parts are required.

1. Orders

Address all correspondence relating to spare parts to

ZÜNDAPP-Werke GMBH
VET-Division
Anzinger Strasse 1-3, 8000 München 80
Post Office Box 80 20 51

When ordering by telephone, please call up Munich 4 11 31, extension station 257 (Foreign Service).
In all your orders, merely quote "Order No." (2nd column from left in catalogue), and number of parts required.
Please use the printed order forms supplied by us, or, if not available, order as follows:

Address as above

Please supply, in accordance with your General Conditions of Sale, the following engine or frame spare parts:

Order No.	Number of parts	Method of Despatch
221-01.602	2	
687-31.901	3	Postal parcel

Company stamp and signature

If you cannot clearly determine the Order No. of the part required, please forward a sample, complete with tie-on label bearing your full name and address.

If return of the sample is desired, please note this on the order and on the label. Used parts will not be stored up; these ones are immediately scrapped and cannot be credited.

2. Prices

For resale prices, please consult our spare parts price list or our spare parts sales division.

3. Forwarding instructions

In all your orders, state desired method of despatch, e. g.: sample without value, postal parcel, express delivery, freight, express freight, air mail or express parcel.

Always clearly write address in full, including any postal zoning code, to avoid delays.

No discount can be allowed for orders whose net value is below DM 3.—.

4. Terms of payment

Where no pre-payment has been made, all orders are supplied C. O. D. without exception, that means against presentation of documents or letter of credit. We regret that for administrative reasons no departure can be made from this rule, since our accounting division cannot open individual customer accounts, in view of the vast volume of spare parts sales.

For similar reasons, spare parts, once supplied to order, cannot be returned or credited at a later date.

5. General notes

a) **Keep your spare part orders separate from all other correspondence.**

b) In all your replies, please quote department and reference stated in our letters, to assist us in dealing promptly with your enquiries.

c) Illustrations and data reproduced in this catalogue are not binding.

We reserve the right to introduce alterations without prior notification.

6. Diverse

Reproduction of this catalogue, in whole or in parts, without prior authorisation, is prohibited.

ZÜNDAPP-WERKE GMBH
Anzinger Strasse 1-3
8000 MÜNCHEN 80

Explications concernant les catalogues de pièces détachées

Tondeuses à gazon à moteur types 687/689

A la commande de pièces de rechange à l'aide de ce catalogue, nous vous prions de bien vouloir tenir compte de ce qui suit ou de nous indiquer les détails suivants:

Toutes les livraisons de pièces détachées seront effectuées exclusivement par les marchands spécialisés. Nous vous prions donc les clients privés de bien vouloir s'adresser directement aux spécialistes ou l'atelier contractuel le plus proche en cas de besoin de pièces détachées.

1. Commande

Toutes les correspondances relatives aux pièces de rechange doivent être exclusivement adressées à

ZÜNDAPP-Werke GMBH
Dépt. VET
Anzinger Strasse 1-3, 8000 München 80
Boîte Postale 80 20 51

Pour les commandes téléphoniques, appelez 4 11 31, à Munich, extension 257 (Ventes des pièces de rechange). Pour toutes les commandes, il suffit d'indiquer le numéro qui figure dans la deuxième colonne du catalogue en partant de la gauche, ainsi que le nombre de pièces désirées.

Nous vous prions de bien vouloir utiliser nos formulaires de commande. Si vous n'en avez pas, veuillez alors respecter la disposition suivante:

Adresse de la façon mentionnée à la page précédente

J'ai l'honneur de vous commander les pièces de rechange suivantes pour moteur au châssis qui me seront livrées conformément à vos conditions:

No. de commande	No. de pièce	Mode d'expédition
221-01.602	2	
687-31.901	3	Colis postal

Timbre et signature

S'il vous était impossible de déterminer exactement le numéro de commande de la pièce de rechange, envoyez-nous alors un échantillon pourvu d'une étiquette sur laquelle figurera votre adresse complète.

Si vous désirez que la pièce que vous nous avez envoyée comme échantillon vous soit réexpédiée, indiquez-le nous expressément dans votre commande, ainsi que sur l'étiquette jointe à l'échantillon. Nous ne gardons pas les pièces usagées. Elles sont sans exception jetées à la ferraille, sans être créditées pour autant.

2. Prix

Vous trouverez les prix de vente dans notre liste des prix resp. dans notre Service Technique.

3. Instructions d'expédition

Nous vous prions de nous indiquer à chaque commande le mode d'expédition désiré: colis postal, exprès, petite vitesse, grande vitesse, service rapide, par avion.

Indiquez votre adresse exacte de façon très lisible, sans oublier le numéro de secteur postal de la localité, car autrement, des retards sont inévitables.

Nous n'accordons aucune remise pour les commandes dont le total est inférieur à 3,00 DM net.

4. Conditions de paiement

Sans versement préalable, pour des raisons techniques, les expéditions ont lieu »contre remboursement«, c'est-à-dire contre présentation des documents ou accreditif irrévocable. Avec la meilleure volonté, il nous est impossible de faire des exceptions, car notre service de comptabilité n'est pas à même de tenir des comptes spéciaux pour les achats de pièces de rechange.

Il nous est aussi fondamentalement impossible de reprendre des pièces commandées et livrées.

5. Indications générales

- Envoyez vos commandes de pièces détachées séparément. Ne les joignez pas à d'autres lettres.**
- Pour répondre à nos correspondances, veuillez indiquer le service et la référence de dictée. Il nous est plus facile de régler vos affaires et vous avez ainsi la garantie que nous répondrons rapidement à vos demandes.
- Toutes les illustrations et données fournisseurs dans ce catalogue sont sans engagement. Nous nous réservons le droit d'y apporter toute modification sans notification préalable.

6. Divers

La reproduction même partielle de ce catalogue est interdite, sauf autorisation préalable.

ZÜNDAPP-WERKE GMBH
Anzinger Strasse 1-3
8000 MÜNCHEN 80