

Inhalt: Anbau eines Gepäckträgers bei Bella R 153

Nachträglicher Anbau eines Gepäckträgers bei Bella R153

Soll bei Bella R 153 ein Gepäckträger angebaut werden, dann ist bei hinteren Verkleidungen, die das in Abb. 2 gezeigte Spritzblech 1141 z 2261-7 noch nicht enthalten, ein solches nachträglich zur Verstärkung einzusetzen.

Benötigte Teile:

Stückzahl	Teile-Nummer	Benennung
1	1141 z 2261-7	Spritzblech
5	M 6 x 12 DIN 933 K	Sechskantschraube
5	6,4 DIN 125 K	Scheibe
5	A 6 DIN 127 K	Federring
5	M 6 DIN 934 K	Sechskantmutter

Arbeitsfolge:

1. An den in Abbildung 1 mit einem Pfeil bezeichneten Stellen den einpunktierten Verstärkungssteg entfernen. (Im Bild auf der rechten Seite bereits entfernt, links noch vorhanden.)
2. Spritzblech 1141 z 2261-7 in die hintere Verkleidung einlegen und die 5 Löcher zur Befestigung anreißen. Die 5 Bohrungen 7 mm ϕ bohren, Abbildung 2.



Abbildung 1



Abbildung 2

3. Spritzblech 1141 z 2261-7 befestigen, Abbildung 3.

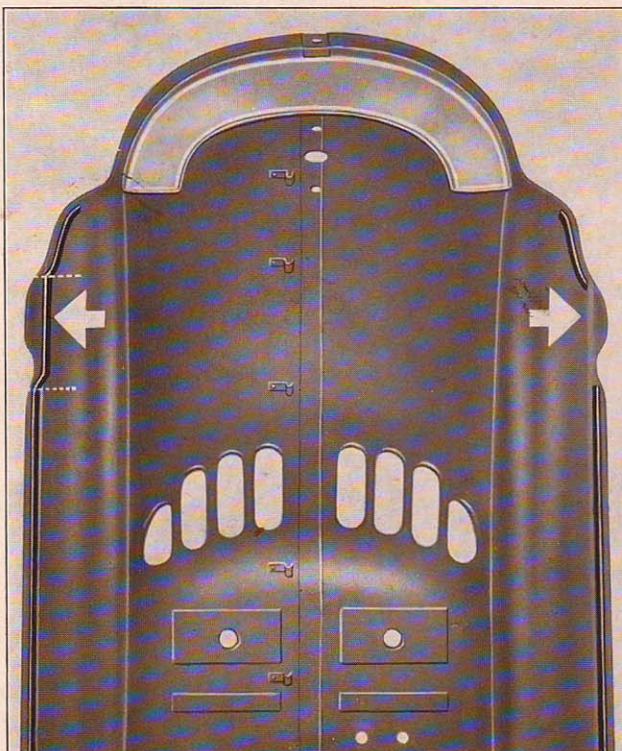

Abbildung 3

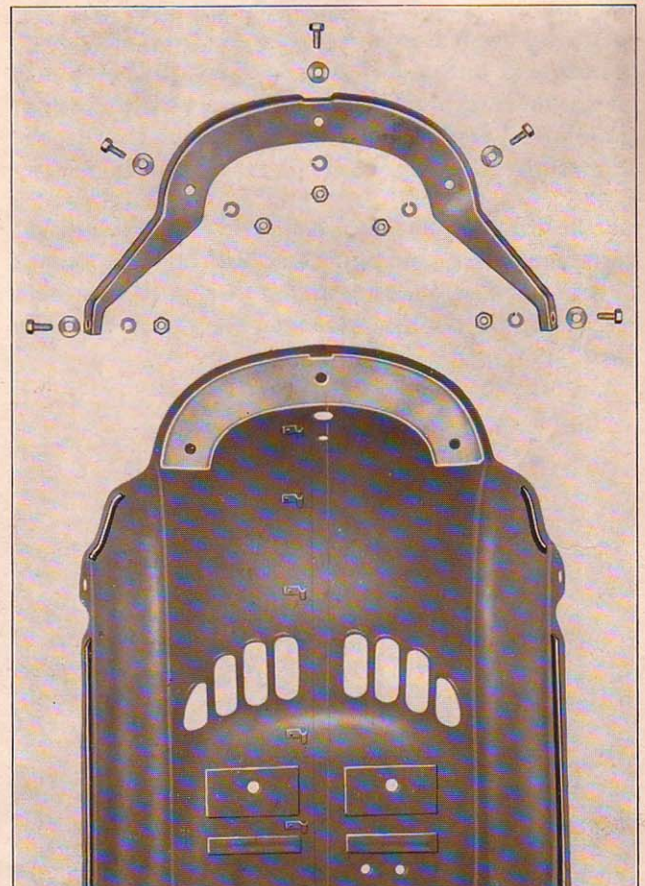

Abbildung 4

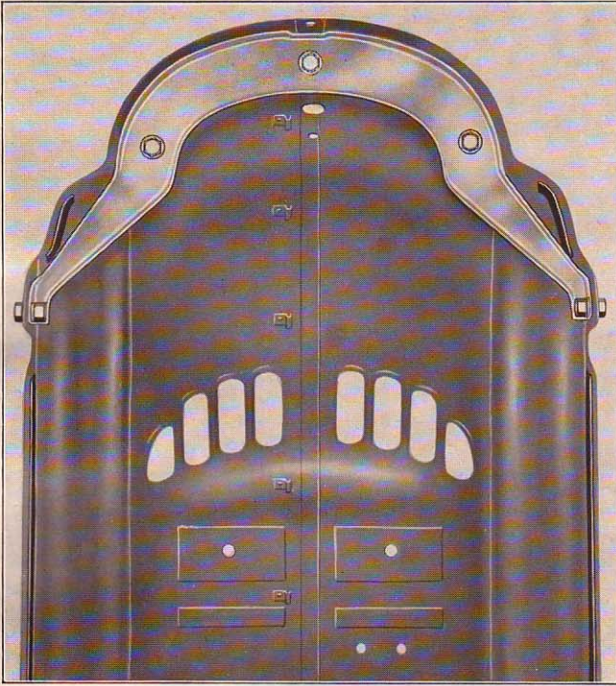

Abbildung 5

Die Anbringung des Gepäckträgers erfolgt oben an den beiden hinteren Sechskantschrauben zur Befestigung der hinteren Verkleidung. Die unteren zwei Löcher sind anzureißen und 8,5 mm ϕ zu bohren. Es ist darauf zu achten, daß das mit dem Gepäckträger gelieferte Verstärkungsblech auf der Innenseite der Karosserie beigelegt wird.

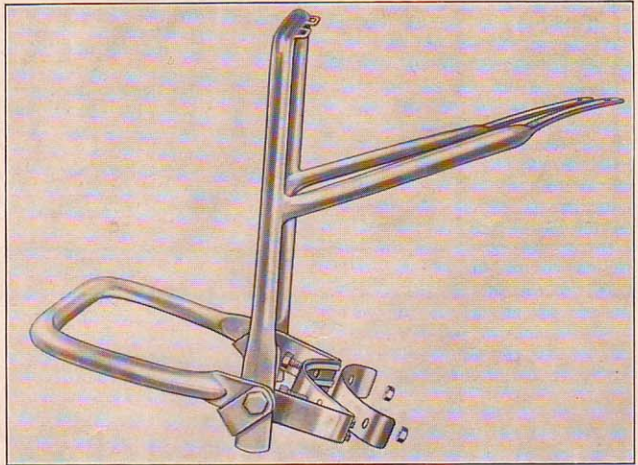
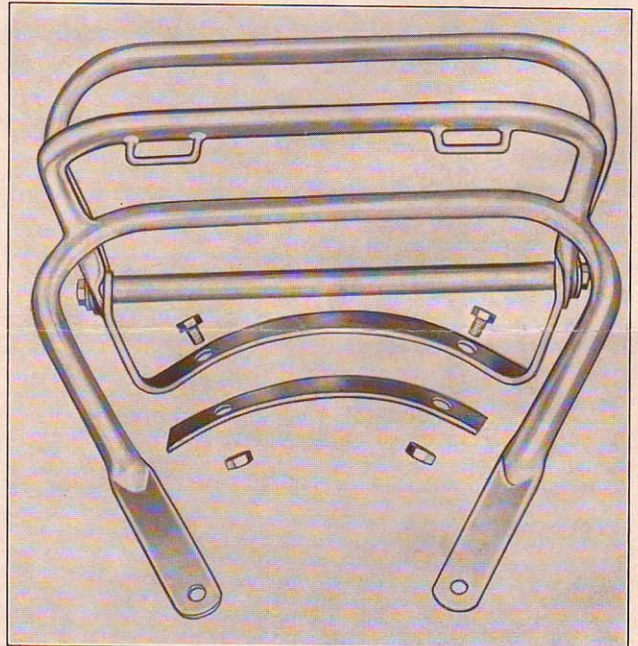
Der in Abbildung 4 aufgeklappt und in Abbildung 5 zusammengelegt gezeigte Gepäckträger kann über unsere Bezirksstellen im Inland und die Importeure im Ausland unter der Nummer 630 z 513-8 bezogen werden.